

集装箱生产线项目
环境影响报告书

扬州日新通运物流装备有限公司

二〇二六年四月

声 明

扬州市生态环境局：

经双方共同审核，扬州日新通运物流装备有限公司《集装箱生产线项目》环境影响报告书（公示稿）已删除涉及国家秘密、商业秘密、个人隐私的内容，公开该公示稿不会侵害第三方合法权益，同意你局依据环保部《建设项目环境影响评价政府信息公开指南（试行）》等规定向社会公开。

建设单位（盖章）

年 月 日



环评单位（盖章）

年 月 日



目 录

目 录.....	I
1 概述.....	1
1.1 任务由来.....	1
1.2 项目特点.....	2
1.3 环境影响评价的工作过程.....	2
1.4 分析判定相关情况.....	3
1.4.1 产业政策相符性分析.....	3
1.4.2 规划相符性分析.....	4
1.4.3 相关环保政策相符性分析.....	8
1.4.4 “三线一单” 符性分析.....	21
1.5 关注的主要环境问题及环境影响.....	26
1.6 主要结论.....	26
2 总则.....	27
2.1 编制依据.....	27
2.1.1 国家法律、法规及文件.....	27
2.1.2 地方法规、政策.....	29
2.1.3 技术规范及标准.....	31
2.1.4 项目有关文件资料.....	32
2.2 评价因子与标准.....	32
2.2.1 评价因子.....	32
2.2.2 评价标准.....	34
2.3 评价工作等级和评价范围.....	43
2.3.1 评价等级.....	43
2.3.2 评价范围.....	62
2.4 相关规划及环境功能区划.....	63
2.4.1 相关规划.....	63
2.4.2 环境功能区划.....	65
2.5 环境保护目标.....	65

3 现有项目情况	70
3.1 现有项目基本情况	70
3.1.1 现有项目环保手续情况	70
3.1.2 现有项目建设情况	70
3.1.3 现有项目污染物排放及达标情况	80
3.1.4 存在的环境问题及整改措施	89
4 建设项目工程分析	92
4.1 建设项目概况	92
4.1.1 基本情况	92
4.1.2 建设内容及产品方案	92
4.1.3 建设项目组成	94
4.1.4 总平面布置情况	101
4.1.5 设备清单	101
4.1.6 主要原辅材料及能源消耗	105
4.1.7 生产工艺	121
4.2 主要物料平衡及水平衡	131
4.2.1 物料平衡	131
4.2.2 水平衡	155
4.3 施工期污染物源强分析	161
4.3.1 施工期工艺流程	161
4.3.2 施工期废水	162
4.3.3 施工期废气	163
4.3.4 施工期噪声	163
4.3.5 施工期固废	164
4.3.6 施工期生态	165
4.4 营运期污染物源强分析	165
4.4.1 废气	165
4.4.2 废水	182
4.4.3 噪声	190

4.4.4 固体废物.....	195
4.4.5 非正常情况下污染物排放.....	213
4.4.6 污染物产排情况汇总.....	215
4.5 清洁生产分析.....	220
4.6.1 清洁生产评述.....	220
4.6.2 清洁生产水平分析.....	220
4.6.3 环保水平先进性评价分析.....	227
4.6.4 清洁生产总体评价结论.....	229
5 环境现状调查与评价.....	230
5.1 自然环境概况.....	230
5.1.1 地理位置.....	230
5.1.2 地形、地貌.....	230
5.1.3 气候气象.....	231
5.1.4 河流、水文.....	231
5.1.5 土壤和地下水.....	232
5.1.6 生态环境.....	235
5.1.7 水土流失现状.....	236
5.2 环境质量现状监测与评价.....	237
5.2.1 大气环境质量监测与评价.....	237
5.2.2 地表水环境质量现状监测及评价.....	241
5.2.3 地下水环境质量现状监测及评价.....	243
5.2.4 声环境质量现状监测及评价.....	250
5.2.5 土壤环境质量现状监测及评价.....	251
5.3 区域污染源调查.....	269
5.3.1 大气污染源调查与评价.....	269
5.3.2 水污染源调查与评价.....	270
6 环境影响预测与评价.....	271
6.1 施工期环境影响分析.....	271
6.1.1 施工期大气环境影响分析.....	271

6.1.2	施工期水环境影响分析	272
6.1.3	施工期声环境影响分析	273
6.1.4	施工期垃圾的环境影响分析	274
6.2	营运期环境影响预测与评价	274
6.2.1	大气环境影响预测与评价	274
6.2.2	地表水环境影响预测与评价	337
6.2.3	地下水环境影响预测与评价	348
6.2.4	声环境影响预测与评价	358
6.2.5	固废环境影响分析	362
6.2.6	土壤环境影响预测与评价	370
6.2.7	生态环境影响分析	377
6.2.8	环境风险预测与评价	378
6.2.9	服务期满后环境影响分析	442
7	环境保护措施及其可行性论证	443
7.1	施工期污染防治措施	443
7.1.1	施工期大气污染防治措施	443
7.1.2	施工期水污染防治措施	445
7.1.3	施工期噪声污染防治措施	445
7.1.4	施工期固体废物污染防治措施	446
7.1.5	施工期生态环境影响污染防治措施	446
7.2	废气治理措施及可行性分析	447
7.2.1	废气收集方式	447
7.2.2	废气处理方案	458
7.2.3	废气处理措施技术可行性	461
7.2.4	排气筒设置可行性分析	487
7.2.5	无组织废气防治措施	490
7.2.6	异味影响分析	491
7.2.7	非正常工况废气排放预防措施评述	492
7.2.8	废气治理措施经济可行性分析	492

7.3 水污染防治措施分析	493
7.3.1 废水产生与收集情况	493
7.3.2 废水处理设施	493
7.3.3 废水处理可行性分析	501
7.3.4 接管可行性分析	502
7.3.5 废水处理措施经济可行性分析	504
7.4 噪声污染治理措施	504
7.4.1 建设项目噪声防治措施	504
7.4.2 可行性论证	505
7.5 固废污染防治措施评述	506
7.5.1 收集过程污染防治措施分析	506
7.5.2 贮存场所（设施）污染防治措施	506
7.5.3 运输过程过程污染防治措施分析	507
7.5.4 环境风险评价	508
7.5.5 环境管理要求	508
7.5.6 危险废物环境影响评价结论与建议	512
7.6 土壤污染防治措施	512
7.7 地下水污染防治措施评述	514
7.7.1 污染物源头控制措施	514
7.7.2 地下水污染分区防控措施	515
7.7.3 地下水跟踪监测	517
7.8 环保措施投资及“三同时”一览表	518
8 环境影响经济损益分析	525
8.1 济效益分析	525
8.2 社会效益分析	525
8.3 环境经济效益分析	525
8.3.1 环保投资	525
8.3.2 环境效益分析	526
8.3.3 环保治理经济收益分析	526

8.4 环境经济效益分析	526
9 环境管理与监测计划	527
9.1 环境管理要求	527
9.1.1 环境管理组织机构	527
9.1.2 施工期环境管理	528
9.1.3 运行期环境管理	528
9.1.4 终止或搬迁管理	532
9.1.5 突发环境事件应急管理	532
9.1.6 环境信息公开	533
9.1.7 绩效自评与持续改进	534
9.1.8 环境管理档案与台账	535
9.1.9 经费投入	536
9.2 污染物排放清单	536
9.3 环境监测	543
9.3.1 施工期监测计划	543
9.3.2 营运期监测计划	543
9.3.3 应急监测计划	548
9.4 排污口规范化设置	548
9.4.1 废气排污口设置要求	549
9.4.2 废水排放口设置要求	549
9.4.3 雨水排放口设置要求	549
9.4.4 固定噪声排放源	550
9.4.5 固体废物堆放场所	550
9.5 总量控制分析	550
9.5.1 总量控制因子	550
9.5.2 总量平衡途径	553
10 环境影响评价结论	556
10.1 项目概况	556
10.2 环境质量现状	556

10.3 污染物排放情况	558
10.4 主要环境影响	558
10.5 公众意见采纳情况	560
10.6 环境保护措施	560
10.7 环境影响经济损益分析	560
10.8 环境管理与监测计划	560
10.9 总结论	561

附图：

- 附图 1 项目地理位置图
- 附图 2 国土空间控制线规划图
- 附图 3 项目所在园区土地利用规划图
- 附图 4-1 与江苏省生态空间保护区域位置关系图（一厂区）
- 附图 4-2 与江苏省生态空间保护区域位置关系图（二厂区）
- 附图 5-1 一厂区大气环境保护目标图
- 附图 5-2 二厂区大气环境保护目标图
- 附图 6-1 一厂区周边概况图
- 附图 6-2 二厂区周边概况图
- 附图 7-1 一厂区平面布置图（技改前）
- 附图 7-2 一厂区平面布置图（技改后）
- 附图 7-3 二厂区平面布置图
- 附图 8-1 监测点位图（一厂区）
- 附图 8-2 监测点位图（二厂区）
- 附图 9-1 一厂区卫生防护距离图
- 附图 9-2 二厂区卫生防护距离图
- 附图 10-1 一厂区封堵点及人员疏散图
- 附图 10-2 二厂区封堵点及人员疏散图
- 附图 11-1 一厂区外应急疏散路线图及封堵图
- 附图 11-2 二厂区外应急疏散路线图及封堵图
- 附图 12-1 一厂区分区防渗图
- 附图 12-2 二厂区分区防渗图
- 附图 13 项目地下水评价范围图
- 附图 14 项目周边水系图
- 附图 15-1 涂装工段平面布局示意图（一厂区）
- 附图 15-2 涂装工段平面布局示意图（二厂区）

附件：

- 附件 1 备案证

- 附件 2 营业执照及法人身份证
- 附件 3 江都沿江开发区域回顾性环评审查意见
- 附件 4-1 一厂区土地手续
- 附件 4-2 二厂区土地手续
- 附件 5-1 一厂区准入分析
- 附件 5-2 二厂区准入分析
- 附件 6 现有项目环评批复
- 附件 7 现有项目验收意见及变动分析意见
- 附件 8 现有项目排污许可证
- 附件 9 现有项目应急预案备案表
- 附件 10 现有项目自行监测报告
- 附件 11 油漆不可替代论证意见及行业协会证明
- 附件 12 废水废气方案评审意见
- 附件 13 补充监测报告
- 附件 14 一厂区水旋废水实测数据
- 附件 15 漆料、密封胶的 MSDS 和 VOC 检测报告

1 概述

1.1 任务由来

扬州日新通运物流装备有限公司成立于 2012 年 12 月 12 日，位于江都经济开发区。前身为江苏江之都工业化住宅系统有限公司，公司专注于工业化住宅模块房箱、特种集装箱及相关物流装备的研发生产。

集装箱物流作为现代物流体系的重要组成部分，在促进国际贸易、提高物流效率方面发挥着关键作用。随着全球经济的不断发展和国际贸易的日益频繁，集装箱物流行业呈现增长态势。因此，公司拟投资 30000 万元，在江都沿江经济开发区建设集装箱生产线项目，项目分为两个厂区建设，现有厂区为一厂区，建设地点位于大桥镇迎山村二工区 38 号，二厂区为新建厂区，建设地点位于大桥镇乔梓村三江大道 27 号地块。项目建成后，一厂区可形成年产 20 万台集装箱的生产能力，二厂区可形成年产 10 万台集装箱的生产能力。

项目于 2025 年 12 月 31 日在江苏省江都经济开发区行政审批局备案，备案证号为：江开行审备〔2025〕165 号，项目代码为：2512-321056-89-02-530837。建设内容及规模为：二厂区设立预处理车间、机加工车间、焊接车间、涂装车间、总装车间、测试间，购置行车、开卷机、剪板机、辊涂机、焊接机、抛丸机、涂装生产线、自动远程控制系统、污染防治设备等，配套设立 30 立方撬装式加油站一座，采用智能化预处理、焊接、抛丸、涂装、总装测试等工艺，项目建成后可形成单线年产 10 万台集装箱的生产能力；同步对一厂区现有生产线、生产布局、环保设施进行改造，改造后形成年产 20 万台集装箱的生产能力。

根据《中华人民共和国环境影响评价法》和《建设项目环境保护管理条例》（国务院令 682 号）、《建设项目环境影响评价分类管理名录（2021 年版）》，拟建项目属于“三十、金属制品业 33-集装箱及金属包装容器制造 333”中“年用溶剂型涂料（含稀释剂）10 吨及以上的”，应编制环境影响报告书。江苏原木环境科技有限公司受扬州日新通运物流装备有限公司委托承担了本项目的环评工作。评价单位在实地踏勘、基础资料收集、工程分析和环境影响预测的基础上，编制了本环境影响报告书。

本次评价依据该公司认可后提供的相关工程资料开展工作，工程建设内容如有变更，需重新进行环境影响评价或得到环保主管部门的认可。

1.2 项目特点

根据项目的特点，本次评价主要关注的环境问题为：

(1) 项目行业类别为 C3331 集装箱制造，一厂区建设地点位于大桥镇迎山村二工区 38 号，二厂区建设地点位于大桥镇乔梓村三江大道 27 号地块，均在扬州市江都区大桥镇江都经济开发区内，与江都经济开发区产业定位相符。

(2) 本项目涉及两个厂区，本环评按各要素导则要求分别进行评价。

(2) 项目用地性质均为工业用地，其中二厂区原为扬州博创建筑科技有限公司，地块内已建成生产厂房一座，办公楼一座，建设完成后，地块内未进行生产活动，均处于空置状态，无与本项目有关的环境污染问题。

(3) 两个厂区生产工艺基本一致，仅涂装车间各生产线设备名称、数量和尺寸有所差异，工艺流程主要为钢材下料、预处理、机加工、焊接、打砂、涂装及装配、试验，环境影响主要来源于营运期产生的废水、废气、噪声、固废等对环境的影响和物料发生泄漏等环境风险。

(4) 项目涂装过程仅底漆预涂使用溶剂型油漆，其余涂装使用的底漆、中涂漆、面漆、底部漆及涂胶使用的密封胶均为水性油漆、水性密封胶。企业已编制《扬州日新通运物流装备有限公司集装箱生产线使用溶剂型涂料不可替代性分析报告》并通过评审，评审意见及行业协会证明见附件。

1.3 环境影响评价的工作过程

本项目环境影响评价工作分三个阶段，即调查分析和工作方案制定阶段、分析论证和预测评价阶段、环境影响报告书编制阶段。

本次环境影响评价工作程序见图 1.3-1。



图 1.3-1 建设项目环境影响评价工作程序图

1.4 分析判定相关情况

1.4.1 产业政策相符性分析

本项目国民经济行业类别为[3331]集装箱制造。

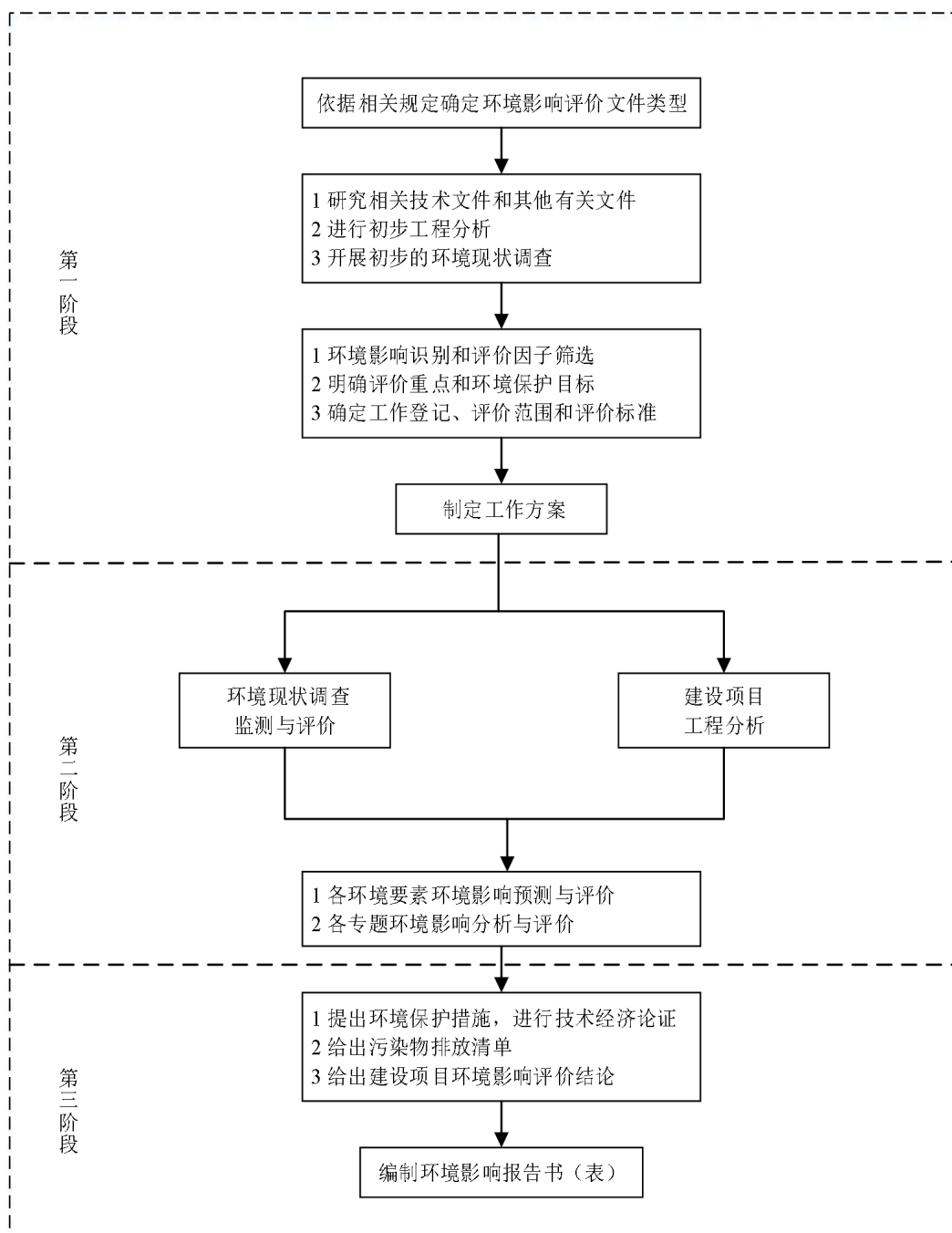
对照《产业结构调整指导目录（2024 年本）》，不属于目录中“限制类”“淘汰类”的产业，符合国家产业政策的要求。

对照《环境保护综合名录》（2021 年版），本项目不属于“高污染”、“高

环境风险”及“高污染、高环境风险”产品名录。

对照《高能耗行业重点领域能效标杆水平和基准水平（2021年版）》，本项目不属于其中的重点领域。

对照《市场准入负面清单（2025年版）》，本项目不属于清单中“禁止准入类”事项，符合《市场准入负面清单（2025年版）》的相关要求。

对照《江苏省“两高”项目管理名录（2025年版）》，本项目不属于名录中的“两高”项目行业。

综上分析，本项目建设符合国家及地方相关产业政策要求。

1.4.2 规划相符性分析

1.4.2.1 与《扬州市江都区国土空间分区规划（2021-2035年）》相符性分析

本项目位于江都沿江经济开发区，根据《扬州市江都区国土空间分区规划（2021-2035年）》，江都沿江经济开发区为江都区重点发展的产业片区，位于城镇发展区，用地类型为工业用地，与《扬州市江都区国土空间分区规划（2021-2035年）》相符。

1.4.2.2 与江都沿江经济开发区规划相符性分析

江都沿江经济开发区规划情况如下：

江都沿江经济开发区成立于2003年，其区域规划于2004年通过扬州市人民政府批复同意（扬府复〔2004〕15号），区域回顾性环境影响报告书于2013年1月25日获得扬州市生态环境局审查意见（扬环函〔2013〕5号）。规划期限远期至2020年，目前已到期，新一轮规划环境影响评价工作正在推进中。本次规划相符性依据其原规划及回顾性环境影响报告书的审查意见进行分析。

规划范围：江都市沿江开发区规划范围为北至江平北路，南至夹江与长江，东至嘶马红旗河，西至大桥余坂，约40平方公里。

本项目一厂区位于大江线与沿江公路交汇处，二厂区位于三江大道与三阳路交界处，均位于江都沿江经济开发区范围内，用地性质为工业用地，符合用地规划要求。

产业定位：重点发展高科技产业如机械电子、生物医药、食品轻工、金属冶炼及压延等，控制船舶工业的发展规模，限制精细化工产业（无水污染项目除外）的发展，禁止引进印染、制革等水污染严重的产业，同时配套发展港口、仓储、

行政、居住、文娱和其他基础设施。

本项目为集装箱制造行业，属于机械类产业，与园区产业定位相符。

审查意见与负面清单：本项目与园区审查意见（扬环函〔2013〕5号）和负面清单的相符性分析如下。

表 1.4.2-1 本项目与扬环函〔2013〕5 号相符性分析

序号	审查意见	本项目情况	是否相符
一	优化区域产业布局，完善区域发展规划。进一步细化区域总体产业布局规划，明确预留用地的产业规划定位机发展时序，入区项目需严格按照区域总体规划科学合理布局，不得随意变更规划选址。加大对项目卫生防护距离内居民拆迁工作力度，以保证项目顺利投产运行。	本项目卫生防护距离内无大气环境敏感目标。	是
二	严格入区项目环境准入门槛，以清洁生产、循环经济理念引导入区企业建设，建成生态型工业园区。区域应进一步构建完善园区主要产业链，加强现有产业链延伸，鼓励和扶持企业内部和企业之间选择清洁原辅材料和先进工艺、副产品与能源梯级利用，废弃物减量化、资源化、循环利用，加快区域 ISO14000 环境管理体系认证工作，努力将沿江开发区域建设成为生态型工业园区。		是
三	加强和优化环保基础设施建设，确保污染物达标排放。区域须加快污水管网及污水处理厂接管工程建设，2013 年底前须实现区域污水全面接管。加大区域集中供热中心建设进度，区域内现有燃煤锅炉须于 2013 年底前全部改用天然气、电、低硫燃料（含硫率不得高于 0.3%）等清洁能源；集中供热中心建成后，现有供热设施须逐步拆除，以改善空气质量。	本项目废水接管至光大水务（扬州）有限公司集中处理，不使用锅炉，能源使用电和天然气，均为清洁能源。	是
四	加强区域环境综合整治，改善环境质量。进一步加大区域环境综合整治力度，对《报告书》及审查意见中提出的各项环境整治要求须切实落实到位；对区内已建成尚未通过竣工环保验收的企业必须按照《建设项目竣工环境保护验收管理办法》（国家环保总局第 13 号令）要求开展验收工作；对区内企业要实施强制性清洁生产审核，加强对重点企业的环境监管，确保企业污染防治措施稳定运行，各项污染物稳定达标排放；区内各重点企业需按照规定安装污染物在线监控装置，并与环保部门实现联网，确保正常运行。	企业现有项目于 2019 年 12 月 25 日通过竣工环保验收，本项目建成后，按规定开展验收工作；本项目同步建设污染治理设施，并确保稳定运行，达标排放；现有项目已按规定安装了在线监控装置，并与环保部门联网，本项目建成后，将按规定安装在线监控装置，并与环保部门联网。	是
五	加强区域环境监督管理，落实事故风险防范措施。区域应成立专门的环保机构，并加强能力建设，加强对企业的监管力度，依托环境监测部门认真落实各项环境监测监控计划。必须高度重视并切实加强园区环境安全管理工作，进一步落实和完善各类事故风险防范措施及应急预案，配备必须得事故应急设备、物资，定期组织演练，最大限度地防止和减轻事故的危害，确保区域及周边的环境安全。	企业已编制《突发环境事件应急预案》，并备案，配备了必要的环境应急物资、设备，定期组织演练，本项目建成后，将对现有应急预案进行修编，补充完善应急物资和设备，定期组织演练。	是

六	加强区域总量控制。严格实行环境污染物总量控制，各项总量指标应满足区域总量控制及污染物削减计划要求；特征污染物排放总量控制指标可根据环境要求和入区企业实际情况，由负责项目审批的环保部门核批。	本项目实行总量控制制度，确保环保设施稳定运行，污染物达标排放，总量指标符合控制要求。	是
---	--	--	---

表 1.4.2-2 本项目与园区回顾性评价环境影响报告中指导政策相符性分析

类别	内容	本项目情况	是否相符
鼓励引进的项目条件	<p>(1) 具备先进的生产技术水平 进区企业必须采用先进的生产工艺和生产设备，其工艺、设备和环保设施，应达到同类国际先进水平，并符合我国环境保护要求。杜绝国内外工艺落后，设备陈旧及污染严重的项目进区。</p> <p>(2) 采用先进的环境保护措施 进区企业应采用先进的环境保护技术，特别是使用国家推荐的环境保护技术。若国外有更加成熟可靠的环保技术和装置，应考虑同时引进相应的环保技术和设施，其技术、经济指标应纳入引进合同，以确保达到国家规定的污染物排放标准。凡不能采用先进的生产技术水平和先进环保技术的项目，一律不予引进。进区企业排放的三废必须达到国家和地方的相关排放标准，进入污水处理厂的废水必须达到污水厂接纳的标准要求后，接入相应的污水管网，并且确保不影响污水处理厂处理效率。</p> <p>(3) 具备先进的环境管理条件 进区企业应具备较高的环境管理水平，优先考虑具有良好的、符合国际 ISO14000 要求的环境管理体系的企业。</p> <p>(4) 采用有效的回收、回用技术，包括余热利用、各种物料回收套用、各类废水回用等；</p> <p>(5) 能利用开发区内其它企业的产品、中间产品和废弃物为原料的，或能为其它企业提供生产原料，构成“产品链”、能实现“循环经济”的项目。</p> <p>(6) 生产过程采用计算机自动监测、控制系统，设有先进的物料泄漏自动监控装置和自动报警和连锁装置，遇意外情况可自动启用应急处理设施。</p>	<p>(1) 本项目采用先进的生产工艺和设备，符合国家环境保护要求。</p> <p>(2) 本项目采用的污染防治措施均为可行性技术，污染物能够达标排放，废水能够达到污水处理厂的接管标准。</p> <p>(3) 企业已通过 ISO14001 环境管理体系认证。</p> <p>(4) 本项目生产过程中采用自动化控制技术，污染物按照要求安装在线监控装置，并与环保局联网，安装自动报警装置，加强环境风险管控。</p>	是
限制或禁止引进的项目	<p>(1) 不符合国家产业政策和工商投资名录中明令禁止的项目。</p> <p>(2) 技术装备落后、清洁生产水平低、高物耗、高能耗和高水耗的项目。</p> <p>(3) 水、大气污染经处理难以达到规定排放标准或固废产生量大且难以处置或综合利用的项目。</p> <p>(4) 工艺尾气中含有有毒有害且经过处理后无望达标的项目。</p> <p>(5) 达不到规模经济的项目。</p>	<p>(1) 本项目符合国家产业政策和投资政策。</p> <p>(2) 本项目采用先进的生产技术和装备，清洁生产水平先进，不属于高物耗、高能耗、高水耗的项目。</p> <p>(3) 本项目废气经处理后能够达标排放。</p>	是

<p>清洁生产要求</p>	<p>(1) 优先使用无毒或低毒类原辅材料，尽可能不使用“三致”物质做为主要生产原料。 (2) 采用能减少污染物排放的先进生产工艺。入区企业应至少达到国内先进水平。 (3) 采用多种多样的节约用水工艺，减少新鲜水消耗、减少污水排放量，工业用水重复利用率应达到国家《关于加强工业节水工作的意见的通知》规定。 (4) 采用回收、回用工艺，合理利用资源和能源。</p>	<p>(4) 本项目建成后具有良好的经济效益。 (1) 本项目使用无毒或低毒类原辅材料，使用的溶剂型涂料已开展不可替代论证，并承诺今后一旦技术成熟，能够使用水性漆或其他可替代的环保型涂料时，将立即替代。 (2) 本项目采用先进的生产工艺和污染防治措施，减少污染物排放。 (3) 本项目部分废水循环利用，减少新鲜水消耗，减少污水排放量。 (4) 本项目合理利用资源和能源。</p>	<p>是</p>
---------------	--	---	----------

根据上述分析，本项目行业类别为 C3331 集装箱制造，属于机械类产业，与园区产业定位相符；项目所在地用地性质为工业用地，符合用地规划要求。项目符合国家产业政策，采用先进的生产工艺和污染防治措施，不属于高物耗、高能耗、高水耗的项目，污染物经处理后，能够达标排放，具有良好的经济效益，不在园区限制或禁止引进的项目清单中，符合园区审查意见和负面清单的要求。

1.4.3 相关环保政策相符性分析

1.4.3.1 与《长江经济带发展负面清单指南》（试行，2022 年版）及《<长江经济带发展负面清单指南（试行，2022 年版）>江苏省实施细则》（苏长江办发〔2022〕55 号）的相符性分析

本项目与《长江经济带发展负面清单指南》（试行，2022 年版）及《<长江经济带发展负面清单指南（试行，2022 年版）>江苏省实施细则》（苏长江办发〔2022〕55 号）的政策要求相符。

表 1.4.3-1 与苏长江办发〔2022〕55 号文的相符性分析

	文件要求	本项目情况	是否相符
河段利用与岸线开发	<p>1、禁止建设不符合国家港口布局规划和《江苏省沿江沿海港口布局规划（2015-2030 年）》《江苏省内河港口布局规划（2017-2035 年）》以及我省有关港口总体规划的码头项目，禁止建设未纳入《长江干线过江通道布局规划》的过长江通道项目。</p> <p>2、严格执行《中华人民共和国自然保护区条例》，禁止在自然保护区核心区、缓冲区的岸线和河段范围内投资建设旅游和生产经营项目。严格执行《风景名胜区条例》《江苏省风景名胜区管理条例》，禁止在国家级和省级风景名胜核心景区的岸线和河段范围内投资建设与风景名胜资源保护无关的项目。自然保护区、风景名胜区由省林业局会同有关方面界定并落实管控责任。</p> <p>3、严格执行《中华人民共和国水污染防治法》《江苏省人民代表大会常务委员会关于加强饮用水源地保护的決定》《江苏省水污染防治条例》，禁止在饮用水水源一级保护区的岸线和河段范围内新建、改建、扩建与供水设施和保护水源无关的项目，以及网箱养殖、畜禽养殖、旅游等可能污染饮用水水体的投资建设项目；禁止在饮用水水源二级保护区的岸线和河段范围内新建、改建、扩建排放污染物的投资建设项目；禁止在饮用水水源准保护区的岸线和河段范围内新建、扩建对水体污染严重的投资建设项目，改建项目应当削减排污量。饮用水水源一级保护区、二级保护区、准保护区由省生态环境厅会同水利等有关方面界定并落实管控责任。</p> <p>4、严格执行《水产种质资源保护管理暂行办法》，禁止在国家级和省级水产种质资源保护区的岸线和河段范围内新建围湖造田、围海造地或围填海等投资建设项目。严格执行《中华人民共和国湿地保护法》《江苏省湿地保护条例》，禁止在国家湿地公园的岸线和河段范围内挖沙、采矿，以及任何不符合主体功能定位的投资建设项目。水产种质资源保护区、国家湿地公园分别由省农业农村厅、省林业局会同有关方面界定并落实管控责任。</p> <p>5、禁止违法利用、占用长江流域河湖岸线。禁止在《长江岸线保护区和开发利用总体规划》划定的岸线保护区和保留区内投资建设除事关公共安全及公众利益的防洪护岸、河道治理、供水、生态环境保护、航道整治、国家重要基础设施以外的项目。长江干支流基础设施项目应按照《长江岸线保护和开发利用总体规划》和生态环境保护、岸线保护等要求，按规定开展项目前期论证并办理相关手续。禁止在《全国重要江河湖泊水功能区划》划定的河段及湖泊保护区、保留区内投资建设不利于水资源及自然生态保护的项目。</p> <p>6、禁止未经许可在长江干支流及湖泊新设、改设或扩大排污口。</p>	<p>本项目不属于码头和过江通道项目，不涉及自然保护区、风景名胜区、饮用水源地、水产种质资源保护区、国家湿地公园等区域，不占用长江河湖岸线，不在长江干支流设排污口。</p>	是
区域活	<p>7、禁止长江干流、长江口、34 个列入《率先全面禁捕的长江流域水生生物保护区名录》的水生生物保护区以及省规定的其他禁渔水域开展生产性捕捞。</p> <p>8、禁止在距离长江干支流岸线一公里范围内新建、扩建化工园区和化工项目。长江干支流一公里</p>	<p>本项目不涉及生产性捕捞，不属于化工项目，不涉及尾矿库、冶炼渣库和磷石膏库，不属于</p>	是

集装箱生产线项目

动	<p>按照长江干支流岸线边界（即水利部门河道管理范围边界）向陆域纵深一公里执行。</p> <p>9、禁止在长江干流岸线三公里范围内新建、改建、扩建尾矿库、冶炼渣库和磷石膏库，以提升安全、生态环境保护水平为目的的改建除外。</p> <p>10、禁止在太湖流域一、二、三级保护区内开展《江苏省太湖水污染防治条例》禁止的投资建设活动。</p> <p>11、禁止在沿江地区新建、扩建未纳入国家和省布局规划的燃煤发电项目。</p> <p>12、禁止在合规园区外新建、扩建钢铁、石化、化工、焦化、建材、有色、制浆造纸等高污染项目。合规园区名录按照《<长江经济带发展负面清单指南（试行，2022年版）>江苏省实施细则合规园区名录》执行。</p> <p>13、禁止在取消化工定位的园区（集中区）内新建化工项目。</p> <p>14、禁止在化工企业周边建设不符合安全距离规定的劳动密集型的非化工项目和其他人员密集的公共设施项目。</p>	太湖流域范围内，不属于燃煤发电项目，不属于高污染项目，项目二厂区所在地与华伦化工的距离符合安全距离规定。	
产业发展	<p>15、禁止新建、扩建不符合国家和省产业政策的尿素、磷铵、电石、烧碱、聚氯乙烯、纯碱等行业新增产能项目。</p> <p>16、禁止新建、改建、扩建高毒、高残留以及对环境影响大的农药原药（化学合成类）项目，禁止新建、扩建不符合国家和省产业政策的农药、医药和染料中间体化工项目。</p> <p>17、禁止新建、扩建不符合国家石化、现代煤化工等产业布局规划的项目，禁止新建独立焦化项目。</p> <p>18、禁止新建、扩建国家《产业结构调整指导目录》《江苏省产业结构调整限制、淘汰和禁止目录》明确的限制类、淘汰类、禁止类项目，法律法规和相关政策明令禁止的落后产能项目，以及明令淘汰的安全生产落后工艺及装备项目。</p> <p>19、禁止新建、扩建不符合国家产能置换要求的严重过剩产能行业的项目。禁止新建、扩建不符合要求的高耗能高排放项目。</p> <p>20、法律法规及相关政策文件有更加严格规定的从其规定。</p>	本项目不属于尿素、磷铵等新增产能项目，不属于农药原料、医药和染料中间体化工项目，不属于石化、现代煤化工、焦化项目，不属于国家产能置换要求的严重过剩行业的项目，不属于高耗能高排放项目，本项目不属于《产业结构调整指导目录（2024年本）》中限制类、淘汰类和禁止类项目	是

1.4.3.2 与《中共江苏省委江苏省人民政府关于深入打好污染防治攻坚战实施意见》（2022年1月24日）的相符性分析

表 1.4.3-2 与《中共江苏省委江苏省人民政府关于深入打好污染防治攻坚战实施意见》（2022年1月24日）的相符性分析

	文件要求	相符性分析	是否相符
(五) 加快能源绿色低碳转型	原则上不再新建以发电为目的的煤电项目，严禁以项目投资和产业拉动为由开发煤电，新上煤电项目必须是为保障电力供应安全的支撑性电源和促进新能源消纳的调节性电源。推进30万千瓦及以上燃煤机组供热改造，逐步关停整合落后燃煤小热电和燃煤锅炉，提高电煤使用比重。……	本项目不涉及燃煤锅炉。	是

集装箱生产线项目

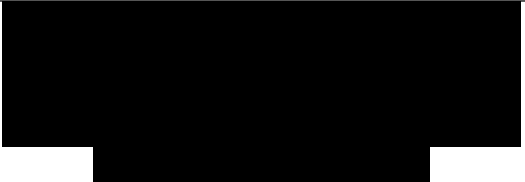
(六) 坚决遏制“两高”项目盲目发展	对不符合要求的“两高”项目，坚决停批停建。对大气环境质量未达标的地区，实施更加严格的污染物总量控制。……	本项目不属于“两高”项目	是
(八) 强化生态环境分区管控	完善“三线一单”生态环境分区管控体系，衔接国土空间规划分区和用途管制要求。落实以环评制度为主体的源头预防体系，严格规划环评审查和项目环评准入。……	本项目符合“三线一单”管控要求，详见1.4.4 章节。	是
(十一) 着力打好臭氧污染防治攻坚战	以石化、化工、涂装、医药、包装印刷、油品储运销等行业领域为重点，实施原辅材料和产品源头替代工程。……		是
(二十四) 强化危险废物全生命周期监管	加强危险废物源头管控，严格项目准入，科学鉴定评价危险废物，加快推进危险废物集中收集体系建设，补齐医疗废物等危险废物处置能力短板。持续优化危险废物全生命周期监控系统，基本实现全省危险废物“来源可查、去向可追、全程留痕”。……	本项目危险废物经收集后委托有资质的单位处置，在“一企一档”平台登记管理，入库、出库、转运等均留痕可查。	是
(三十一) 强化环境风险预警防控和应急管理	完善省、市、县三级环境应急管理体系，健全跨区域、跨部门突发生态环境事件联防联控机制，建成重点敏感保护目标突发水污染事件应急防范体系。开展涉危险废物涉重金属企业、园区等重点领域环境风险调查评估，完成重点河流突发水污染事件“一河一策一图”全覆盖，常态化推进环境风险企业隐患排查。完善环境应急指挥体系，建成区域环境应急基地和应急物资储备库。	企业已编制《突发环境事件应急预案》，并备案，开展了环境风险调查评估、环境风险隐患排查，配备了必要的环境应急物资、设备，定期组织演练，本项目建成后，将对现有应急预案进行修编，补充完善应急物资和设备，定期组织演练。	是

根据上述分析，本项目与《中共江苏省委江苏省人民政府关于深入打好污染防治攻坚战的实施意见》（2022年1月24日）要求相符。

1.4.3.3 与《省生态环境厅关于印发<江苏省固体废物全过程环境监管工作意见>的通知》（苏环办〔2024〕16号）的相符性分析

对照《省生态环境厅关于印发<江苏省固体废物全过程环境监管工作意见>的通知》（苏环办〔2024〕16号），本项目的相符性分析如下：

表 1.4.3-3 本项目与苏环办〔2024〕16 号文相符性分析



	文件要求	相符性分析	是否相符
6、规范贮存管理要求	根据《危险废物贮存污染控制标准》（GB18597-2023），企业可根据实际情况选择采用危险废物贮存设施或贮存点两类方式进行贮存，符合相应的污染控制标准，不具备建设贮存设施条件、选用贮存点方式的，除符合国家关于贮存点控制要求外，还要执行《江苏省危险废物集中收集体系建设工作方案（试行）》（苏环办〔2021〕290 号）中关于贮存周期和贮存量的要求，I 级、II 级、III 级危险废物贮存时间分别不得超过 30 天、60 天、90 天，最大贮存量不得超过 1 吨。	本项目按照《危险废物贮存污染控制标准》（GB18597-2023）要求建设危险废物贮存设施。	是
8、强化转移过程管理	全面落实危险废物转移电子联单制度，实行省内全域扫描“二维码”转移。加强与危险货物道路运输电子运单数据共享，实现运输轨迹可溯可查。危险废物产生单位须依法核实经营单位主体资格和技术能力，直接签订委托合同，并向经营单位提供相关危险废物生产工艺、具体成分，以及是否易燃易爆等信息，违法委托的，应当与造成环境污染和生态破坏的受托方承担连带责任；经营单位须按合同及包装物扫码签收危险废物，签收人、车辆信息等须拍照上传至系统，严禁“空转”二维码。积极推行一般工业固体废物转移电子联单制度，优先选择环境风险较大的污泥、矿渣等固体废物试行。	本项目落实危险废物转移电子联单制度，与有资质的处置单位签订委托合同。	是
9、落实信息公开制度	危险废物环境重点监管单位要在出入口、设施内部、危险废物运输车辆通道等关键位置设置视频监控并与中控室联网，通过设立公开栏、标志牌等方式，主动公开危险废物产生和利用处置等有关信息。	本项目在厂区出入口、危险废物贮存设施设置视频监控，并与中控室联网，设置标志牌，对危险废物产生和处置情况进行公开。	是
15、规范一般工业固废管理	企业需按照《一般工业固体废物管理台账制定指南（试行）》（生态环境部 2021 年第 82 号公告）要求，建立一般工业固废台账，污泥、矿渣等固废还需在固废管理信息系统申报，电子台账已有内容，不再另外制作纸质台账。……	本项目将按照《一般工业固体废物管理台账制定指南（试行）》（生态环境部 2021 年第 82 号公告）要求，建立一般工业固废台账	是

根据上述分析，本项目与苏环办〔2024〕16 号文要求相符。

1.4.3.4 与挥发性有机物 VOCs 有关文件的相符性分析

本项目与挥发性有机物 VOCs 有关文件的相符性见下表 1.4.3-4。

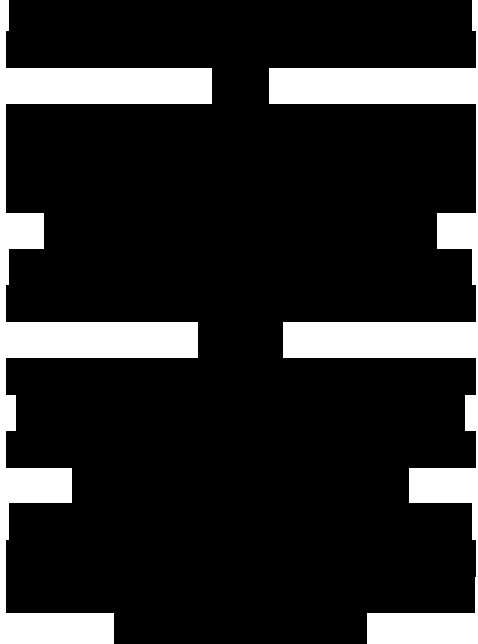
表 1.4.3-4 与挥发性有机物相关文件相符性分析表

序号	文件	要求	相符性分析	是否相符
1	关于印发《江苏省重点行业挥发性有机物污染控制指南》的通知（苏环办〔2014〕128号）	<p>（一）所有产生有机废气污染的企业，应优先采用环保型原辅料、生产工艺和装备，对相应生产单元或设施进行密闭，从源头控制 VOCs 的产生，减少废气污染物排放。</p> <p>（二）对浓度、性状差异较大的废气应分类收集，并采用适宜的方式进行有效处理，确保 VOCs 总去除率满足管理要求，其中有机化工、医药化工、橡胶和塑料制品（有溶剂浸胶工艺）、溶剂型涂料表面涂装、包装印刷业的 VOCs 总收集、净化处理率均不低于 90%，其他行业原则上不低于 75%。</p>		是
2	《江苏省挥发性有机物污染防治管理办法》（江苏省人民政府令 119 号）	<p>第十条 生产、进口、销售、使用含挥发性有机物的原料和产品，其挥发性有机物含量应当符合相应的限值标准。</p> <p>第十五条 排放挥发性有机物的生产经营者应当履行防治挥发性有机物污染的义务，根据国家和省相关标准及防治技术指南，采用挥发性有机物污染控制技术，规范操作规程，组织生产运营管理，确保挥发性有机物的排放符合相应的排放标准。</p> <p>第十六条 挥发性有机物排放应当在排污许可分类管理名录规定的时限内按照排污许可证载明的要求进行，禁止无证排污或者不按证排污。</p> <p>第十七条 挥发性有机物排放单位应当按照有关规定和监测规范自行或者委托有关监测机构对其排放的挥发性有机物进行监测，记录、保存监测数据，并按照规定向社会公开。</p> <p>第二十一条 产生挥发性有机物废气的生产经营活动应当在密闭设备中进行。生产场所、生产设备应当按照环境保护和安全生产等要求设计、安装和有效运行挥发性有机物回收或者净化设施；固体废物、废水、废气处理系统产生的废气应当收集和处理；含有挥发性有机物的物料应当密闭储存、运输、装卸，禁止敞口和露天放置。</p>		
3	《江苏省挥发性有机物清洁原料替代工作方案》（苏大气办	附件 1-（一）工业涂装企业-4、其他工业涂装其他涉 VOCs 涂装企业，要使用符合《低挥发性有机化合物含量涂料产品技术要求》（GB/T38597-2020）规定的粉末、水性、无		是

集装箱生产线项目

	(2021) 2 号)	<p>溶剂、辐射固化涂料产品；符合《清洗剂挥发性有机化合物含量限值》（GB38508-2020）规定的水基、半水基清洗剂产品；符合《胶粘剂挥发性有机化合物限量》（GB33372-2020）规定的水基型、本体型胶粘剂产品。</p> <p>若确实无法达到上述要求，应提供相应的论证说明。使用的涂料、清洗剂、胶粘剂、油墨中 VOCs 含量的限值应符合《船舶涂料中有害物质限量》（GB38469-2019）、《木器涂料中有害物质限量》（GB18581-2020）、《车辆涂料中有害物质限量》（GB24409-2020）、《工业防护涂料中有害物质限量》（GB30981-2020）、《清洗剂挥发性有机化合物含量限值》（GB38508-2020）、《胶粘剂挥发性有机化合物限量》（GB33372-2020）、《油墨中可挥发性有机化合物（VOCs）含量的限值》（GB38507-2020）中的限值要求。</p>		
4	关于印发《扬州市江都区挥发性有机物清洁原料替代工作方案》的通知（扬江大气联发〔2021〕40 号）	<p>三、替代要求-（一）工业涂装企业-4、其他工业涂装其他涉 VOCs 涂装企业，要使用符合《低挥发性有机化合物含量涂料产品技术要求》（GB/T38597-2020）规定的粉末、水性、无溶剂、辐射固化涂料产品；符合《清洗剂挥发性有机化合物含量限值》（GB38508-2020）规定的水基、半水基清洗剂产品；符合《胶粘剂挥发性有机化合物限量》（GB33372-2020）规定的水基型、本体型胶粘剂产品。</p> <p>若确实无法达到上述要求，应提供相应的论证说明。使用的涂料、清洗剂、胶粘剂、油墨中 VOCs 含量的限值应符合《船舶涂料中有害物质限量》（GB38469-2019）、《木器涂料中有害物质限量》（GB18581-2020）、《车辆涂料中有害物质限量》（GB24409-2020）、《工业防护涂料中有害物质限量》（GB30981-2020）、《清洗剂挥发性有机化合物含量限值》（GB38508-2020）、《胶粘剂挥发性有机化合物限量》（GB33372-2020）、《油墨中可挥发性有机化合物（VOCs）含量的限值》（GB38507-2020）中的限值要求。</p>		是
5	关于印发《重点行业挥发性有机物综合治理方案》的通知（环	<p>（三）工业涂装 VOCs 综合治理。……钢制集装箱制造在箱内、箱外、木地板涂装等工序大力推广使用水性涂料，在确保防腐功能的前提下，加快推进特种集装箱采用水性涂料。……集装箱</p>		是

集装箱生产线项目

大气（2019）53号	制造一次打砂工序钢板处理采用辊涂工艺。……		
-------------	-----------------------	--	--

综上，本项目涉 VOCs 的生产设备、原料及治理措施符合以上文件要求。

1.4.3.5 与《关于加强重点行业涉新污染物建设项目环境影响评价工作的意见》（环环评〔2025〕28号）相符性分析

根据文件：“重点关注重点管控新污染物清单、有毒有害污染物名录、优先控制化学品名录以及《关于持久性有机污染物的斯德哥尔摩公约》（简称《斯德哥尔摩公约》）附件中已发布环境质量标准、污染物排放标准、环境监测方法标准或其他具有污染治理技术的污染物。重点关注石化、涂料、纺织印染、橡胶、农药、医药等重点行业建设项目，在建设项目环评工作中做好上述新污染物识别，涉及上述新污染物的，执行本意见要求；不涉及新污染物的，无需开展相关工作。”



本项目行业类别为 C3331 集装箱制造，不属于文件中的重点行业，无需执行该意见中新污染物相关环评要求。



1.4.3.6 与《重污染天气重点行业应急减排措施指定技术指南（2020年修订版）》（环办大气函〔2020〕340号）及《重污染天气重点行业绩效分级及减排措施》及补充说明的相符性分析

本项目按照 A 级企业要求规划设计，对照《重污染天气重点行业应急减排措施指定技术指南（2020年修订版）》及《重污染天气重点行业绩效分级及减排措施》及补充说明，工业涂装行业绩效分析指标表 39-1 中 A 级企业指标要求，本项目符合相关要求，相关分析如下。

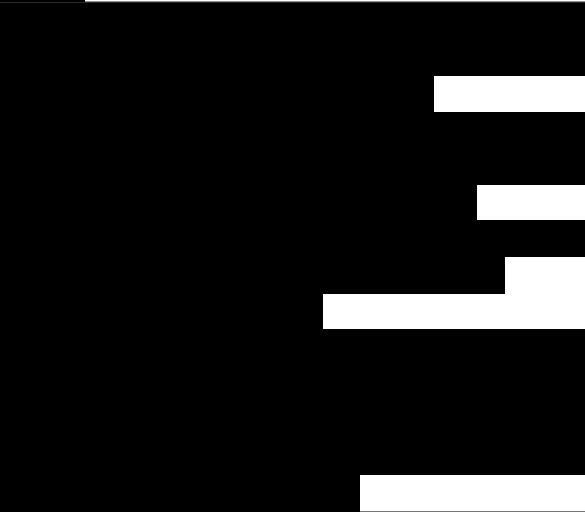
表 1.4.3-5 与工业涂装行业绩效分析指标中 A 级企业指标相符性分析

差异化指标	A 级企业要求	本项目情况	是否相符
原辅材料	1、使用粉末涂料； 2、使用符合《低挥发性有机化合物含量涂料产品技术要求》（GB/T 38597-2020）规定的低 VOCs 含量涂料产品。		是
无组织排放	1、满足《挥发性有机物无组织排放控制标准》（GB 37822-2019）特别控制要求； 2、VOCs 物料存储于密闭容器或包装袋中，盛装 VOCs 物料的容器或包装袋存放于密闭负压的储库、料仓内； 3、除大型工件特殊作业（例如，船舶制造行业的分段总组、船台、船坞、造船码头等涂装工序）外，调漆、喷漆、流平、烘干、清洗等工序在密闭设备或密闭负压空间内操作； 4、密闭回收废清洗剂； 5、建设干式喷漆房；使用湿式喷漆房时，循环水泵间和刮渣间应密闭，安装废气收集设施； 6、采用静电喷涂、自动喷涂、高压无气喷涂或高流低压（HVLP）喷枪等高效涂装技术，不可使用手动空气喷涂技术		是
VOCs 治污设施	1、喷涂废气设置干式的石灰石、纸盒或湿式的文丘里等高效漆雾处理装置； 2、使用溶剂型涂料时，调漆、喷漆、流平、烘干、清洗等工序含 VOCs 废气采用吸附浓缩+燃烧、燃烧等治理技术，处理效率≥95%； 3、使用水性涂料（含水性 UV）时，当车间或生产设施排气中非甲烷总烃（NMHC）初始排放速率≥2kg/h 时，建设末端治污设施。		是

集装箱生产线项目

排放限值	<p>1、在连续一年的监测数据中，车间或生产设施排气筒排放的 NMHC 为 20-30mg/m³、TVOC 为 40-50mg/m³；</p> <p>2、厂区内无组织排放监控点 NMHC 的小时平均浓度值不超过 60mg/m³、任意一次浓度值不超过 20mg/m³；</p> <p>3、其他各项污染物浓度稳定达到现行排放控制要求，并从严地方要求。</p>		是
监测监控水平	<p>1、严格执行《排污许可证申请与核发技术规范 总则》（HJ 942-2018）以及相关行业排污许可证申请与核发技术规范规定的自行监测管理要求；</p> <p>2、重点排污企业风量大于 10000m³/h 的主要排放口，有机废气排放口安装 NMHC 在线监测设施（FID 检测器），自动监控数据保存一年以上；</p> <p>3、安装 DCS 系统、仪器仪表等装置，连续测量并记录治理设施控制指标温度、压力（压差）、时间和频率值。再生式活性炭连续自动测量并记录温度、再生时间和更换周期；更换式活性炭记录温度、更换周期及更换量；数据保存一年以上。</p>		是
环境管理水平	<p>环保档案齐全：1、环评批复文件；2、排污许可证及季度、年度执行报告；3、竣工验收文件；4、废气治理设施运行管理规程；5、一年内废气监测报告。</p>		是
	<p>台账记录：1、生产设施运行管理信息（生产时间、运行负荷、产品产量等，必须具备近一年以上所用涂料的密度、扣水后 VOCs 含量、含水率（水性涂料）等信息的检测报告）；2、废气污染治理设施运行管理信息（燃烧室温度、冷凝温度、过滤材料更换频次、吸附剂更换频次、催化剂更换频次）；3、监测记录信息（主要污染物排放口废气排放记录（手工监测或在线监测）等）；4、主要原辅料消耗记录；5、燃料（天然气）消耗记录。</p>		
	<p>人员配置：设置环保部门，配备专职环保人员，并具备相应的环境管理能力。</p>		

集装箱生产线项目

运输方式	1、物料公路运输全部使用达到国五及以上排放标准重型载货车辆（含燃气）或新能源车辆； 2、厂内运输车辆全部达到国五及以上排放标准（含燃气）或使用新能源车辆； 3、厂内非道路移动机械全部达到国三及以上排放标准或使用新能源机械。		是
运输监管	参照《重污染天气重点行业移动源应急管理技术指南》建立门禁系统和电子台账。		是

1.4.3.7 与《江苏省工业废水与生活污水分质处理工作推进方案》（苏环办〔2023〕144号）的相符性分析

根据《江苏省工业废水与生活污水分质处理工作推进方案》（苏环办〔2023〕144号），不属于文中不得排入城镇污水处理厂及协商后可接管的企业，需在环境影响评价中参照评估指南评估纳管的可行性。

对照“苏环办〔2023〕144号”文中“附件 1-1 工业废水纳入城镇污水处理厂处理的准入条件及评估原则”，项目废水接管的可行性见表 1.4.3-6。

表 1.4.3-6 项目废水接管光大水务（扬州）有限公司的接管可行性分析

评估原则	原则解释	本项目情况
可生化优先原则	以下制造业工业企业，生产废水可生化性较好，有利于城镇污水处理厂提高处理效能，与城镇污水处理厂约定纳管标准限值、签订书面合同、变更排污及排水许可内容、完成备案手续后可优先接入城镇污水处理厂；①发酵酒精和白酒、啤酒、味精、制糖工业（依据行业标准修改单和排污许可证技术规范，排放浓度可协商）；②淀粉、酵母、柠檬酸工业（依据行业标准修改单征求意见稿，排放浓度可协商）；③肉类加工工业（依据行业标准，BOD ₅ 浓度可放宽至 600mg/L，COD _{Cr} 浓度可放宽至 1000mg/L）。除发酵酒精、白酒、啤酒外的酒和饮料制造工业；除柠檬酸、酵母、味精外的调味品和发酵制品制造工业；乳制品制造工业；方便食品、食品及饲料添加剂制造工业；饲料加工、植物油加工工业；水产品加工工业等执行《污水综合排放标准》（GB 8978-1996）的三级排放限值，待国家有关行业排放标准发布	

集装箱生产线项目

	后，污染物许可排放浓度从其规定。	
纳管浓度达标原则	纳管工业废水常规污染物和特征污染物需达到相应的纳管标准和协议要求，其中①冶金（再生铜、铝、铅、锌工业）②电镀（有电镀、化学镀、转化处理等生产工序的）③石油化学工业、石油炼制工业、化学工业④生物制药工业（提取、制剂、发酵、生物工程、生物医药研发机构）部分行业污染物须达到行业直接排放限值，方可接入；其他工业废水需达到相应排放限值方可接入。	
总量达标双控原则	接入城镇污水厂处理的工业企业，其排放的废水和污染物总量不得高于环评报告及其批复、排污及排水许可证等核定的纳管总量控制限值，同时，城镇污水处理厂排放的某项特征污染物的总量不得高于所有纳管工业企业按照相应行业标准直接排放限值核算的该项特征污染物排放总量之和。	
工业废水限量纳管原则	工业废水总量超过 1 万吨/日的省级以上工业园区，或者工业废水纳管量占比超过 40%的城镇污水处理厂所在区域，原则上应配套专业的工业废水处理厂。	
污水处理厂稳定运行原则	纳管的工业企业废水不得影响城镇污水处理厂的稳定运行和达标排放。	
环境质量达标原则	区域内主要水体（特别是国省考断面、水源地等）不得出现氟化物、挥发酚等特征污染物检出超标情况。	
污水处理厂出水负责原则	城镇污水处理厂及其运营单位，对城镇污水集中处理设施的出水水质负责，应积极参与纳管企业水质水量对污水处理设施正常运行影响的评估工作，认为其生产废水含有污染物不能被污水处理设施有效处理或者可能影响污水处理设施出水稳定达标的，应及时报城镇排水主管部门和生态环境部门。	

因此，本项目废水接管光大水务（扬州）有限公司符合《江苏省工业废水与生活污水分质处理工作推进方案》（苏环办〔2023〕144号）要求。

1.4.4 “三线一单” 符性分析

(1) 生态保护红线

对照《江苏省国家级生态保护红线规划》（苏政发〔2018〕74号）、《江苏省生态空间管控区域规划》（苏政发〔2020〕1号）、《江苏省自然资源厅关于扬州市江都区生态空间管控区域调整方案的复函》（苏自然资函〔2025〕18号），本项目不涉及国家级生态保护红线区域和生态空间保护区域，周边主要生态保护红线和生态空间管控区见下表。

表 1.4.4-1 项目周边生态空间保护区域

生态空间保护区域名称	主导生态功能	范围		面积（平方公里）			方位距离	
		国家级生态保护红线范围	生态空间管控区域范围	国家级生态保护红线面积	生态空间管控区域面积	总面积	厂区	方位距离
长江扬州段四大家鱼国家级水产种质资源保护区（江都区，生态空间管控区）	渔业资源保护	核心区是由以下拐点沿河道方向顺次连线所围的水域：东大坝北首（119°31'35"E，32°19'20"N）—沙头镇强民村（119°33'58"E，32°19'37"N）—西大坝北头（119°28'37"E，32°18'13"N）—施桥镇永安村（119°29'20"E，32°16'44"N）—施桥镇顺江村（119°30'51"E，32°16'72"N）—沙头镇小虹桥村（119°30'41"E，32°16'48"N）—猪场（119°28'09"E，32°18'19"N）—场部（119°28'47"E，32°18'00"N）—沙头镇三星村（119°30'21"E，32°18'43"N）	长江扬州段四大家鱼国家级水产种质资源保护区批复范围除核心区外的区域	2.00	18.00	20.00	一厂区	西南 5.26km
							二厂区	西南 5.02km
夹江（江都区）清水通道维护区	水源水质保护	/	西起夹江、芒稻河交汇口，东至大桥镇三江营，全长11.3公里；河道及河 口上坎两侧100米的范围	/	4.83	4.83	一厂区	西南 5.2km
							二厂区	西南 5.14km
江都区长江三江营水源 地	水源水质保护	取水口位于长江扬州段江都三江营处。保护区长 7500 米，沿线两侧各约 500 米。一级保护区为取水口上游 1000 米至下游 500 米，向对面 500 米至本岸背水坡之间的水域范围，以及一级保护区水域相对应的本岸背水坡堤脚外 100 米之间的陆域范围。其余为二级保护区	/	12.68	/	12.68	一厂区	南 2.16km
							二厂区	南 0.01km

(2) 环境质量底线

根据《扬州市江都区二〇二四年度环境质量简报》，江都区地表水、声环境质量良好，大气环境中 O₃ 有超标情况，江都区属于大气不达标区域。扬州市生态文明建设领导小组办公室发布了《扬州市 2025 年大气污染防治工作计划》，待各项措施落实到位后，本区域大气环境质量将逐步改善。

根据补充监测结果，评价区域内 TSP 浓度满足《环境空气质量标准》（GB3095-2012）二级标准，苯、甲苯、二甲苯、氨、硫化氢、TVOC 浓度满足《环境影响评价技术导则 大气环境》（HJ2.2-2018）中附录 D 表 D.1 中相关浓度限值，非甲烷总烃满足《大气污染物综合排放标准详解》中非甲烷总烃标准要求。

②地表水

本项目不直接向地表水体排放污水，本项目投产后的废水预处理满足接管标准后经市政污水管网接管至光大水务（扬州）有限公司处理，尾水达标后排入长江。项目建成后对纳污水体影响较小。

③声环境

监测结果表明，

[REDACTED]

④地下水环境

[REDACTED]

[REDACTED]符合《地下水质量标准》（GB/T14848-2017）要求。

⑤土壤环境

[REDACTED]

■

本项目建设后会产生一定的污染物，如废气、设施运行产生的噪声等，在采取相应的污染防治措施后，各类污染物的排放不会对周边环境造成显著不良影响，不会改变区域环境功能现状，区域环境质量可维持现状。因此，本项目的建设不会突破区域环境质量底线。





（3）资源利用上线

本项目位于江都沿江经济开发区，项目用地为园区工业用地，不在园区外新增用地；项目用各类原辅料均外购；项目用水水源为园区供水管网，不开采地下水水源；项目用电来自当地供电管网，用电量不超过电网负荷；一厂区天然气由LNG槽车运载LNG作为气源，二厂区为管道天然气；项目原辅料、水、电供应充足，在满足生产的同时，尽可能做到合理利用资源和节约能耗。

（4）环境准入负面清单

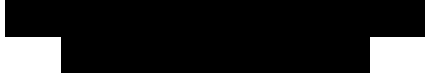
本项目位于江都沿江经济开发区，属于重点管控单元，对照《扬州市生态环境分区管控动态更新成果（2023年版）》，本项目不在园区负面清单内，符合相关要求。具体对照表见下表。

表 1.4.4-2 环境准入清单一览表

	文件要求	本项目情况	是否相符
空间布局约束	(1) 执行规划和规划环评及其审查意见相关要求。 (2) 产业定位：重点发展高科技产业如机械电子、生物医药、食品轻工、金属冶炼及压延等。同时配套发展港口、仓储、行政、居住、文娱和其他基础设施。 (3) 控制船舶工业的发展规模。 (4) 限制精细化工产业（无水污染项目除外）的发展。 (5) 禁止引进印染、制革等水污染严重的产业。		是
污染物排放管控	(1) 严格实施污染物总量控制制度，根据区域环境质量改善目标，采取有效措施减少主要污染物排放总量，确保区域环境质量持续改善。园区污染物排放总量不得突破环评报告及批复的总量。 (2) 年废气污染物排放量：二氧化硫 1373.83 吨/年、烟尘/粉尘 274.78 吨/年。 (3) 年废水污染物排放量：化学需氧量 1194 吨/年、氨氮 132.2 吨/年。水污染物总量指标纳入光大水务（扬州）有限公司指标计划内。		是
环境风险防控	(1) 园区应建立环境风险防控体系，制定突发环境事件应急预案，做好应急物资储备，开展救援演练，严防环境污染事故发生。 (2) 园区沿江开发区域与长江岸堤之间应设置不少于 100 米的安全防护距离，其他边界设置不少于 25 米的安全防护距离。 (3) 开发区紧邻南水北调源头水源保护区，应强化区内企业的水污染防治及环境风险防范措施，确保南水北调等水源地环境安全。 (4) 南水北调水源保护区周边码头及船坞区不得设置任何污水排口，严禁各类废水直接排入夹江、白塔河，不得对南水北调水源造成任何污染。		是
资源开发效率要求	(1) 单位工业增加值综合能耗 0.20 吨标煤/万元，综合能耗弹性系数 0.50。 (2) 单位工业增加值新鲜水耗 4.5 立方米/万元，新鲜水耗弹性系数 0.40。 (3) 工业用水重复利用率 80%，中水回用率 12%。		是

综上，本项目符合“三线一单”的管理要求。

1.5 关注的主要环境问题及环境影响

本项目关注的主要环境问题及影响：主要关注项目的选址可行性、各项污染防治措施的可行性、项目污染物排放对周边环境的影响、环境风险应急措施、依托工程可行性、施工期污染防治措施及生态保护措施。同时关注评价范围内公众对项目提出的意见和建议。

1.6 主要结论

扬州日新通运物流装备有限公司建设的集装箱生产线项目符合国家及地方产业政策；符合相关规划；污染防治措施可行，正常运行下可稳定达标排放；污染物排放不会降低评价区域内的环境质量功能；总量指标在江都区内平衡；被调查公众对本项目未提出反馈意见；环境事故风险水平可接受。本报告书认为，在落实各项环保措施的前提下，从环境保护角度论证，本项目的建设是可行的。

2 总则

2.1 编制依据

2.1.1 国家法律、法规及文件

- (1) 《中华人民共和国环境保护法》（中华人民共和国主席令 第九号）；
- (2) 《中华人民共和国环境影响评价法》（2018年12月29日修订）；
- (3) 《中华人民共和国水污染防治法》（2017年6月27日修订）；
- (4) 《中华人民共和国大气污染防治法》（主席令 2018年第16号）；
- (5) 《中华人民共和国固体废物污染环境防治法》（2020年4月29日修订）；
- (6) 《中华人民共和国噪声污染防治法》（2021年12月24日会议通过，2022年6月5日起施行）；
- (7) 《中华人民共和国土壤污染防治法》（2019年1月1日实施）；
- (8) 《中华人民共和国清洁生产促进法》（2012修订）；
- (9) 《中华人民共和国长江保护法》（中华人民共和国主席令第六十五号，2020年12月26日，2021年3月1日起施行）；
- (10) 《建设项目环境保护管理条例》（中华人民共和国国务院令第682号，自2017年10月1日起施行）；
- (11) 《建设项目环境影响评价分类管理名录》（2021年版）；
- (12) 《地下水管理条例》（中华人民共和国国务院令，第748号，2021年10月21日）；
- (13) 《危险化学品安全管理条例》，（2013年12月7日修订）；
- (14) 《关于加强规划环境影响评价与建设项目环境影响评价联动工作的意见》（环发〔2015〕178号）；
- (15) 《建设项目主要污染物排放总量指标审核及管理暂行办法》（环发〔2014〕197号）；
- (16) 《国务院办公厅印发控制污染物排放许可制实施方案的通知》（国办发〔2016〕81号）；
- (17) 《建设项目危险废物环境影响评价指南》（环境保护部公告〔2017〕

43号)；

(18)《关于做好环境影响评价制度与排污许可制衔接相关工作的通知》(环办环评〔2017〕84号)；

(19)《排污许可管理办法》(部令第32号)；

(20)《关于印发〈“十四五”环境影响评价与排污许可工作实施方案〉的通知》(环环评〔2022〕26号)；

(21)《环境影响评价公众参与办法》(部令第4号)；

(22)《产业结构调整指导目录(2024年本)》；

(23)《市场准入负面清单(2025年版)》(发改体改规〔2025〕466号)；

(24)《环境保护综合名录》(2021年版)(生态环境部,2021年10月25日)；

(25)《固定污染源排污许可分类管理名录》(2019年版)；

(26)《国民经济行业分类(2019修订版)》(GB/T4754-2017)；

(27)《长江经济带发展负面清单指南(试行)》(2022年版)；

(28)《关于印发〈重点行业挥发性有机物综合治理方案〉的通知》(环大气〔2019〕53号)；

(29)《国家危险废物名录》(2025年版)(生态环境部令第36号,2025年1月1日起施行)；

(30)关于印发《“十四五”噪声污染防治行动计划》的通知(环大气〔2023〕1号)；

(31)《关于进一步规范城镇(园区)污水处理环境管理的通知》(环水体〔2020〕71号)；

(32)《国务院关于印发“十四五”节能减排综合工作方案的通知》(国发〔2021〕33号)；

(33)《关于印发“十四五”土壤、地下水和农村生态环境保护规划的通知》(环土壤〔2021〕120号)；

(34)《“十四五”环境影响评价与排污许可工作实施方案》(环环评〔2022〕26号)；

(35)《关于印发地下水污染防治实施方案的通知》(环土壤〔2019〕25

号)。

2.1.2 地方法规、政策

- (1) 《江苏省大气污染防治条例》（2018年11月23日修订）；
- (2) 《江苏省水污染防治条例》（2020年11月27日江苏省第十三届人民代表大会常务委员会第十九次会议通过，2021年9月29日修正）；
- (3) 《江苏省环境噪声污染防治条例》（江苏省人大常委会公告第2号）；
- (4) 《江苏省固体废物污染环境防治条例（2024修正版）》，（江苏省十四届人大常委会第十二次会议表决通过，2025年3月1日起施行）；
- (5) 《江苏省土壤污染防治条例》，（江苏省人大常委会公告第80号，2022年9月1日起实行）；
- (6) 《省政府关于印发江苏省土壤污染防治工作方案的通知》（苏政发〔2016〕169号）；
- (7) 《江苏省排污口设置及规范化整治管理办法》（苏环控〔1997〕122号）；
- (8) 《关于印发<江苏省重点行业挥发性有机物污染控制指南>的通知》（苏环办〔2014〕128号）；
- (9) 《江苏省生态空间管控区域规划》（苏政发〔2020〕1号）；
- (10) 省政府关于印发《江苏省国家级生态保护红线规划》的通知（苏政发〔2018〕74号）；
- (11) 《省生态环境厅关于印发<江苏省固体废物全过程环境监管工作意见>的通知》（苏环办〔2024〕16号）；
- (12) 《省生态环境厅关于印发江苏省危险废物贮存规范化管理专项整治行动方案的通知》（苏环办〔2019〕149号）；
- (13) 《省生态环境厅关于做好<国家危险废物名录>（2025版）实施后危险废物衔接工作的通知》（苏环办〔2024〕304号）；
- (14) 《省生态环境厅关于印发江苏省环境影响评价文件环境应急相关内容编制要点的通知》（苏环办〔2022〕338号）；
- (15) 《省生态环境厅关于做好<危险废物贮存污染控制标准>等标准规范实施后危险废物环境管理衔接工作的通知》（苏环办〔2023〕154号）；

(16) 省大气办关于印发《江苏省挥发性有机物清洁原料替代工作方案》的通知（苏大气办〔2021〕2号）；

(17) 《省政府办公厅关于印发江苏省“十四五”生态环境保护规划的通知》（苏政办发〔2021〕84号）；

(18) 省生态环境厅省水利厅关于印发《江苏省地表水（环境）功能区划（2021-2030年）》的通知（苏环办〔2022〕82号）；

(19) 关于印发《<长江经济带发展负面清单指南>江苏省实施细则（试行）》的通知（苏长江办发〔2022〕55号）；

(20) 《关于做好生态环境和应急管理部门联动工作的意见》（苏环办〔2020〕101号）；

(21) 《江苏省“三线一单”生态环境分区管控方案》（苏政发〔2020〕49号）；

(22) 《江苏省工业废水与生活污水分质处理工作推进方案》（苏环办〔2023〕144号）；

(23) 《蓄热式焚烧炉（RTO炉）系统安全技术要求（试行）》的通知（苏应急〔2021〕46号）；

(24) 《省生态环境厅关于印发工业企业及园区突发环境事件隐患分级判定方法（试行）的通知》（苏环办〔2022〕248号）；

(25) 《省生态环境厅关于印发<全省生态环境安全与应急管理“强基提能”三年行动计划>的通知》（苏环发〔2023〕5号）；

(26) 《省生态环境厅关于印发<江苏省突发环境事件应急预案管理办法>的通知》（苏环发〔2023〕7号）；

(27) 《省政府办公厅关于印发江苏省突发环境事件应急预案管理实施办法的通知》（苏政办发〔2024〕44号）；

(28) 《江苏省“两高”项目管理目录（2024年版）》（苏发改规发〔2024〕4号）；

(29) 《省生态环境厅关于深入开展涉VOCs治理重点工作核查的通知》（苏环办〔2022〕218号）；

(30) 关于印发《扬州市重点行业挥发性有机物清洁原料替代工作方案》的

通知（扬大气联发〔2021〕10号）；

（31）《扬州市生态空间保护区域监督管理办法》（扬府办发〔2024〕49号）；

（32）《关于印发<重点环保设施安全管控指南>的通知》（扬应急〔2023〕67号）；

（33）市政府办公室关于印发《扬州市区声环境功能区、噪声敏感建筑物集中区域划分方案的通知》（扬府办发〔2024〕45号）；

（34）关于印发《扬州市地下水污染防治分区》的通知（扬土治办〔2022〕3号）；

（35）《扬州市生态环境分区管控动态更新成果（2023年版）》；

（36）《扬州市江都区国土空间分区规划（2021-2035年）》；

（37）关于印发《扬州市江都区挥发性有机物清洁原料替代工作方案》的通知（扬江大气联发〔2021〕40号）。

2.1.3 技术规范及标准

（1）《建设项目环境影响评价技术导则 总纲》（HJ2.1-2016）；

（2）《环境影响评价技术导则 地表水环境》（HJ2.3-2018）；

（3）《环境影响评价技术导则 声环境》（HJ2.4-2021）；

（4）《环境影响评价技术导则 大气环境》（HJ2.2-2018）；

（5）《环境影响评价技术导则 地下水环境》（HJ610-2016）；

（6）《环境影响评价技术导则 生态影响》（HJ19-2022）；

（7）《环境影响评价技术导则 土壤环境》（HJ964-2018）；

（8）《建设项目环境风险评价技术导则》（HJ169-2018）；

（9）《固体废物鉴别标准 通则》（GB34330-2025，2026年3月1日起施行）；

（10）《危险化学品重大危险源辨识》（GB18218-2018）；

（11）《国家危险废物名录（2025年版）》（生态环境部令 第36号）；

（12）《建设项目危险废物环境影响评价指南》（环保部公告2017年第43号）；

（13）《一般工业固体废物贮存和填埋污染控制标准》（GB18599-2020）；

- (14) 《危险废物贮存污染控制标准》（GB18597-2023）；
- (15) 《危险废物收集 贮存 运输技术规范》（HJ2025-2012）；
- (16) 《危险废物识别标志设置技术规范》（HJ1276-2022）；
- (17) 《污染源源强核算技术指南 准则》（HJ884-2018）；
- (18) 《排污许可证申请与核发技术规范 总则》（HJ942-2018）；
- (19) 《吸附法工业有机废气治理工程技术规范》（HJ2026-2013）；
- (20) 《大气污染防治工程技术导则》（HJ2000-2010）；
- (21) 《工业企业土壤和地下水自行监测技术指南(试行)》(HJ1209-2021)；
- (22) 《排污单位自行监测技术指南 涂装》（HJ1086-2020）；
- (23) 《排污单位自行监测技术指南 总则》（HJ819-2017）；
- (24) 《涂装行业清洁生产评价指标体系》（国家发改委、生态环境部、工信部公告 2016 年第 21 号）；
- (25) 《企事业单位和工业园区突发环境事件应急预案编制导则》（DB32/T3795-2020）；
- (26) 《工业企业全过程环境管理指南》（DB32/T4342-2022）。

2.1.4 项目有关文件资料

- (1) 《江苏省投资项目备案证》；
- (2) 现有项目相关资料；
- (3) 其他技术资料。

2.2 评价因子与标准

2.2.1 评价因子

综合考虑项目的性质、工程特点、实施阶段，识别出项目可能对各环境要素产生的影响。本项目环境影响识别结果见表 2.2.1-1。

表 2.4.1-1 环境影响因素识别表

影响受体		自然环境					生态环境			
		环境空气	地表水环境	地下水环境	土壤环境	声环境	陆域环境	水生生物	渔业资源	主要生态保护区
施工期	废水	0	-1S.R.D.NC	-1S.R.D.NC	0	0	0	0	0	0
	废气	-1S.R.D.NC	0	0	0	0	0	0	0	0
	噪声	0	0	0	0	-2S.R.D.NC	0	0	0	0
	废渣	0	0	0	-1S.R.D.NC	0	0	0	0	0
运行期	废水	0	-1L.R.D.C	0	0	0	0	-1S.R.D.C	-1S.R.D.C	0
	废气	-1L.R.D.C	0	0	-2L.IR.D.C	0	-1S.R.D.C	0	0	-1L.R.D.C
	噪声	0	0	0	0	-1L.R.D.C	0	0	0	0
	固体废物	0	0	0	0	0	-1S.R.D.C	0	0	0
	事故风险	-2S.R.D.NC	-1S.R.D.NC	-2S.R.D.NC	-2S.R.D.NC	0	0	-2S.R.D.NC	-2S.R.D.NC	-1S.R.D.NC
服务期满后	废水	0	-1S.R.D.NC	0	0	0	0	0	0	0
	废气	0	0	0	0	0	0	0	0	0
	固体	0	0	0	-1S.R.D.C	0	-1S.R.D.C	0	0	0
	事故风险	0	0	0	0	0	0	0	0	0

说明：“+”、“-”分别表示有利、不利影响；“L”、“S”分别表示长期、短期影响；“0”、“1”、“2”、“3”数值分别表示无影响、轻微影响、中等影响和重大影响；“R”、“IR”分别表示可逆、不可逆影响；“D”、“ID”分别表示直接与间接影响；“C”、“NC”分别表示累积与非累积影响。

根据本项目特点，列出环境影响评价因子见表 2.2.2-1：

表 2.2.2-1 项目环境影响评价因子一览表

序号	类别	现状评价因子	影响预测评价因子	总量控制因子	总量考核因子
1	大气			颗粒物、二氧化硫、氮氧化物、VOCs	氨、硫化氢
2	地表水			化学需氧量、氨氮、总磷、总氮	pH、悬浮物、动植物油
3	地下水			/	/
4	土壤			/	/
5	声环境	连续等效 A 声级 Ld (A) 和 Ln (A)		/	
6	固废	生活垃圾、工业固废产生量		综合处置量	

2.2.2 评价标准

2.2.2.1 环境质量标准

(1) 大气环境质量标准

本项目所在地 SO₂、NO₂、PM₁₀、PM_{2.5}、CO、O₃、NO_x、TSP 执行《环境空气质量标准》（GB3095-2026）表 1、2 中的过渡阶段二级标准；氨、硫化氢、甲苯、二甲苯、甲醇和总挥发性有机物参照执行《环境影响评价技术导则 大气环境》（HJ2.2-2018）附录 D 中的空气质量浓度参考限值；非甲烷总烃执行《大气污染物综合排放标准详解》中的 2mg/m³。具体数值见表 2.2.2-1。

表 2.2.2-1 环境空气质量标准

污染物名称	取值时间	浓度限值 (mg/m ³)	标准来源
SO ₂	年平均	0.06/0.06	“/”前为《环境空气质量标准》(GB3095-2012)二级标准,“/”后《环境空气质量标准》(GB3095-2026)二级标准(过渡阶段浓度限值)
	日平均	0.15/0.15	
	1小时平均	0.50/0.50	
NO ₂	年平均	0.04/0.04	
	日平均	0.08/0.08	
	1小时平均	0.20/0.20	
PM ₁₀	年平均	0.07/0.06	
	日平均	0.15/0.12	
PM _{2.5}	年平均	0.035/0.03	
	日平均	0.075/0.06	
CO	日平均	4/4	
	1小时平均	10/10	
O ₃	日最大8小时平均	0.16/0.16	
	1小时平均	0.2/0.2	
NO _x	年平均	0.05/0.05	
	日平均	0.1/0.1	
	1小时平均	0.25/0.25	
TSP	年平均	0.20/0.20	
	日平均	0.30/0.30	
氨	1小时平均	0.2	参照执行《环境影响评价技术导则 大气环境》附录 D
硫化氢	1小时平均	0.01	
甲苯	1小时平均	0.2	
二甲苯	1小时平均	0.2	
甲醇	1小时平均	3.0	
总挥发性有机物(TVOC)	8小时平均	0.6	
非甲烷总烃	一次值	2	依据《大气污染物综合排放标准详解》确定

注：过渡阶段为2026年3月1日起至2030年12月31日止，最终阶段为2031年1月1日起。本项目实施周期在2030年前，因此本项目执行过渡阶段限值。

(2) 地表水环境质量标准

本项目废水接管至光大水务(扬州)有限公司,尾水通过圣荣涵排放至长江,根据《江苏省地表水(环境)功能区划(2021-2030)》(苏环办〔2022〕82号),长江(三江营)功能区水质执行《地表水环境质量标准》(GB3838-2002)II类标准,具体见下表。

表 2.2.2-2 地表水环境质量标准

项目名称	II类标准 (mg/L)	标准来源
------	--------------	------

水温 (°C)	人为造成的环境水温变化应限制在: 周平均最大温升≤1, 周平均最大温降≤2	《地表水环境质量标准》(GB3838-2002)
pH 值 (无量纲)	6-9	
高锰酸盐指数	≤4	
溶解氧	≥6	
化学需氧量 (COD)	≤15	
氨氮 (NH ₃ -N)	≤0.5	
总磷 (以 P 计)	≤0.1 (湖、库 0.025)	
石油类	≤0.05	
锌	≤1.0	

(3) 地下水环境质量标准

扬州市区域内未进行地下水功能区划分, 区域地下水执行《地下水质量标准》(GB/T14848-2017) 中相关标准。具体数值见下表。

表 2.2.2-3 地下水质量标准

项目名称	I	II	III	IV	V
pH 值/(无量纲)	6.5-8.5			5.5-6.5; 8.5-9.0	<5.5, >9.0
氨氮(以 N 计)/(mg/L)	≦0.02	≦0.10	≦0.50	≦1.50	>1.50
耗氧量 (COD _{Mn} 法, 以 O ₂ 计) / (mg/L)	≦1.0	≦2.0	≦3.0	≦10.0	>10.0
氯化物/ (mg/L)	≦50	≦150	≦250	≦350	>350
氰化物/ (mg/L)	≦0.001	≦0.01	≦0.05	≦0.1	>0.1
挥发性酚类/ (mg/L)	≦0.001	≦0.001	≦0.002	≦0.01	>0.01
总硬度(以 CaCO ₃ 计) / (mg/L)	≦150	≦300	≦450	≦650	>650
硝酸盐(以 N 计) / (mg/L)	≦2.0	≦5.0	≦20.0	≦30.0	>30.0
亚硝酸盐(以 N 计) / (mg/L)	≦0.01	≦0.10	≦1.00	≦4.80	>4.80
硫酸盐/ (mg/L)	≦50	≦150	≦250	≦350	>350
氟化物/ (mg/L)	≦1.0	≦1.0	≦1.0	≦2.0	>2.0
砷/ (mg/L)	≦0.001	≦0.001	≦0.01	≦0.05	>0.05
汞/ (mg/L)	≦0.0001	≦0.0001	≦0.001	≦0.002	>0.002
铬(六价) / (mg/L)	≦0.005	≦0.01	≦0.05	≦0.1	>0.1
铅/ (mg/L)	≦0.005	≦0.005	≦0.01	≦0.1	>0.1
镉/ (mg/L)	≦0.0001	≦0.001	≦0.005	≦0.01	>0.01
铁/ (mg/L)	≦0.1	≦0.2	≦0.3	≦2.0	>2.0
锰/ (mg/L)	≦0.05	≦0.05	≦0.1	≦1.50	>1.50
钠/ (mg/L)	≦100	≦150	≦200	≦400	>400
溶解性总固体/(mg/L)	≦300	≦500	≦1000	≦2000	>2000
总大肠菌数/ (mg/L)	≦3.0	≦3.0	≦3.0	≦100	>100

细菌总数/ (mg/L)	≦100	≦100	≦100	≦1000	>1000
锌/ (mg/L)	≦0.05	≦0.5	≦1.00	≦5.00	>5.00
甲苯/ (μg/L)	≦0.5	≦140	≦700	≦1400	>1400
二甲苯/ (μg/L)	≦0.5	≦100	≦500	≦1000	>1000

(4) 环境噪声标准

根据《扬州市区声环境功能区、噪声敏感建筑物集中区域划分方案的通知》（扬府办发〔2024〕45号），本项目所在地为工业园区，为3类功能区，执行《声环境质量标准》（GB3096-2008）中3类标准；项目一厂区周边居民执行《声环境质量标准》（GB3096-2008）中2类标准；一厂区东侧紧邻沿江公路，北侧紧邻X308，为城市主干道，距离小于25m，为4a类功能区，执行《声环境质量标准》（GB3096-2008）中4a类标准；项目二厂区北侧紧邻三江大道，为城市主干道，为4a类功能区，执行《声环境质量标准》（GB3096-2008）中4a类标准，具体数值见下表。

表 2.2.2-4 声环境噪声标准

类别	标准限值/dB (A)		适用区域
	昼间	夜间	
2类	60	50	一厂区周边居民
3类	65	55	一厂区厂界（不含一厂区的东厂界和北厂界）、二厂区厂界（不含二厂区的北厂界）
4a类	70	55	一厂区的东厂界和北厂界、二厂区北厂界

(5) 土壤环境质量标准

本项目所在区域土壤执行《土壤环境质量 建设用地土壤污染风险管控标准（试行）》（GB36600-2018）中第一类、第二类用地标准，周边农田执行《土壤环境质量 农用地土壤污染风险管控标准（试行）》（GB15618-2018）中相关标准限值，具体标准值见下表。

表 2.2.2-5 土壤环境质量标准

序号	污染物项目	CAS号	筛选值 (mg/kg)	
			第一类用地	第二类用地
重金属和无机物				
1	砷	7440-38-2	20	60
2	镉	7440-43-9	20	65
3	铬（六价）	18540-29-9	3.0	5.7
4	铜	7440-50-8	2000	18000
5	铅	7439-92-1	400	800
6	汞	7439-97-6	8	38

集装箱生产线项目

7	镍	7440-02-0	150	900
挥发性有机物				
8	四氯化碳	56-23-5	0.9	2.8
9	氯仿	67-66-3	0.3	0.9
10	氯甲烷	74-87-3	12	37
11	1,1-二氯乙烷	75-34-3	3	9
12	1,2-二氯乙烷	107-06-2	0.52	5
13	1,1-二氯乙烯	75-35-4	12	66
14	顺-1,2-二氯乙烯	156-59-2	66	596
15	反-1,2-二氯乙烯	156-60-5	10	54
16	二氯甲烷	75-09-2	94	616
17	1,2-二氯丙烷	78-87-5	1	5
18	1,1,1,2-四氯乙烷	630-20-6	2.6	10
19	1,1,2,2-四氯乙烷	79-34-5	1.6	6.8
20	四氯乙烯	127-18-4	11	53
21	1,1,1-三氯乙烷	71-55-6	701	840
22	1,1,2-三氯乙烷	79-00-5	0.6	2.8
23	三氯乙烯	79-01-6	0.7	2.8
24	1,2,3-三氯丙烷	96-18-4	0.05	0.5
25	氯乙烯	75-01-4	0.12	0.43
26	苯	71-43-2	1	4
27	氯苯	108-90-7	68	270
28	1,2-二氯苯	95-50-1	560	560
29	1,4-二氯苯	106-46-7	5.6	20
30	乙苯	100-41-4	7.2	28
31	苯乙烯	100-42-5	1290	1290
32	甲苯	108-88-3	1200	1200
33	间二甲苯+对二甲苯	108-38-3,106-42-3	163	570
34	邻二甲苯	95-47-6	222	640
半挥发性有机物				
35	硝基苯	98-95-3	34	76
36	苯胺	62-53-3	92	260
37	2-氯酚	95-57-8	250	2256
38	苯并(a)蒽	56-55-3	5.5	15
39	苯并(a)芘	50-32-8	0.55	1.5
40	苯并(b)荧蒽	205-99-2	5.5	15
41	苯并(k)荧蒽	207-08-9	55	151
42	蒽	218-01-9	490	1293
43	二苯并(a,h)蒽	53-70-3	0.55	1.5

44	茚并(1,2,3-cd)芘	193-39-5	5.5	15
45	萘	91-20-3	25	70
46	石油烃(C ₁₀ -C ₄₀)	/	826	4500

表 2.2.2-6 农用地土壤污染风险筛选值

序号	污染物项目		风险筛选值 (mg/kg)			
			pH≤5.5	5.5<pH≤6.5	6.5<pH≤7.5	pH>7.5
1	镉	水田	0.3	0.4	0.6	0.8
		其他	0.3	0.3	0.3	0.6
2	汞	水田	0.5	0.5	0.6	1.0
		其他	1.3	1.8	2.4	3.4
3	砷	水田	30	30	25	20
		其他	40	40	30	25
4	铅	水田	80	100	140	240
		其他	70	90	120	170
5	铬	水田	250	250	300	350
		其他	150	150	200	250
6	铜	水田	150	150	200	200
		其他	50	50	100	100
7	镍		60	70	100	190
8	锌		200	200	250	300

a.重金属和类金属砷均按元素总量计。

b.对于水旱轮作地，采用其中较严格的风险筛选值。

2.2.2.2 污染物排放标准

(1) 大气污染物排放标准

①施工期

扬尘：拟建项目施工期扬尘执行江苏省《施工场地扬尘排放标准》(DB32/4437-2022)中表1排放限值。

表 2.2.2-7 施工期扬尘排放标准

监测项目	浓度限值 (μg/m ³)
TSP ^a	500
PM ₁₀ ^b	80

a.任一监控点(TSP自动监测)自整时起依次顺延15min的总悬浮颗粒物浓度平均值不应超过的限值。根据HJ633判断设区市AQI在200~300之间且首要污染物为PM₁₀或PM_{2.5}时，TSP实测值扣除200μg/m³后再进行评价。

b.任一监控点(PM₁₀自动监测)自整时起依次顺延1h的PM₁₀浓度平均值与同时段所属设区市PM₁₀小时平均浓度的差值不应超过的限值。

②运营期

本项目涂装工序产生颗粒物、苯系物、非甲烷总烃、TVOC，以及采用RTO

装置产生的二氧化硫、氮氧化物，有组织排放执行《工业涂装工序大气污染物排放标准》（DB32/4439-2022）表1标准限值、表2标准限值；其他产污环节产生的颗粒物和非甲烷总烃有组织排放执行《大气污染物综合排放标准》（DB32/4041-2021）表1中排放限值；天然气燃烧产生的燃烧废气执行《工业炉窑大气污染物排放标准》（DB32/3728-2020）中表1标准限值。

企业边界大气污染物中甲苯、二甲苯、苯系物、甲醇、颗粒物和甲烷总烃无组织执行《大气污染物综合排放标准》（DB32/4041-2021）表3中相关标准；厂区内生产车间非甲烷总烃执行《工业涂装工序大气污染物排放标准》（DB32/4439-2022）表3标准限值，危废库非甲烷总烃执行《大气污染物综合排放标准》（DB32/4041-2021）表2排放限值；厂区内总悬浮颗粒物执行《工业炉窑大气污染物排放标准》（DB32/3728-2020）中表3标准限值；污水站产生的硫化氢、氨、臭气浓度执行《恶臭污染物排放标准》（GB14554-93）；食堂油烟排放参照执行《饮食业油烟排放标准（试行）》（GB18483-2001）表2中排放标准。具体见下表。

进入 VOCs 燃烧（焚烧、氧化）装置的废气需补充空气进行燃烧、氧化反应的，排气筒中实测大气污染物排放浓度，应按照下面公示换算为基准含氧量为 3% 的大气污染物基准排放浓度。

$$\rho_{基} = \frac{21 - o_{基}}{21 - o_{实}} \times \rho_{实}$$

其中 $\rho_{基}$ ——大气污染物基准排放浓度， mg/m^3 ；

$\rho_{实}$ ——实测大气污染物排放浓度， mg/m^3 ；

$O_{基}$ ——干烟气基准含氧量，%；

$O_{实}$ ——实测的干烟气含氧量，%。

表 2.2.2-8 大气污染物排放标准（涂装工段）

污染物项目	浓度限值 (mg/m^3)	速率限值 (kg/h)	污染物排放监控位置	标准来源
颗粒物	10	0.4	车间或生产设施排气筒出口	DB32/4439-2022 表 1
苯系物	20	0.8		
非甲烷总烃	50	2.0		
TVOC	80	3.2		
二氧化硫	200	/	燃烧（焚烧、氧化）装置排气筒	DB32/4439-2022 表 2
氮氧化物	200	/		

注：①本项目无含氯有机气体燃烧，故不考虑二噁英类的产生与排放。

②污染物治理设施去除效率 $\geq 90\%$ 时，等同于符合排放速率限值要求。

表 2.2.2-9 大气污染物排放标准（其他工段/产污环节）

污染物名称	最高允许排放浓度 (mg/m ³)	最高允许排放速率 (kg/h)	监控位置	单位边界大气污染物排放		标准来源
				监控位置	浓度 (mg/m ³)	
颗粒物	20	1.0	车间排气筒出口或生产设施排气筒出口	边界外浓度最高点	0.5	DB32/4041-2021 表 1、表 3
非甲烷总烃	60	3.0			4.0	
甲苯	10	0.2			0.2	
二甲苯	10	0.72			0.2	
苯系物	25	1.6			0.4	
甲醇	50	1.8			1	
颗粒物	20	/	车间或生产设施排放口	/	/	DB32/3728-2020 表 1
二氧化硫	80	/		/	/	
氮氧化物	180	/		/	/	
烟气黑度	林格曼黑度 1 级	/		/	/	
硫化氢	/	0.58	/	周界外浓度最高点	0.06	GB14554-93 表 1、表 2
氨	/	8.7	/		1.5	
臭气浓度	/	6000（无量纲）	/		20（无量纲）	

注：本项目恶臭气体排放高度为 21m，根据《恶臭污染物排放标准》（GB14554-93）6.1.2，凡在两种高度之间的排气筒，采用四舍五入的方法计算其排气筒的高度，因此本项目硫化氢和氨执行排气筒高度为 20m 的排放标准，臭气浓度执行排气筒高度为 25m 的排放标准。

表 2.2.2-10 厂区内 VOCs 无组织排放限值

污染源	污染物项目	监控点限值 (mg/m ³)	限值含义	无组织排放监控位置	标准来源
生产车间	非甲烷总烃	6	监控点处 1h 平均浓度值	在厂房外设置监控点	DB32/4439-2022 表 3
		20	监控点处任意一次浓度值		
危废库	非甲烷总烃	6	监控点处 1h 平均浓度值	在厂房外设置监控点	DB32/4041-2021 表 2
		20	监控点处任意一次浓度值		

表 2.2.2-11 厂区内总悬浮颗粒物浓度限值

污染物项目	工业炉窑安装位置	工业炉窑类别	浓度限值 (mg/m ³)	标准来源
总悬浮颗粒物	有厂房生产车间	其他炉窑	5.0	DB32/3728-2020 表 3

表 2.2.2-12 饮食业油烟排放标准

规模	小型	中型	大型
最高允许排放浓度 (mg/m ³)	2.0		
净化设施最低去除效率 (%)	65	75	85

(2) 水污染物排放标准

本项目生活污水和生产废水经预处理后，近期接管至光大水务（扬州）有限公司，远期接管至江都经济开发区污水处理厂。本项目排放的废水中污染物 pH 值、COD、SS、氨氮、总氮、总磷、动植物油执行《污水综合排放标准》(GB8978-1996) 表 4 中三级标准、《污水排入城镇下水道水质标准》(GB/T31962-2015) 中表 1 的 A 级标准，

具体数值见下表。

表 2.2.2-13 水污染物排放标准 (单位: mg/L)

序号	污染物种类	接管标准/ (mg/L)	外排标准/ (mg/L)	
			近期	远期
1	pH 值(无量纲)	6~9		
2	化学需氧量 (COD)	500		
3	悬浮物 (SS)	400		
4	氨氮 (以 N 计)	45		
5	总氮 (以 N 计)	70		
6	总磷 (以 P 计)	8		
7	动植物油	100		
标准来源		《污水综合排放标准》(GB8978-1996)、《污水排入城镇下水道水质标准》(GB/T31962-2015)		

注: *每年 11 月 1 日至次年 3 月 31 日执行括号内排放限值。

初期雨水经混凝沉淀后回用于废气处理，污染物执行《城市污水再生利用工业用水水质》(GB/T19923-2024) 中表 1 标准。

表 2.2.2-14 回用水中污染物排放标准 (单位: mg/L)

序号	污染物种类	回用标准 (洗涤用水) / (mg/L)
1	化学需氧量 (COD)	50
2	SS	—

(3) 噪声排放标准

本项目施工期厂界噪声执行《建筑施工噪声排放标准》(GB12523-2025) 标准，具体见下表。

本项目位于江都沿江经济开发区，厂界外声环境功能区为 3 类，厂界噪声执行《工业企业厂界环境噪声排放标准》(GB12348-2008) 中 3 类标准；项目一

厂区东厂界和北厂界、二厂区北厂界为 4a 类声功能区，厂界噪声执行《声环境质量标准》（GB3096-2008）中 4 类标准。具体见下表。

表 2.2.2-15 建筑施工噪声标准

昼间/dB (A)	夜间/dB (A)
70	55

表 2.2.2-16 企业厂界噪声标准

类别	昼间/dB (A)	夜间/dB (A)	使用区域
3	65	55	一厂区厂界（不含东、北厂界）、二厂区厂界（不含二厂区的北厂界）
4	70	55	一厂区东厂界和北厂界、二厂区北厂界

(4) 固体废物排放标准

一般工业固体废物贮存、处置过程执行《一般工业固体废物贮存和填埋污染控制标准》（GB18599-2020）中的相关要求。

危险固体废物在厂内贮存、处置过程执行《危险废物贮存污染控制标准》（GB18597-2023）中的相关要求、《省生态环境厅关于印发江苏省危险废物贮存规范化管理专项整治行动方案的通知》（苏环办〔2019〕149号）、《省生态环境厅关于印发<江苏省固体废物全过程环境监管工作意见>的通知》（苏环办〔2024〕16号）等。

2.3 评价工作等级和评价范围

2.3.1 评价等级

根据中华人民共和国环境保护行业标准《环境影响评价技术导则》规定的关于评价等级的划分方法，确定各项环境要素的评价级别。

(1) 大气环境影响评价等级

根据《环境影响评价技术导则—大气环境》（HJ2.2-2018）中推荐的估算模式对项目产生的污染物进行估算预测，计算公式：

$$P_i = \frac{C_i}{C_{0i}} \times 100\%$$

式中：

P_i —第 i 个污染物的最大地面浓度占标率，%；

C_i —采用估算模式计算出的第 i 个污染物的最大 1h 地面空气质量浓度， mg/m^3 ；

C_{0i} —第 i 个污染物的环境空气质量标准， mg/m^3 。一般选用 GB3095 中 1h

平均质量浓度的二级浓度限值，如项目位于一类环境空气功能区，应选择相应的一级浓度限值；对该标准中未包含的污染物，使用 5.2 确定的各评价因子 1h 平均质量浓度限值。对仅有 8 小时平均质量浓度限值、日平均质量浓度限值或年平均质量浓度限值的，可分别按 2 倍、3 倍、6 倍折算为 1h 平均质量浓度限值。

根据《环境影响评价技术导则—大气环境》（HJ2.2-2018）大气环境影响评价等级的分级判据见表 2.3.1-1，估算模型参数表见表 2.3.1-2 和表 2.3.1-3，本项目工艺废气污染物估算模型计算结果汇总表见表 2.3.1-4 和表 2.3.1-5。

表 2.3.1-1 评价等级判别表

评价工作等级	评价工作分级判据
一级评价	$P_{max} \geq 10\%$
二级评价	$1\% \leq P_{max} < 10\%$
三级评价	$P_{max} < 1\%$

表 2.3.1-2 一厂区估算模型参数表

参数		取值
城市/农村选项	城市/农村	■
	人口数（城市选项时）	■
最高环境温度/°C		■
最高环境温度/°C		■
土地利用类型		■
区域湿度条件		■
是否考虑地形	考虑地形	■
	地形数据分辨率/m	■
是否考虑岸线熏烟	考虑岸线熏烟	■
	岸线距离/km	■
	岸线方向/°	■

表 2.3.1-3 二厂区估算模型参数表

参数		取值
城市/农村选项	城市/农村	■
	人口数（城市选项时）	■
最高环境温度/°C		■
最高环境温度/°C		■
土地利用类型		■
区域湿度条件		■
是否考虑地形	考虑地形	■
	地形数据分辨率/m	■
是否考虑岸线熏烟	考虑岸线熏烟	■
	岸线距离/km	■

岸线方向/°

表 2.3.1-4 一厂区估算模型计算结果汇总表

类型	污染源	污染物名称	最大浓度值 ($\mu\text{g}/\text{m}^3$)	Pmax (%)	D _{10%} (m)	等级
点源	DA001	颗粒物	■	■	未出现 D _{10%}	II
	DA002	颗粒物	■	■	未出现 D _{10%}	III
		SO ₂	■	■	未出现 D _{10%}	III
		NO _x	■	■	未出现 D _{10%}	III
	DA003	颗粒物	■	■	未出现 D _{10%}	III
		甲苯	■	■	未出现 D _{10%}	III
		二甲苯	■	■	未出现 D _{10%}	III
		甲醇	■	■	未出现 D _{10%}	III
		TVOC	■	■	未出现 D _{10%}	II
		非甲烷总烃	■	■	未出现 D _{10%}	III
		SO ₂	■	■	未出现 D _{10%}	III
		NO _x	■	■	未出现 D _{10%}	II
	DA004	颗粒物	■	■	未出现 D _{10%}	III
	DA005	颗粒物	■	■	未出现 D _{10%}	II
	DA006	颗粒物	■	■	未出现 D _{10%}	III
		非甲烷总烃	■	■	未出现 D _{10%}	III
		SO ₂	■	■	未出现 D _{10%}	III
		NO _x	■	■	未出现 D _{10%}	II
	DA007	颗粒物	■	■	未出现 D _{10%}	III
		SO ₂	■	■	未出现 D _{10%}	III
		NO _x	■	■	未出现 D _{10%}	II
	DA008	颗粒物	■	■	未出现 D _{10%}	III
		非甲烷总烃	■	■	未出现 D _{10%}	II
		SO ₂	■	■	未出现 D _{10%}	III
		NO _x	■	■	未出现 D _{10%}	II
	DA009	颗粒物	■	■	未出现 D _{10%}	III
		SO ₂	■	■	未出现 D _{10%}	III
		NO _x	■	■	未出现 D _{10%}	II
	DA010	颗粒物	■	■	未出现 D _{10%}	III
		非甲烷总烃	■	■	未出现 D _{10%}	III

类型	污染源	污染物名称	最大浓度值 ($\mu\text{g}/\text{m}^3$)	Pmax (%)	D _{10%} (m)	等级	
		SO ₂	■	■	未出现 D _{10%}	III	
		NO _x	■	■	未出现 D _{10%}	II	
	DA011	颗粒物	■	■	未出现 D _{10%}	III	
		非甲烷总烃	■	■	未出现 D _{10%}	III	
	DA012	非甲烷总烃	■	■	未出现 D _{10%}	III	
	DA013	硫化氢	■	■	未出现 D _{10%}	III	
		氨	■	■	未出现 D _{10%}	III	
	面源	1#联合厂房 (开卷、预处理、冲压车间)	颗粒物	■	■	未出现 D _{10%}	II
			甲苯	■	■	未出现 D _{10%}	III
二甲苯			■	■	未出现 D _{10%}	III	
甲醇			■	■	未出现 D _{10%}	III	
TVOC			■	■	未出现 D _{10%}	II	
非甲烷总烃			■	■	未出现 D _{10%}	III	
2#联合厂房 (焊接车间)		颗粒物	■	■	219.95	I	
3#联合厂房 (涂装装配车间)		非甲烷总烃	■	■	未出现 D _{10%}	II	
危废库		非甲烷总烃	■	■	未出现 D _{10%}	III	
污水处理站		硫化氢	■	■	35.57	I	
	氨	■	■	未出现 D _{10%}	II		

表 2.3.1-5 二厂区估算模型计算结果汇总表

类型	污染源	污染物名称	最大浓度值 ($\mu\text{g}/\text{m}^3$)	Pmax (%)	D _{10%} (m)	等级
点源	DA001	颗粒物	■	■	未出现 D _{10%}	II
	DA002	颗粒物	■	■	未出现 D _{10%}	III
		SO ₂	■	■	未出现 D _{10%}	III
		NO _x	■	■	未出现 D _{10%}	III
	DA003	颗粒物	■	■	未出现 D _{10%}	III
		甲苯	■	■	未出现 D _{10%}	III
		二甲苯	■	■	未出现 D _{10%}	III
		甲醇	■	■	未出现 D _{10%}	III
		TVOC	■	■	未出现 D _{10%}	II
	非甲烷总烃	■	■	未出现 D _{10%}	III	

集装箱生产线项目

类型	污染源	污染物名称	最大浓度值 ($\mu\text{g}/\text{m}^3$)	Pmax (%)	D _{10%} (m)	等级
		SO ₂	■	■	未出现 D _{10%}	III
		NO _x	■	■	未出现 D _{10%}	III
	DA004	颗粒物	■	■	未出现 D _{10%}	III
	DA005	颗粒物	■	■	未出现 D _{10%}	II
	DA006	颗粒物	■	■	未出现 D _{10%}	III
		非甲烷总烃	■	■	未出现 D _{10%}	III
		SO ₂	■	■	未出现 D _{10%}	III
		NO _x	■	■	未出现 D _{10%}	III
	DA007	颗粒物	■	■	未出现 D _{10%}	III
		SO ₂	■	■	未出现 D _{10%}	III
		NO _x	■	■	未出现 D _{10%}	III
	DA008	颗粒物	■	■	未出现 D _{10%}	III
		非甲烷总烃	■	■	未出现 D _{10%}	II
		SO ₂	■	■	未出现 D _{10%}	III
		NO _x	■	■	未出现 D _{10%}	III
	DA009	颗粒物	■	■	未出现 D _{10%}	III
		SO ₂	■	■	未出现 D _{10%}	III
		NO _x	■	■	未出现 D _{10%}	III
	DA010	颗粒物	■	■	未出现 D _{10%}	III
		非甲烷总烃	■	■	未出现 D _{10%}	III
SO ₂		■	■	未出现 D _{10%}	III	
NO _x		■	■	未出现 D _{10%}	III	
DA011	颗粒物	■	■	未出现 D _{10%}	III	
	非甲烷总烃	■	■	未出现 D _{10%}	III	
DA012	非甲烷总烃	■	■	未出现 D _{10%}	III	
DA013	硫化氢	■	■	未出现 D _{10%}	III	
	氨	■	■	未出现 D _{10%}	III	
面源	生产厂房 (预处理车 间、机加工 车间、焊接	颗粒物	■	■	未出现 D _{10%}	II
		甲苯	■	■	未出现 D _{10%}	III
		二甲苯	■	■	未出现 D _{10%}	III
		甲醇	■	■	未出现 D _{10%}	III

类型	污染源	污染物名称	最大浓度值 ($\mu\text{g}/\text{m}^3$)	Pmax (%)	D _{10%} (m)	等级
	总装车间、 涂装车间)	TVOC	■	■	未出现 D _{10%}	III
		非甲烷总烃	■	■	未出现 D _{10%}	II
	危废库	非甲烷总烃	■	■	未出现 D _{10%}	III
	污水处理站	硫化氢	■	■	24.87	I
		氨	■	■	未出现 D _{10%}	III
	柴油储罐	非甲烷总烃	■	■	未出现 D _{10%}	III

由估算结果可知，

因此一厂区大气评价范围为以一厂区为中心区域，边长为 5km 的矩形；

因此二厂区大气评价范围为以二厂区为中心区域，边长为 5km 的矩形。

(2) 地表水环境影响评价等级

本项目两个厂区废水经处理后接管至光大水务(扬州)有限公司进一步处理，对照《环境影响评价技术导则 地表水环境》(HJ/T2.3-2018)评价等级的划分方法，本项目两个厂区废水属于水污染影响型间接排放建设项目，地表水环境影响评价等级均为三级 B。

(3) 地下水环境影响评价等级

根据《环境影响评价技术导则 地下水环境》(HJ610-2016)，地下水环境影响评价工作等级的划分，应依据建设项目行业分类和地下水环境敏感程度来判定。

①行业分类

对照《环境影响评价技术导则 地下水环境》(HJ610-2016)附录 A “地下水环境影响评价行业分类表”，本项目属于第 53 条“金属制品加工制造”中“有电镀或喷漆工艺的”项目，为 III 类项目。

②环境敏感程度

项目所在地不属于集中式饮用水水源准保护区及其准保护区以外的补给径流区；亦不属于特殊地下水资源保护区及其保护区以外的分布区或分散式饮用水

水源地等其他环境敏感区。因此，地下水环境敏感程度为“不敏感”。

表 2.3.1-6 地下水环境敏感程度分级表

敏感程度	地下水环境敏感特征
敏感	集中式引用水源（包括已建成在用、备用、应急水源，在建和规划的饮用水水源）准保护区；除集中式饮用水水源以外的国家或地方政府设定的与地下水环境相关的其它保护区，如热水、矿泉水、温泉等特殊地下水资源保护区。
较敏感	集中式引用水源（包括已建成在用、备用、应急水源，在建和规划的饮用水水源）准保护区以外的补给径流区；未划定准保护区集中式饮用水源，其保护区以外的补给径流区；分散式饮用水水源地；特殊地下水资源（如矿泉水、温泉等）保护区以外的分布区等其它未列入上述敏感分级的环境敏感区 ^a 。
不敏感	上述地区之外的其它地区

注：a “环境敏感区”是指《建设项目环境影响评价分类管理名录》中所界定的涉及地下水的环境敏感区。

③评价工作等级判定

根据《环境影响评价技术导则 地下水环境》（HJ610-2016），地下水环境影响评价工作等级划分见下表。

表 2.3.1-7 地下水评价工作等级分级表

项目类别 环境敏感程度	I类项目	II类项目	III类项目
敏感	一	一	二
较敏感	一	二	三
不敏感	二	三	三

根据上表，本项目两个厂区项目分类均为“III类”，环境敏感程度为“不敏感”，地下水评价等级均为三级。

根据《环境影响评价技术导则 地下水环境》（HJ610-2016），三级评价调查评价面积为 $\leq 6\text{km}^2$ 。本项目所在区域地形平坦，地面无起伏，场地天然基础层为轻壤土。选取项目所在地周边主要干道、河流等包围成的区块作为地下水环境调查和评价范围。本项目两个厂区相距约 1.7km，位于由殷桥港-长江-圣容河-仇吉河-中心河-圣容港-双港排涝河-反干河-大江线围成的水文地质单元，面积约 3.5km²，因此本项目以殷桥港-长江-圣容河-仇吉河-中心河-圣容港-双港排涝河-反干河-大江线围成的水文地质单元，面积约 3.5km²作为地下水评价范围。

（4）声环境评价等级

本项目所在区域适用于《声环境质量标准》（GB3096-2008）规定的 3 类、4 类环境功能区，项目建设前后评价范围内敏感目标噪声级增量在 3dB（A）以下（不含 3dB（A）），且受影响的人口数量变化不大。因此，根据《环境影响

评价技术导则 声环境》（HJ2.4-2021），本项目噪声影响评价工作等级确定为三级。

(5) 土壤环境评价等级

本项目为污染影响型项目，根据《环境影响评价技术导则 土壤环境(试行)》（HJ964-2018），土壤环境影响评价工作等级的划分，应依据土壤环境影响评价项目类别、占地规模与敏感程度划分评价工作等级。

①项目类别

本项目涉及喷漆工艺，对照《环境影响评价技术导则 土壤环境（试行）》（HJ964-2018）附录 A “土壤环境影响评价项目类别”，本项目属于“制造业-金属制品制造”中“使用有机涂层的（喷粉、喷塑和电泳除外）”，为 I 类项目。

②占地规模

本项目一厂区占地 67500m²，为 6.75 公顷，属于中型占地规模；二厂区占地占地 72894.81m²，约 7.2894 公顷，属于中型占地规模。

③敏感程度

本项目一厂区周边存在耕地、居民区，二厂区周边存在耕地、饮用水源地，根据《环境影响评价技术导则 土壤环境（试行）》（HJ964-2018）表 3，本项目两个厂区的敏感程度均为“敏感”。

表 2.3.1-8 污染影响型敏感程度分级表

敏感程度	判别依据
敏感	建设项目周边存在耕地、园地、牧草地、饮用水水源地或居民区、学校、医院、疗养院、养老院等土壤环境敏感目标的
较敏感	建设项目周边存在其他土壤环境敏感目标的
不敏感	其他情况

④评价工作等级判定

根据《环境影响评价技术导则 土壤环境（试行）》（HJ964-2018），土壤环境影响评价工作等级划分见下表。

表 2.3.1-9 污染影响型评价工作等级划分表

敏感程度 评价工等级 占地面积	I类项目			II类项目			III类项目		
	大	中	小	大	中	小	大	中	小
敏感	一级	一级	一级	二级	二级	二级	三级	三级	三级
较敏感	一级	一级	二级	二级	二级	三级	三级	三级	—
不敏感	一级	二级	二级	二级	三级	三级	三级	—	—

综合以上分析，根据《环境影响评价技术导则 土壤环境（试行）》

(HJ964-2018)土壤环境影响评价工作等级划分原则，确定本项目两个厂区土壤环境影响评价工作等级均为一级。

(6) 环境风险评价等级

根据《建设项目环境风险评价技术导则》(HJ169-2018)，本项目环境风险评价等级判定如下。

1、危险物质及工艺系统危险性(P)分级

①危险物质数量与临界量比值(Q)

对照《建设项目环境风险评价技术导则》(HJ169-2018)附录B、《企业突发环境事件风险分级办法》(HJ941-2018)附录A，本项目生产、使用、储存过程中涉及的危险物质数量与临界量的比值Q见下表。

表 2.3.1-10 危险物质数量与临界量比值(一厂区)

序号	单元名称	原料名称	最大储存量(t)	临界量(t)	q/Q
1	涂装装配车间(在线量)、油漆库(库存量)	■	■	■	0.025
2		■	■	■	0.195
3		■	■	■	0.18
4		■	■	■	0.125
5		■	■	■	0.0525
6		■	■	■	0.00125
7	污水处理站	■	■	■	0.1
8	油漆库	■	■	■	0.0036
9		■	■	■	0.00432
10		■	■	■	0.0068
11	气体摆放区	■	■	■	0.0164
12	LNG 储罐	■	■	■	3.592
13	危废库	■	■	■	0.063
14		■	■	■	0.0392
15		■	■	■	0.2186
16		■	■	■	0.5112
17		■	■	■	0.1156
18		■	■	■	0.3016
19		■	■	■	0.9326
20		■	■	■	0.0524
21		■	■	■	0.0134
22		■	■	■	0.036
23		■	■	■	0.14

序号	单元名称	原料名称	最大储存量 (t)	临界量(t)	q/Q
合计					6.72547

根据上表可知，本项目一厂区危险物质数量与临界量的比值 $Q=6.72547$ ，属于 $1 \leq Q < 10$ 。

表 2.3.1-11 危险物质数量与临界量比值（二厂区）

序号	单元名称	原料名称	最大储存量(t)	临界量 (t)	q/Q
1	涂装装配车间（在线量）、油漆库（库存量）	■	■	■	0.025
2		■	■	■	0.195
3		■	■	■	0.18
4		■	■	■	0.125
5		■	■	■	0.0525
6		■	■	■	0.00125
7	污水处理站	■	■	■	0.1
8	油漆库	■	■	■	0.0036
9		■	■	■	0.00432
10	气体摆放区	■	■	■	0.0164
11	柴油储罐	■	■	■	0.008
12	危废库	■	■	■	0.0316
13		■	■	■	0.0156
14		■	■	■	0.0872
15		■	■	■	0.2046
16		■	■	■	0.0826
17		■	■	■	0.3016
18		■	■	■	0.373
19		■	■	■	0.0266
20		■	■	■	0.0066
21		■	■	■	0.0186
22		■	■	■	0.07
23	■	■	■	0.004	
合计					1.93307

根据上表可知，本项目二厂区危险物质数量与临界量的比值 $Q=1.93307$ ，属于 $1 \leq Q < 10$ 。

(2) 行业及生产工艺 (M)

分析项目所属行业及工艺特点，按照下表评估生产工艺情况。具有多套工艺单元的项目，对每套生产工艺分别评分并求和。将 M 划分为 (1) $M > 20$ ；(2) $10 < M \leq 20$ ；(3) $5 < M \leq 10$ ；(4) $M = 5$ ，分别以 M1、M2、M3 和 M4 表示。

表 2.3.1-12 行业及生产工艺 (M)

行业	评估依据	分值	实际情况
石化、化工、医药、轻工、化纤、有色冶炼等	涉及光气及光气化工艺、电解工艺（氯碱）、氯化工艺、硝化工艺、合成氨工艺、裂解（裂化）工艺、氟化工艺、加氢工艺、重氮化工艺、氧化工艺、过氧化工艺、胺基化工艺、磺化工艺、聚合工艺、烷基化工艺、新型煤化工工艺、电石生产工艺、偶氮化工艺	10/套	██████████
	无机酸制酸工艺、焦化工艺	5/套	██████████
	其他高温或高压，且涉及危险物质的工艺过程 a、危险物质贮存罐区	5/套（罐区）	██████████
管道、港口/码头等	涉及危险物质管道运输项目、港口/码头等	10	██████████
石油天然气	石油、页岩气开采（含净化），气库（不含加油站的气库），油库（不含加气站的油库），油气管线 b（不含城镇燃气管线）	10	██████████
其他	涉及危险物质使用、贮存的项目	5	██████████

a 高温指工艺温度 $\geq 300^{\circ}\text{C}$ ，高压指压力容器的设计压力（P） $\geq 10.0\text{MPa}$ ；

b 长输管道运输项目应按站场、管线分段进行评价。

本项目一厂区涉及天然气储罐一套，涉及危险物质使用和贮存，因此，M 值为 10，以 M3 表示；二厂区涉及柴油储罐一套，涉及危险物质使用和贮存，因此，M 值为 10，以 M3 表示。

③危险物质及工艺系统危险性（P）分级

根据危险物质数量与临界量比值（Q）和行业及生产工艺（M），按照表 C.2 确定危险物质及工艺系统危险性等级（P），分别以 P1、P2、P3、P4 表示。本项目危险物质及工艺系统危险性等级 P 判断如下。

表 2.3.1-13 本项目危险物质及工艺系统危险性等级判断（P）

危险物质数量与临界量比值（Q）	行业及生产工艺（M）			
	M1	M2	M3	M4
$Q \geq 100$	P1	P1	P2	P3
$10 \leq Q < 100$	P1	P2	P3	P4
$1 \leq Q < 10$	P2	P3	P4	P4

因此，本项目危险物质及工艺系统危险性等级为 P4。

2、环境敏感程度（E）的分级

①大气环境

依据环境敏感目标环境敏感性及人口密度划分环境风险受体的敏感性，共分

为三种类型，E1 为环境高度敏感区，E2 为环境中度敏感区，E3 为环境低度敏感区，分级原则见下表。

表 2.3.1-14 大气环境敏感程度分级

分级	大气环境敏感性
E1	周边 5km 范围内居住区、医疗卫生、文化教育、科研、行政办公等机构人口总数大于 5 万人，或其他需要特殊保护区域；或周边 500m 范围内人口总数大于 1000 人；油气、化学品输送管线管段周边 200m 范围内，每千米管段人口数大于 200 人
E2	周边 5km 范围内居住区、医疗卫生、文化教育、科研、行政办公等机构人口总数大于 1 万人，小于 5 万人；或周边 500m 范围内人口总数大于 500 人，小于 1000 人；油气、化学品输送管线管段周边 200m 范围内，每千米管段人口数大于 100 人，小于 200 人
E3	周边 5km 范围内居住区、医疗卫生、文化教育、科研、行政办公等机构人口总数小于 1 万人；或周边 500m 范围内人口总数小于 500 人；油气、化学品输送管线管段周边 200m 范围内，每千米管段人口数小于 100 人

本项目一厂区、二厂区周边 5km 范围内人口数均大于 5 万人，大气环境敏感程度均为 E1。

②地表水环境

依据事故情况下危险物质泄漏到水体的排放点接纳地表水体功能敏感性，与下游环境敏感目标情况，共分为三种类型，E1 为环境高度敏感区，E2 为环境中度敏感区，E3 为环境低度敏感区，分级原则见表 2.3.1-15。其中地表水功能敏感性分区和环境敏感目标分级分别见表 2.3.1-16 和表 2.3.1-17。

表 2.3.1-15 地表水环境敏感程度分级

环境敏感目标	地表水功能敏感性		
	F1	F2	F3
S1	E1	E1	E2
S2	E1	E2	E3
S3	E1	E2	E3

表 2.3.1-16 地表水功能敏感性分区

敏感性	地表水环境敏感特征
敏感 F1	排放点进入地表水水域环境功能为II类及以上，或海水水质分类第一类；或以发生事故时，危险物质泄漏到水体的排放点算起，排放进入接纳河流最大流速时，24 h 流经范围内涉跨国界的
较敏感 F2	排放点进入地表水水域环境功能为III类，或海水水质分类第二类；或以发生事故时，危险物质泄漏到水体的排放点算起，排放进入接纳河流最大流速时，24h 流经范围内涉跨省界的
低敏感 F3	上述地区之外的其他地区

本项目

则本项目两个厂区地表水功能敏感性为“较敏感 F2”。

表 2.3.1-17 环境敏感目标分级

分级	环境敏感目标
S1	发生事故时，危险物质泄漏到内陆水体的排放点下游（顺水流向）10 km 范围内、近岸海域一个潮周期水质点可能达到的最大水平距离的两倍范围内，有如下一类或多类环境风险受体：集中式地表水饮用水水源保护区（包括一级保护区、二级保护区及准保护区）；农村及分散式饮用水水源保护区；自然保护区；重要湿地；珍稀濒危野生动植物天然集中分布区；重要水生生物的自然产卵场及索饵场、越冬场和洄游通道；世界文化和自然遗产地；红树林、珊瑚礁等滨海湿地生态系统；珍稀、濒危海洋生物的天然集中分布区；海洋特别保护区；海上自然保护区；盐场保护区；海水浴场；海洋自然历史遗迹；风景名胜區；或其他特殊重要保护区域
S2	发生事故时，危险物质泄漏到内陆水体的排放点下游（顺水流向）10 km 范围内、近岸海域一个潮周期水质点可能达到的最大水平距离的两倍范围内，有如下一类或多类环境风险受体的：水产养殖区；天然渔场；森林公园；地质公园；海滨风景游览区；具有重要经济价值的海洋生物生存区域
S3	排放点下游（顺水流向）10km 范围、近岸海域一个潮周期水质点可能达到的最大水平距离的两倍范围内无上述类型 1 和类型 2 包括的敏感保护目标

则本项目两个厂区环境敏感目标分级为 S1。

根据前述，本项目地表水水域环境功能为III类，地表水功能敏感性分区为 F2；环境敏感目标分级为 S1，则本项目两个厂区地表水环境敏感程度分级为 E1。

③地下水环境

依据地下水功能敏感性与包气带防污性能，共分为三种类型，E1 为环境高度敏感区，E2 为环境中度敏感区，E3 为环境低度敏感区，分级原则见表 2.3.1-18。其中地下水功能敏感性分区和包气带防污性能分级分别见表 2.3.1-19 和表 2.3.1-20。

表 2.3.1-18 地下水环境敏感程度分级

包气带防污性能	地下水功能敏感性		
	G1	G2	G3
D1	E1	E1	E2
D2	E1	E2	E3
D3	E2	E3	E3

表 2.3.1-19 地下水功能敏感性分区

敏感性	地下水环境敏感特征
敏感 G1	集中式饮用水水源（包括已建成的在用、备用、应急水源，在建和规划的饮用水水源）准保护区；除集中式饮用水水源以外的国家或地方政府设定的与地下水环境相关的其他保护区，如热水、矿泉水、温泉等特殊地下水资源保护区
较敏感 G2	集中式饮用水水源（包括已建成的在用、备用、应急水源，在建和规划的饮用水水源）准保护区以外的补给径流区；未划定准保护区的集中式饮用水水源，其保护区以外的补给径流区；分散式饮用水水源地；特殊地下水资源（如热水、矿泉水、温泉等）保护区以外的分布区等其他未列入上述敏感分级的环境敏感区 a
不敏感 G3	上述地区之外的其他地区

a “环境敏感区”是指《建设项目环境影响评价分类管理名录》中所界定的涉及地下水的环境敏感区。

表 2.3.1-20 包气带防污性能分级

分级	包气带岩石的渗透性能
D3	$Mb \geq 1.0m$, $K \leq 1.0 \times 10^{-6}cm/s$, 且分布连续、稳定
D2	$0.5m \leq Mb < 1.0m$, $K \leq 1.0 \times 10^{-6}cm/s$, 且分布连续、稳定 $Mb \geq 1.0m$, $1.0 \times 10^{-6}cm/s < K \leq 1.0 \times 10^{-4}cm/s$, 且分布连续、稳定
D1	岩（土）层不满足上述“D2”和“D3”条件

本项目两个厂区地下水敏感程度为 E2。

环境敏感特征表见表 2.3.1-21 和表 2.3.1-22。

表 2.3.1-21 环境敏感特征表（一厂区）

类别	环境敏感特性					
	厂址周边 5km 范围内					
环境空气	序号	敏感目标	相对方位	距离 m	属性	人口数（人）
	1	新徐庄	东北	67	居住区	300
	2	徐家桥	南	154	居住区	300
	3	沿江	东南	230	居住区	276
	4	陈家板	东南	435	居住区	280
	5	焦巷	东南	360	居住区	80
	6	刘家巷	东南	540	居住区	140
	7	双港村	西南	976	居住区	40
	8	蔡家板	西南	322	居住区	128
	9	二工区	东北	367	居住区	52

集装箱生产线项目

10	大桥敬老院	东北	358	居住区	60
11	大东洋	北	438	居住区	320
12	马场	东北	560	居住区	560
13	唐家港	东南	952	居住区	280
14	乔梓村卫生服务站	东南	1622	医疗卫生	3
15	乔梓村委会	东南	1790	行政办公	10
16	鲍家庄	东	1515	居住区	2800
17	六河村	东北	2482	居住区	2800
18	张家巷	东北	2397	居住区	1000
19	三义村	东北	1032	居住区	1800
20	西岔	北	766	居住区	680
21	周家巷	北	1810	居住区	200
22	顾家塘	西北	984	居住区	640
23	杨墅村	西北	1698	居住区	2000
24	新庄	西北	2635	居住区	320
25	恒琛首府	西北	2270	居住区	4032
26	慈云花园	西北	2074	居住区	10408
27	褚家龙	西	2070	居住区	192
28	中川香颂	西	2121	居住区	3756
29	中央茗园	西	2480	居住区	3488
30	杨家涵	西南	2197	居住区	320
31	西蔡巷	西南	2400	居住区	320
32	张家院	西南	2661	居住区	120
33	嘶马集镇	东南	2713	居住区	5300
34	嘶马中学	东南	3214	文化教育	450
35	嘶马小学	东南	3195	文化教育	850
36	嘶马幼儿园	东南	3176	文化教育	180
37	常兴村	东	3218	居住区	2000
38	兴隆庄	东南	3675	居住区	320
39	太字村	东南	3647	居住区	3200
40	高巷村	东	4342	居住区	800
41	袁观村	东北	4078	居住区	920
42	昌勋村	东北	3566	居住区	800
43	松山村	东北	3230	居住区	800
44	昌松村	东北	4880	居住区	600
45	昌西村	东北	4468	居住区	600
46	卞巷	西北	2931	居住区	260
47	乔家巷	北	3648	居住区	600
48	郭家巷	北	4295	居住区	600

集装箱生产线项目

49	建民村	西北	3711	居住区	500
50	肖家湾	西北	3255	居住区	400
51	田家巷	西北	4423	居住区	320
52	刘家庄	西北	4765	居住区	240
53	小任庄	西北	4826	居住区	200
54	莫家庄	西北	4010	居住区	240
55	七姓庄	西北	3701	居住区	240
56	唐家庄	西北	3936	居住区	120
57	倪家庄	西北	4193	居住区	160
58	三墩村	西北	4542	居住区	1000
59	谈家庄	西北	4863	居住区	200
60	大桥集镇	西北	2293	居住区	30000
61	大桥中学	西北	3230	文化教育	1000
62	孙家弄	西北	4151	居住区	280
63	童新庄	西北	4650	居住区	280
64	大桥高中	西北	2721	文化教育	3000
65	阳光新城	西北	3274	居住区	1320
66	红旗组	西北	2531	居住区	200
67	滨江医院	西	2641	医疗卫生	500
68	慈云村	西	2800	居住区	120
69	汤家庄	西北	2690	居住区	280
70	大桥镇政府	西	3685	行政办公	200
71	大桥幼儿园	西北	3686	文化教育	200
72	莱茵城邦	西北	3714	居住区	5160
73	大桥小学	西北	3914	文化教育	1000
74	御湖郡	西北	4284	居住区	4432
75	三丰村	西北	4151	居住区	1200
76	新城花苑	西北	4117	居住区	3912
77	白沙名村	西北	4118	居住区	1280
78	中闸村	西南	3687	居住区	1040
79	中闸小学	西南	3556	文化教育	400
80	陈家巷	西南	3033	居住区	240
81	星星村	西南	2983	居住区	400
82	星星小区	西南	2992	居住区	720
83	三星组	西南	3352	居住区	120
84	中远海运宿舍	西南	3651	居住区	640
85	泰富宿舍	西南	3826	居住区	320
86	曹家	西南	3703	居住区	180
87	刘家夹荡	西南	4010	居住区	60

集装箱生产线项目

	88	许家	西南	3932	居住区	200
	89	濮家湾	西南	3907	居住区	180
	90	石桥	西南	4267	居住区	400
	91	顾家院	西南	4530	居住区	160
	92	江都海事处	西南	4593	行政办公	20
	93	三江营村委	西南	4640	行政办公	10
	厂址周边 500m 范围内人口数小计					1796
	厂址周边 5km 范围内人口数小计					119059
	大气环境敏感程度 E 值: E1					
地表水	受纳水体					
	序号	受纳水体名称	排放点水域环境功能		24h 内流经范围	
	1	反干河	III类		江苏省	
	地表水功能敏感性分区: 较敏感 F2					
	地表水环境敏感目标分级: S1					
	地表水环境敏感程度分级: E1					
地下水	序号	环境敏感区	环境敏感特性	水质目标	包气带防污性能	与下游厂界距离 m
	1	无	不敏感 G3	/	D1	/
	地下水环境敏感程度分级: E2					

表 2.3.1-22 环境敏感特征表 (二厂区)

类别	环境敏感特性					
环境空气	厂址周边 5km 范围内					
	序号	敏感目标	相对方位	距离 m	属性	人口数 (人)
	1	乔梓卫生服务站	东北	652	医疗卫生	3
	2	乔梓村委会	东北	550	行政办公	10
	3	唐家港	东北	831	居住区	280
	4	刘家巷	西北	951	居住区	140
	5	焦巷	西北	1110	居住区	80
	6	陈家板	西北	1016	居住区	280
	7	沿江	西北	1287	居住区	276
	8	新徐庄	西北	1581	居住区	300
	9	徐家桥	西北	1147	居住区	300
	10	双港村	西北	1513	居住区	40
	11	蔡家板	西北	1672	居住区	128
	12	二工区	西北	2348	居住区	52
	13	大桥敬老院	西北	2309	居住区	60
	14	鲍家庄	东北	1400	居住区	2800
	15	嘶马集镇	东	1500	居住区	5300
	16	嘶马幼儿园	东北	2350	文化教育	180
17	嘶马小学	东北	2236	文化教育	850	

集装箱生产线项目

18	嘶马中学	东	2159	文化教育	450
19	常兴村	东北	2569	居住区	2000
20	兴隆庄	东	2500	居住区	320
21	太字村	东	2557	居住区	3200
22	高巷村	东北	3765	居住区	800
23	袁观村	东北	4071	居住区	920
24	马场	北	2260	居住区	560
25	六河村	东北	3388	居住区	2800
26	昌勋村	东北	4645	居住区	800
27	三义村	北	2641	居住区	1800
28	张家巷	北	3988	居住区	1000
29	松山村	北	4766	居住区	800
30	大东洋	西北	2277	居住区	320
31	西岔	西北	2858	居住区	680
32	周家巷	西北	3734	居住区	200
33	顾家塘	西北	3070	居住区	640
34	杨墅村	西北	3797	居住区	2000
35	新庄	西北	4687	居住区	320
36	大桥集镇	西北	4250	居住区	30000
37	恒琛首府	西北	4036	居住区	4032
38	慈云花园	西北	3710	居住区	10408
39	大桥高中	西北	4426	文化教育	3000
40	阳光新城	西北	4921	居住区	1320
41	红旗组	西北	4220	居住区	200
42	滨江医院	西北	4176	医疗卫生	500
43	中央茗园	西北	3993	居住区	3488
44	褚家龙	西北	3641	居住区	192
45	中川香颂	西北	3561	居住区	3756
46	慈云村	西北	4231	居住区	120
47	汤家庄	西北	4040	居住区	280
48	杨家涵	西北	3408	居住区	320
49	西蔡巷	西北	2920	居住区	320
50	张家院	西北	3410	居住区	120
51	陈家巷	西北	3861	居住区	240
52	中闸小学	西北	4638	文化教育	400
53	星星小区	西	3651	居住区	720
54	星星村	西	3582	居住区	400
55	三星组	西	3758	居住区	120
56	濮家湾	西	4651	居住区	180

57	许家	西	4430	居住区	200	
58	曹家	西	4071	居住区	180	
59	刘家夹荡	西南	4289	居住区	60	
60	中远海运宿舍	西南	3911	居住区	640	
61	泰富宿舍	西南	4052	居住区	320	
62	江都海事处	西南	4366	行政办公	20	
63	三江营村村委	西南	4391	行政办公	10	
64	三江营革命烈士纪念馆	西南	4903	文化教育	10	
65	传字圩	东南	4595	居住区	520	
66	向阳村	南	4458	居住区	1800	
厂址周边 500m 范围内人口数小计					0	
厂址周边 5km 范围内人口数小计					94565	
大气环境敏感程度 E 值: E1						
受纳水体						
地表水	序号	受纳水体名称	排放点水域环境功能	24h 内流经范围		
	1	圣容河	III类	江苏省		
	地表水功能敏感性分区: 较敏感 F2					
	地表水环境敏感目标分级: S1					
	地表水环境敏感程度分级: E1					
地下水	序号	环境敏感区	环境敏感特性	水质目标	包气带防污性能	与下游厂界距离 m
	1	无	不敏感 G3	/	D1	/
	地下水环境敏感程度分级: E2					

3、环境风险潜势判定

根据《建设项目环境风险评价技术导则》(HJ169-2018), 建设项目环境风险潜势划分为 I、II、III、IV/IV+级。根据建设项目涉及的物质、工艺系统的危险性及其所在地的环境敏感程度, 结合事故情形下环境影响途径, 对建设项目潜在环境危害程度进行概化分析, 按照表 2.3.1-23 确定环境风险潜势。

表 2.3.1-23 建设项目环境风险潜势划分

环境敏感程度 (E)	危险物质及工艺系统危险性等级 (P)			
	极高危害 (P1)	高度危害 (P2)	中度危害 (P3)	轻度危害 (P4)
环境高度敏感区 (E1)	IV+	IV	III	III
环境中度敏感区 (E2)	IV	III	III	II
环境低度敏感区 (E3)	III	III	II	I

注: IV+为极高环境风险

根据以上分析结果, 两个厂区大气环境风险潜势均为III, 地表水环境风险潜势为均III, 地下水环境风险潜势为均II。

4、评价等级

根据《建设项目环境风险评价技术导则》（HJ169-2018）中附录 B、附录 C 及附录 D 分别对危险物质及工艺系统危险性（P）和环境敏感程度（E）进行等级判断，按照表 2.3.1-24 确定风险评价工作等级。

表 2.3.1-24 风险评价工作级别划分

环境风险潜势	IV、IV+	III	II	I
评价工作等级	一	二	三	简单分析 a

a 是相对于详细评价工作内容而言，在描述危险物质、环境影响途径、环境危害后果、风险防范措施等当面给出定性的说明。

根据环境风险评价级别划分标准判定表，本项目两个厂区大气风险评价等级均为二级，地表水风险评价等级均为二级，地下水风险评价等级均为三级。

（7）生态环境影响评价等级

根据《环境影响评价技术导则 生态影响》（HJ19-2022）中生态环境影响评价等级判定要 6.1.8，符合生态环境分区管控要求且位于原厂界（或永久用地）范围内的污染影响类改扩建项目，位于已批准规划环评的产业园区内且符合规划环评要求、不涉及生态敏感区的污染影响类建设项目，可不确定评价等级，直接进行生态影响简单分析。

本项目

因此，本项目生态环境影响可不确定评价等级，直接进行生态影响简单分析。

综上，本项目评价等级汇总见下表。

表 2.3.1-25 建设项目环境影响评价工作等级汇总表

类别	大气	地表水	地下水	噪声	土壤	环境风险			生态	
						大气	地表水	地下水		
评价等级	一厂区	一级	三级 B	三级	三级	一级	二级	二级	三级	简单分析
	二厂区	一级	三级 B	三级	三级	一级	二级	二级	三级	简单分析

2.3.2 评价范围

根据本项目污染物的排放特点及项目水、气、声等环境影响评价等级和各《导则》的要求，确定各环境要素评价范围见表 2.3.2-1。

表 2.3.2-1 本项目环境影响评价范围表

评价内容	评价范围	
	一厂区	二厂区
大气		
地表水		
噪声		
地下水		
土壤		
环境风险		
生态评价	/	/

2.4 相关规划及环境功能区划

2.4.1 相关规划

本项目位于江都沿江经济开发区，目前规划已到期，园区相关规划执行情况如下：

【规划范围】：江都市沿江开发区规划范围为北至江平北路，南至夹江与长江，东至嘶马红旗河，西至大桥余坂，约 40 平方公里。

【基础设施规划】

(1) 给水

目前区内给水由亨达（扬州）水务有限公司提供，供水能力为 20 万吨/天，取水水源为开发区西南侧的长江三江营江段，给水管网布置成环状管网。一期主干布置在一号路、兴港路、二期主干布置在开发区大道上，管径 DN600-300。给水管在道路下的管位，沿路南、路东布置。

(2) 排水

排水体制采用雨污分流制。

①雨水：根据河流位置、地形、道路等划分汇水区域，在开发区大道上布置雨水主干管道，分片收集雨水后由排水渠就近排入附近河流。雨水管道管径最大 DN1600，最小 DN450。雨水管道在道路下的管位，当为三块板道路或道路红线宽度在 36 米以上时沿两侧布置，其余都布置在道路中间。

②污水：园区污水经管道输送至光大水务（扬州）有限公司集中处理。开发区内兴港路以东片区，主要为工业污水，主干主要布置在经五路上，污水管道布

置在道路的西侧和北侧，干管管径 DN500，支管管径 DN300；嘶马镇污水干管分别布置在镇区一、二级道路下，污水管径为 DN300-DN600，污水管道在道路下的管位为路南、路西，尾水排口设置在圣荣涵。

（3）供电

供电电源：目前利用开发区以北的 220KV 大桥变电所向开发区供电，沿江区域已建 220KV 变电所 2 座、110KV 变电所 8 座。主要为：220KV 大桥变电所、110KV 中闸变电所、110KV 三江营变电所、110KV 厚德变电所、110KV 中海变电所、110KV 江平变电所、110KV 科进变电所、110KV 龙川变电所、220KV 常兴变电所、110KV 海螺变电所已全部建设完成投产。

电缆铺设：110KV 线路采用架空敷设，预留高压线路走廊 20m；35KV 线路采用架空敷设，预留高压线路走廊 15m；10KV 及以下线路采用电力电缆沿路敷设。10KV 配电接线方式力求简单、可靠、运行经济、操作方便，采用双回路供电的环网形式开环运行。为了提高供电的可靠性，构成环网的二条回路电源取自不同的母线。

（4）供热

现供热项目由中国华电集团新能源发展有限公司投资建设，总投资 10.2 亿元，注册资金约 2 亿元，占地面积 100 亩，建设地点位于江都经济开发区内安大公路与反坎河相交处。

由中国华电集团新能源发展有限公司投资建设的以天然气为燃料，经由燃气机、发电机、余热锅炉、制冷机等联合循环能源梯级利用系统发电、制热、制冷项目的一期工程建成后，装机容量约为 109.5MW，年可供电 5.57 亿 KWh、供热 201.2 万 GJ，华电项目于 2014 年全部建设完成。

（5）供气

江都中油燃气有限责任公司已投资 3782 万元，建设占地约 19 亩，供气能力 3.5 亿 Nm³/年的天然气门站一座，于 2010 年底投入使用。累计敷设高压管线 0.97km，次高压管线 8.6km，沿线有江苏诚德钢管有限公司、龙川钢管有限公司；中压管道 8.4km；低压管线 6.2km。

（6）固体废物

生活垃圾和城市污水厂污泥由环卫部门收集、转运，送至江都市垃圾填埋场进行填埋处置。

一般工业固废通过一定的途径，回收利用，再次进入相关企业的产业链中；另外一部分不能回收利用的，按照《一般工业固体废物贮存和填埋污染控制标准》（GB18599-2020）要求，进行贮存和处置。

危险固废由企业自行委托有资质的单位处置。

（7）居民搬迁

园区采取滚动式拆迁，设置三个安置区：慈云花园（大桥安置区）、嘶马安置区、三丰安置区。在拆迁安置计划实施时优先考虑区内、离工业企业厂较近居民的拆迁安置。

2.4.2 环境功能区划

（1）大气

园区大气环境功能区划为二类，执行《环境空气质量标准》二级标准。

（2）水环境

区域水环境功能区划：根据《江苏省地表水（环境）功能区划（2021-2030）》（苏环办〔2022〕82号），各水域水功能区划具体见下表。

表 2.4.2-1 水域水功能区划

河流	起始~终止位置	水功能区名称	水环境功能	水质目标
长江 (左岸)	江都市三江营上游 5km~ 下游 2km	长江江都三江营调水 水源保护区	渔业用水区	GB3838-2002 II类
	江都市三江营下游 2km~ 红旗河下游 3km	长江江都嘶马渔业、工 业用水区	渔业，工业用 水区	GB3838-2002 II类
	红旗河下游 3km~泰州引 江河上游 2km	长江泰州引江河过渡 区	过渡区	GB3838-2002 II类
白塔 河	通扬运河西段（宝塔）~ 夹江（河口闸）	白塔河江都农业、工业 用水区	农业、工业用 水区	GB3838-2002 III类

（3）声环境

园区内居住、文教区、商业用地、公共服务设施等综合区执行 2 类标准；工业用地执行 3 类标准、道路交通干线两侧以及航道两侧区域执行 4a 类标准。

2.5 环境保护目标

本项目评价范围内主要环境保护目标见下表。

表 2.5-1 主要大气环境保护目标（一厂区）

环境要素	名称	坐标/m		保护对象	保护内容	环境功能区	厂址方位	相对厂界 距离 m
		X	Y	户数/人数				
环境空气	新徐庄	475994.772338	3581059.718694	300	居住区	《环境空气质量 标准》 (GB3095-2012) 二级	东北	67
	徐家桥	475550.801832	3580803.201860	300	居住区		南	154
	沿江	475848.781006	3580823.899193	276	居住区		东南	160
	陈家板	476147.897441	3580472.206491	280	居住区		东南	435
	焦巷	475718.488551	3580609.459751	80	居住区		东南	360
	刘家巷	475682.988209	3580337.089300	140	居住区		东南	540
	双港村	475007.887726	3580161.465594	40	居住区		西南	976
	蔡家板	474988.957299	3580673.111296	128	居住区		西南	322
	二工区	475056.429110	3581410.598884	52	居住区		东北	367
	大桥敬老院	474955.268180	3581340.653510	60	居住区		东北	358
	大东洋	475773.226582	3581743.174279	320	居住区		北	438
	马场	476203.257084	3581675.522559	560	居住区		东北	560
	唐家港	476729.521811	3580422.661585	280	居住区		东南	952
	乔梓村卫生服务站	476964.765518	3579946.216380	3	医疗卫生		东南	1622
	乔梓村委会	477004.666681	3579727.209121	10	行政办公		东南	1790
	鲍家庄	477609.251343	3580898.953643	2800	居住区		东	1515
	六河村	477948.256348	3582594.809894	2800	居住区		东北	2482
	张家巷	476439.811142	3583509.587260	1000	居住区		东北	2397
	三义村	476396.631276	3582317.541285	1800	居住区		东北	1032
	西岔	475580.838772	3582362.317396	680	居住区		北	766
周家巷	475768.891842	3583299.400501	200	居住区	北	1810		
顾家塘	474873.864174	3582309.326698	640	居住区	西北	984		

集装箱生产线项目

	杨墅村	474891.645825	3582961.275514	2000	居住区		西北	1698
	新庄	473794.506397	3583511.365060	320	居住区		西北	2635
	恒琛首府	473316.690744	3582275.258347	4032	居住区		西北	2270
	慈云花园	473220.645760	3581851.955387	10408	居住区		西北	2074
	褚家龙	473172.952236	3581385.692926	192	居住区		西	2070
	中川香颂	473176.352070	3581145.350718	3756	居住区		西	2121
	中央茗园	472933.917109	3581499.360096	3488	居住区		西	2480
	杨家涵	472949.986953	3580714.070140	320	居住区		西南	2197
	西蔡巷	473309.723175	3580025.426085	320	居住区		西南	2400
	张家院	472914.018824	3580107.385561	120	居住区		西南	2661
	大桥集镇	473335.354905	3582459.623283	30000	居民区		西北	2293

表 2.5-2 主要大气环境保护目标 (二厂区)

环境要素	名称	坐标/m		保护对象 户数/人数	保护内容	环境功能区	厂址方位	相对厂界 距离 m
		X	Y					
环境空气	乔梓卫生服务站	476964.765518	3579946.216380	3	医疗卫生	《环境空气质量 标准》 (GB3095-2012) 二级	东北	652
	乔梓村委会	477004.666681	3579727.209121	10	行政办公		东北	550
	唐家港	476729.521811	3580422.661585	280	居住区		东北	831
	刘家巷	475682.988209	3580337.089300	140	居住区		西北	951
	焦巷	475718.488551	3580609.459751	80	居住区		西北	1110
	陈家板	476147.897441	3580472.206491	280	居住区		西北	1016
	沿江	475848.781006	3580823.899193	276	居住区		西北	1287
	新徐庄	475994.772338	3581059.718694	300	居住区		西北	1581
	徐家桥	475550.801832	3580803.201860	300	居住区		西北	1147
	双港村	475007.887726	3580161.465594	40	居住区		西北	1513
	蔡家板	474988.957299	3580673.111296	128	居住区		西北	1672

集装箱生产线项目

	二工区	475056.429110	3581410.598884	52	居住区		西北	2348
	大桥敬老院	474955.268180	3581340.653510	60	居住区		西北	2309
	鲍家庄	477609.251343	3580898.953643	2800	居住区		东北	1400
	嘶马集镇	478442.590757	3579082.751738	5300	居住区		东	1500
	嘶马幼儿园	478793.611904	3580048.687289	180	文化教育		东北	2350
	嘶马小学	478813.710644	3580000.459721	850	文化教育		东北	2236
	嘶马中学	478761.397208	3579619.251682	450	文化教育		东	2159
	马场	476203.257084	3581675.522559	560	居住区		北	2260
	大东洋	475773.226582	3581743.174279	320	居住区		西北	2277

表 2.5-3 其他环境要素主要保护目标

厂区	环境要素	环境保护目标	保护对象/规模	厂址方位	相对厂界距离 m	环境功能区	
一厂区	地表水环境	反干河	河流	南	130	《地表水环境质量标准》 (GB3838-2002) III类	
	地下水环境	潜水含水层	/	周围	/	/	
	土壤环境		新徐庄	居住区	东北	67	《土壤环境质量 建设用地土壤 污染风险管控标准(试行)》 (GB36600-2018) 第一类用地筛 选值
			徐家桥	居住区	南	154	
			沿江	居住区	东南	160	
			陈家板	居住区	东南	435	
			焦巷	居住区	东南	360	
			刘家巷	居住区	东南	540	
			双港村	居住区	西南	976	
			蔡家板	居住区	西南	322	
			二工区	居住区	东北	367	
			大桥敬老院	居住区	东北	358	
	大东洋	居住区	北	438			
	马场	居住区	东北	560			

集装箱生产线项目

		唐家港	居住区	东南	952	《土壤环境质量 农用地土壤污染风险管控标准（试行）》 （GB15618-2018）表 1
		西岔	居住区	北	766	
		顾家塘	居住区	西北	984	
		耕地	耕地	四周	35	
生态环境	江都区长江三江营水源地	水源水质保护	南	2160	生态红线	
二厂区	地表水环境	圣容河	河流	西	60	《地表水环境质量标准》 （GB3838-2002）III类
	地下水环境	潜水含水层	/	周围	/	/
	土壤环境	乔梓卫生服务站	医疗卫生	东北	652	《土壤环境质量 建设用地土壤污染风险管控标准（试行）》 （GB36600-2018）第一类用地筛选值
		乔梓村委会	行政办公	东北	550	
		唐家港	居住区	东北	831	
		刘家巷	居住区	西北	951	
	生态环境	江都区长江三江营水源地	水源水质保护	南	10	《地表水环境质量标准》 （GB3838-2002）II类
生态环境	江都区长江三江营水源地	水源水质保护	南	10	生态红线	

表 2.5-4 本项目声环境保护目标

厂区	序号	保护目标名称	空间相对位置/m			距厂界最近距离/m	方位	执行标准/ 功能区类别	声环境保护目标说明
			X	Y	Z				
一厂区	1	新徐庄	290	116	6	67	《声环境质量标准》 （GB3096-2008）中 2 类标准	居民区，朝南， 2 层楼房	
	2	徐家桥	0	-155	6	154			
	3	沿江	221	-96	6	160			
二厂区	1	/	/	/	/	/	/	/	

注：以厂区东南角（119°44'25.305"E， 32°21'9.793"N）为原点坐标。

3 现有项目情况

3.1 现有项目基本情况

3.1.1 现有项目环保手续情况

企业原名为“江苏江之都工业化住宅系统有限公司”，2018年4月8日更名为“扬州日新通运物流装备有限公司”，现有项目位于一厂区，建设地点为大桥镇迎山村二工区38号，主要产品为集装箱。

现有项目为企业2013年投资建设，项目名称为“房箱模块、集装箱标箱项目”，该项目于2013年11月13日取得原江都区环境保护局批复（扬江环发〔2013〕308号），于2019年12月25日通过竣工环保验收。2023年对部分废气治理设施进行了改造，于2023年5月29日和6月1日进行了环境影响登记表备案。

2025年8月，企业重新申领了排污许可证，管理类别为简化管理，排污许可证号为91321012058669022U001Q，有效期限为2025年8月18日至2030年8月17日。

2023年企业编制了《突发环境事件应急预案》，并在江都生态环境局备案，备案号为321088-2023-95，风险级别为较大[较大-大气（Q1-M2-E2）+较大-水（Q1-M1-E1）]。

表 3.1.1-1 现有环保手续情况汇总

文件类型	项目名称	文号或时间
环评报告书	房箱模块、集装箱标箱项目	扬江环发〔2013〕308号
竣工环保验收	房箱模块、集装箱标箱项目	2019年12月25日
环境影响登记表	废气治理设施改造项目	2023年5月29日， 202332101200000341
环境影响登记表	中涂调漆间、中涂预涂室、内面面漆 底板喷涂废气处理设施改造项目	2023年6月1日， 202332101200000349
排污许可证	/	91321012058669022U001Q
突发环境事件应急预案	/	321088-2023-95

3.1.2 现有项目建设情况

3.1.2.1 产品方案

根据现有项目环评及批复文件，现有项目可年产房箱模块10000套，集装箱标箱20000套。企业实际仅建设集装箱标箱20000套/年，房箱模块项目未建设，因此本环评不赘述房箱模块项目。

表 3.1.2-1 现有项目产品方案

名称	设计规模	年运行时数	实际建设情况
房箱模块	10000 套/年	2480h	不再建设
集装箱标箱	20000 套/年	2480h	已建成

现有项目实际生产情况：

根据企业排污许可证年度执行报告（2023 年~2025 年），现有项目实际生产情况如下。

表 3.1.2-2 现有项目实际生产情况

年份	名称	设计规模（套）	年运行时数（h）	实际建设情况（套）
2023 年	集装箱标箱	20000	2480	20000
2024 年	集装箱标箱	20000	2480	20000
2025 年	集装箱标箱	20000	2480	20000

因此，现有项目近三年实际生产规模在设计规模范围内，符合环评批复要求。

根据《房箱模块、集装箱标箱项目竣工环境保护验收监测报告》，验收期间生产负荷在 75%左右，符合验收条件。

3.1.2.2 主体工程及公辅工程

根据现有项目环评、验收，以及排污许可证，现有项目主体工程及公辅工程建设情况如下。

表 3.1.2-2 现有项目公辅工程表

类别	建设名称		设计能力	备注
主体工程	1#联合厂房（预处理车间）		■	■
	2#联合厂房（焊接车间）		■	■
	3#联合厂房（油漆装配车间）		■	■
贮运工程	成品堆场		■	■
	油漆库		■	■
公用工程	给水		■	■
	排水	污水	■	■
		雨水	■	■
	供电		■	■
供气	天然气	■	■	
辅助工程	办公楼		■	■
环保工程	废气	■	■	■
		■	■	■

注：根据现有项目环境影响登记表（备案号：202332101200000349），中涂调漆、中涂预涂的废气排气筒和底板喷涂的废气共用一套废气治理设施，并合并排放（DA006）。

3.1.2.3 原辅材料

根据现有项目环评、验收，现有项目主要原辅料及用量如下。

表 3.1.2-3 现有项目原辅材料及用量表

名称	重要组分、规格、指标	年耗量 (t)
钢材	2.0~6.0mm	30000
地板	木板	20000
底漆	环氧富锌底漆	150
	高固分漆	95
	水性漆	19
中层漆	高固分漆	180
	水性漆	50
面漆	高固分漆	380
	水性漆	95
底板漆	沥青漆	260
焊丝	1	900
液压油		2
机油		0.5
二氧化碳		204 瓶
氧气		128 瓶

3.1.2.4 生产设备

根据现有项目环评、验收，现有项目生产设备情况如下。

表 3.1.2-4 现有项目生产设备表

序号	设备名称	设备名称及型号	数量 (台套)
1			1
2			3
3			1
4			1
5			1
6			1
7			2
8			2
9			1
10			2
11			1
12			1

集装箱生产线项目

13				1
14				1
15				1
16				1
17				2
18				2
				2
				1
				1
19				37
20				6
21				1
22				72
23				1
24				1
25				15
26				52
27				8
28				2
29				7
30				1
31				1
32				1
33				1
34				1

3.1.2.5 生产工艺

现有项目生产工艺如下。



图 3.1.2-1 现有项目生产工艺流程图

工艺流程简述:

[Redacted text block containing the process flow description]

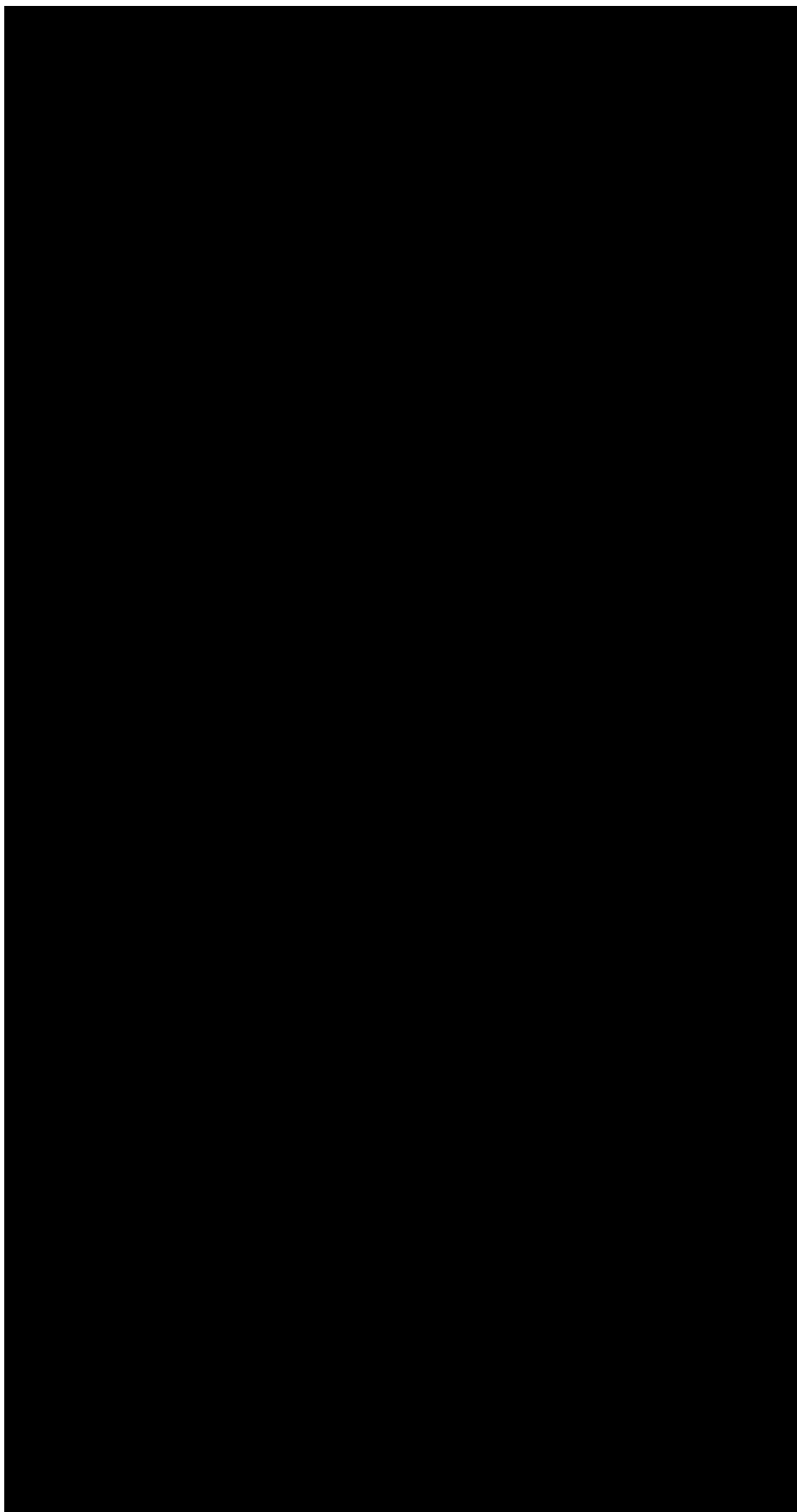
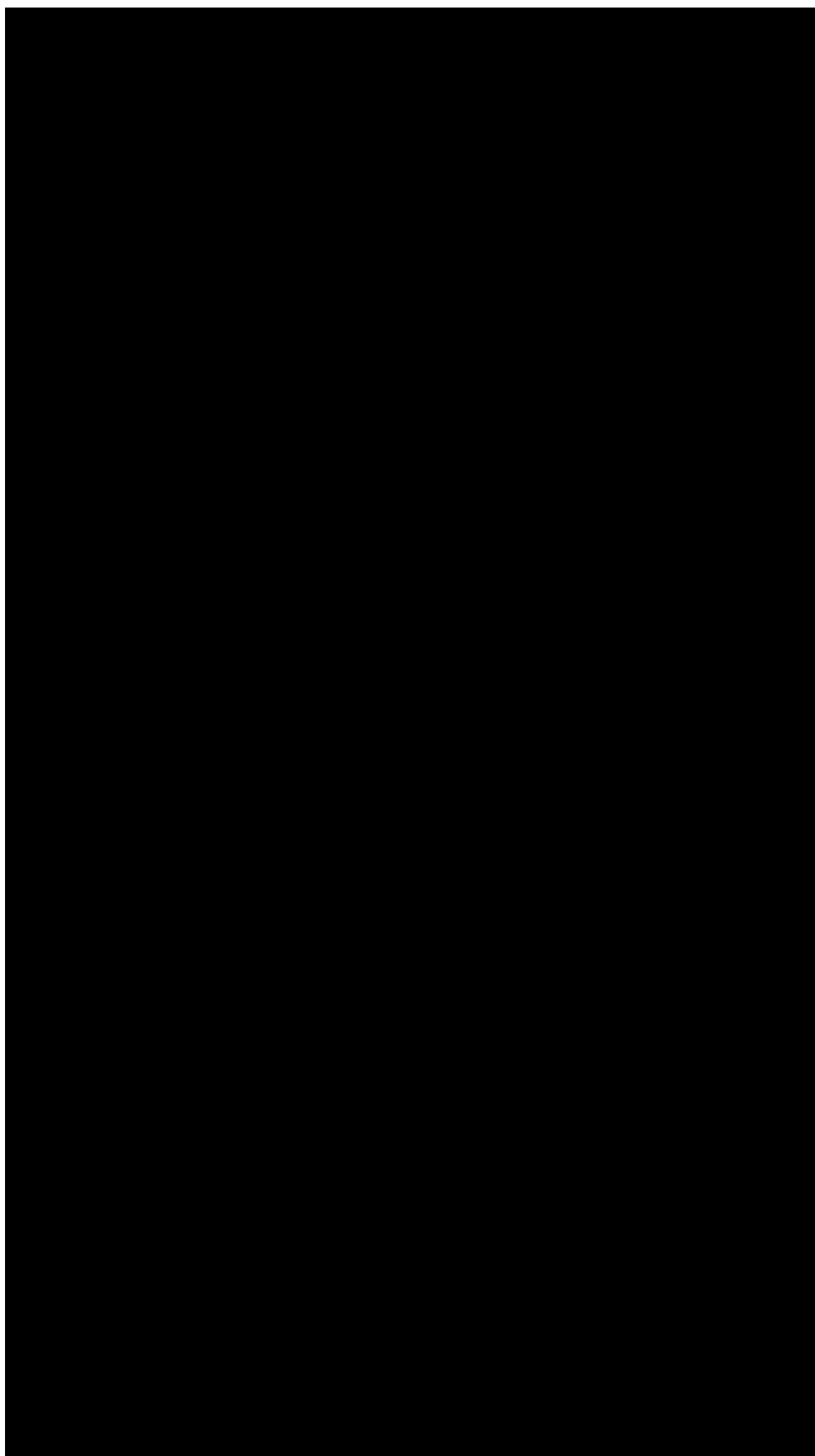

[Redacted content consisting of multiple paragraphs of blacked-out text]



3.1.2.6 员工及生产班制

劳动定员：现有员工 350 人。

工作制度：年工作时间 310 天，每天工作 8 小时。

3.1.2.7 平面布置情况

现有项目主要有 3 个生产车间，1#生产车间位于厂区东侧，主要为开卷、冲压、预处理车间；2#车间位于厂区北侧，主要为焊接、打砂车间；3#车间位于2#车间南侧，为两跨联合厂房，呈“U”字型，主要为涂装、装配车间。厂区南

侧为集装箱成品堆场，西南角为油漆库和危废库。

厂区按生产工艺布局，便于工件的周转，保证生产的流畅性；同时污染类型相同的工段较为集中，便于污染物的收集和处理。

3.1.3 现有项目污染物排放及达标情况

3.1.3.1 废气

(1) 现有项目产污环节及治理措施

现有项目废气污染治理设施不变，对照企业排污许可证，排气筒编号发生了变化，具体如下。

表 3.1.3-1 现有项目大气污染物产污环节及治理措施

产污环节	污染物	治理措施	排气筒编号 (验收)	排气筒编号 (排污许可)	排气筒 高度/m	排放标准
■	■	■	DA001	DA003	15	颗粒物、非甲烷总烃执行 DB32/4439-2022 表 1 标准限值, SO2 和 NOx 执行 DB32/3728-2020 中表 1 标准
■	■	■				
■	■	■	DA002	DA004	15	《工业涂装工序大气污染物排放标准》(DB32/4439-2022) 表 1、表 2
■	■	■	DA003	DA005	15	《工业涂装工序大气污染物排放标准》(DB32/4439-2022) 表 1、表 2
■	■	■	DA004	DA009	15	《工业炉窑大气污染物排放标准》(DB32/3728-2020) 表 1
■	■	■	DA005	DA006	25	《工业涂装工序大气污染物排放标准》(DB32/4439-2022) 表 1、表 2
■	■	■	DA006	DA010	15	《工业涂装工序大气污染物排放标准》(DB32/4439-2022) 表 1、表 2
■	■	■	DA007	DA011	15	《工业涂装工序大气污染物排放标准》(DB32/4439-2022) 表 1、表 2
■	■	■				
■	■	■	DA008	DA012	15	《工业炉窑大气污染物排

集装箱生产线项目

						放标准》(DB32/3728-2020) 表 1
			DA009	DA008	15	《工业涂装工序大气污染物排放标准》 (DB32/4439-2022) 表 1、 表 2
			DA010	DA007	15	《工业炉窑大气污染物排放标准》(DB32/3728-2020) 表 1
			DA011	DA006	25	《工业涂装工序大气污染物排放标准》 (DB32/4439-2022) 表 1
			DA012	DA001	15	《大气污染物综合排放标准》(DB32/4041-2021) 表 1
[Redacted]						

(2) 现有项目废气达标排放情况

①有组织废气

现有项目共设 11 个有组织废气排放口，其中 DA004、DA005、DA006、DA008、DA010、DA011 的 VOCs（监测因子为非甲烷总烃）安装了在线监测设备，其他污染物采用手工监测。2025 年 12 月，企业委托江苏天衡环保检测有限公司对现有项目有组织废气进行了例行监测，根据现有项目例行检测报告（报告编号：（2025）JSTHJC（综合）检字第（20252124）号）和 2025 年在线监测数据结果，现有项目有组织废气排放情况如下。

表 3.1.3-2 现有项目有组织废气排放情况

监测时间	监测点位 (排污许可)	污染物	监测结果 (平均值)		排放标准	
			浓度 (mg/m ³)	速率 (kg/h)	浓度 (mg/m ³)	速率 (kg/h)
2025.12.3	DA001	■	■	■	20	1.0
2025.12.25	DA003	■	■	■	10	0.4
		■	■		80	/
		■	■		180	/
		■	■	■	50	2.0
2025.12.1	DA004	■	■	■	10	0.4
		■	■		200	/
		■	■		200	/
		■	■	■	50	2.0
2025.12.3	DA005	■	■	■	10	0.4
		■	■		200	/
		■	■	■	200	/
		■	■	■	50	2.0
	DA006	■	■	■	10	0.4
		■	■	■	50	2.0
2025.12.2	DA007	■	■		20	/
		■	■		80	/
		■	■	■	180	/
2025.12.25	DA008	■	■	■	10	0.4
		■	■		200	/
		■	■		200	/
		■	■	■	50	2.0
2025.12.4	DA010	■	■	■	10	0.4
		■	■		200	/
		■	■		200	/

		████████	████	████	50	2.0
2025.12 .25	DA011	████████	██	████	10	0.4
		██	██		200	/
		████	██		200	/
		████████	██	████	50	2.0
2025.12 .3	DA012	████████	██		20	/
		██	██		80	/
		██	██	████████	180	/

从上表可以看出，现有项目 DA001 排气筒排放的颗粒物满足《大气污染物综合排放标准》（DB32/4041-2021）表 1 中排放限值；DA003 排气筒排放的颗粒物、非甲烷总烃满足《工业涂装工序大气污染物排放标准》（DB32/4439-2022）表 1 标准限值，SO₂ 和 NO_x 满足《工业炉窑大气污染物排放标准》（DB32/3728-2020）中表 1 标准限值；DA004、DA005、DA006、DA008、DA010、DA011 排气筒排放的非甲烷总烃、颗粒物、SO₂ 和 NO_x 满足《工业涂装工序大气污染物排放标准》（DB32/4439-2022）表 1 标准限值、表 2 标准限值；DA007、DA012 排气筒排放的颗粒物、SO₂ 和 NO_x 满足《工业炉窑大气污染物排放标准》（DB32/3728-2020）中表 1 标准限值。排气筒的各个污染物均满足相应标准限值要求，未出现超标现象。

②无组织废气

现有项目无组织废气分为厂界和厂内，2025 年 12 月，企业委托江苏天衡环保检测有限公司对现有项目无组织废气进行了例行监测，根据现有项目例行检测报告（报告编号：（2025）JSTHJC（综合）检字第（20252124）号），现有项目无组织废气排放情况如下。

表 3.1.3-3 现有项目无组织废气排放情况

监测时间	监测点位		污染物	监测结果 (mg/m ³)			排放标准 (mg/m ³)
				第一次	第二次	第三次	
2025.12.2	厂界	上风向	████████	████	████	████	0.5
			████████	██	██	██	4.0
		下风向	████████	████	████	████	0.5
			████████	██	██	██	4.0
	厂内	车间外	████████	████	████	████	5.0
			████████	██	██	██	6

从上表可以看出，现有项目厂界无组织排放的颗粒物、非甲烷总烃满足《大气污染物综合排放标准》（DB32/4041-2021）表 3 中相关标准，厂区内 VOCs 无组织排放执行《工业涂装工序大气污染物排放标准》（DB32/4439-2022）表 3 标准限值；厂区内总悬浮颗粒物执行《工业炉窑大气污染物排放标准》（DB32/3728-2020）中表 3 标准限值，各污染物均满足相应标准限值要求，未出现超标现象。

3.1.3.2 废水

（1）废水产生及排放情况

现有项目废水



图 3.1.3-1 现有项目水平衡图 (t/a)

（2）现有项目废水达标排放情况

2025 年 12 月，企业委托江苏天衡环保检测有限公司对现有项目废水总排口进行了检测，根据企业现有项目例行检测报告

现有项目废水达标排放情况如下。

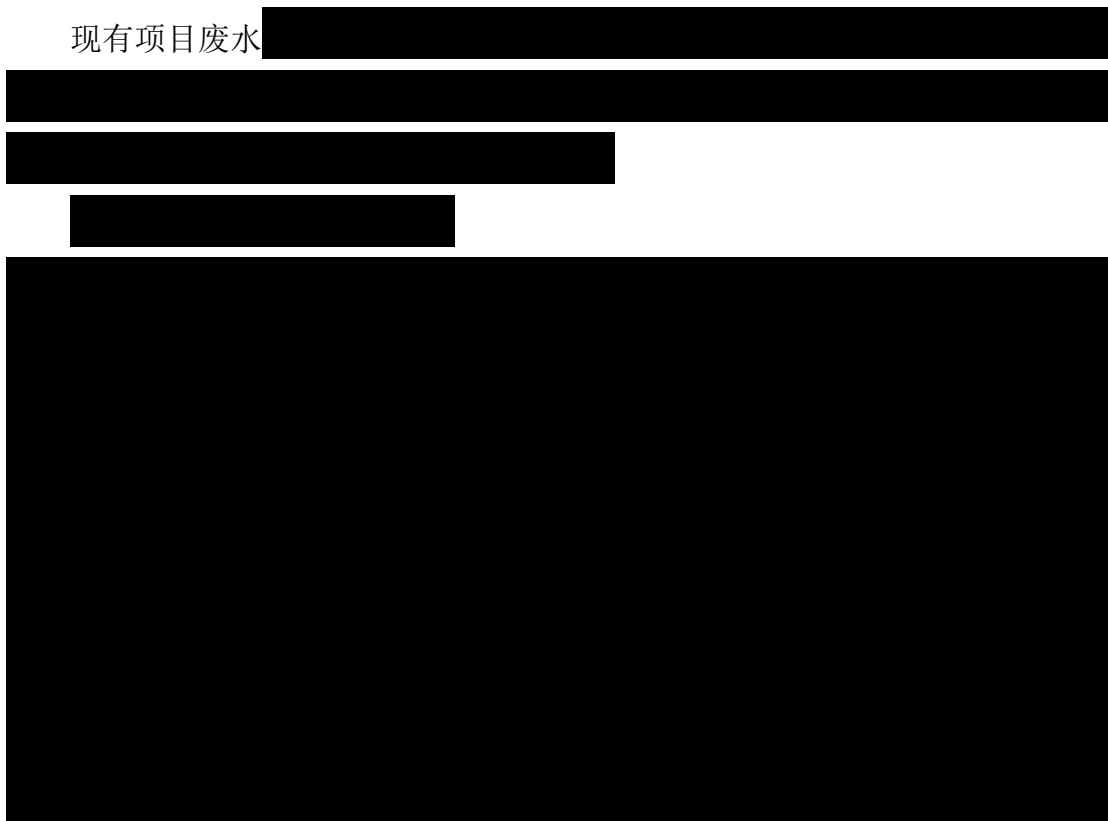
表 3.1.3-4 现有项目废水达标排放情况

采样时间	监测点位	检测项目	检测结果 (mg/L)	标准 (mg/L)	达标情况
2025.12.25	DW001 废水总排口	██████████	██	6-9	达标
		██████	██	500	达标
		██████	██	45	达标
		██	██	400	达标
		██████	██	8	达标
		██████	██	70	达标
		██████████	██	100	达标

从上表可以看出，现有项目厂区废水总排口排放的污染物满足光大水务（扬州）有限公司接管标准。。

3.1.3.3 噪声

现有项目噪声主要为设备噪声，通过选用低噪声设备，合理布局，隔声减震等措施，降低噪声对周边环境的影响。

2025 年 12 月，企业委托江苏天衡环保检测有限公司对现有项目厂界噪声进行了检测，根据企业现有项目例行检测报告（报告编号：（2025）JSTHJC（综合）检字第（20252124）号），现有项目噪声达标排放情况如下。

表 3.1.3-5 现有项目噪声达标排放情况

采样时间	监测点位	检测结果/dB(A)	标准/dB(A)	达标情况
2025.12.25	██████	██	65	达标
	██████	██	65	达标
	██████	██	65	达标
	██████	██	65	达标

注：夜间不生产。

从上表可以看出，现有项目厂界噪声能够满足《工业企业厂界环境噪声排放标准》（GB12348-2008）中 3 类标准。

3.1.3.4 固废

现有项目固废主要包括一般固废、危险固废和生活垃圾。一般固废规范处置，危险固废暂存于危废贮存库，后委托有资质的单位处置，生活垃圾由环卫部门清运。

根据企业“一企一档”平台，2025 年，企业现有项目固体废物产生及转运情况如下。

表 3.1.3-6 现有项目固体废物产生及转运情况

类别	固废名称	废物代码	产生量 (t)	转运量 (t)	处置单位
一般固废	██████████	██████	████	████	江都区大桥镇飞宇物资回收站
	██████	██████	████	████	
	██████████	██████	████	████	
	██████	██████	████	████	
	██████	██████	████	████	
危险废物	████	██████████	████████	████████	江苏鼎范环保服务有限公司、扬州首拓环境科技有限公司、泰州联泰固废处置有限公司、高邮康博环境资源有限公司、江苏康斯派尔再生资源有限公司
	██████████	██████████	████	████	
	██████████	██████████	████	████	
	██████	██████████	████	████	
	██████████	██████████	████	████	
	██████████	██████████	████	████	

注：危险废物中，产生量与转运量部分不一致是由于包含了上年度和本年度的库存量。

从上表可以看出，现有项目产生的固体废物均合理处置，外排量为零。

3.1.3.5 总量

根据现有项目例行监测数据，现有项目排放总量情况如下。

表 3.1.3-7 现有项目废水排放总量（接管量）情况

废水排放量 (t)	污染物名称	污染物浓度 (mg/L)	实际排放量 (t)	环评批复量 (t)
████	████	████	████	████
	████	████	████	████
	████	████	████	████
	████	████	████	████
	████	████	████	████
	████	████	████	████

注：根据企业 2024 年排污许可证执行报告（年报），现有项目 2024 年生活污水排放量为 3685t。

表 3.1.3-8 现有项目废气排放总量情况

污染物名称	排放口	平均排放速率 (kg/h)	排放时间 (h)	实际排放量 (t)		环评批复量 (t)
				分别	合计	
VOCs	DA003	████	████	████	████	████
	DA004	████		████		
	DA005	████		████		
	DA006	████		████		
	DA008	████		████		
	DA010	████		████		
	DA011	████		████		
颗粒物	DA001	████	████	████	████	████

	DA003	■		■		
	DA004	■		■		
	DA005	■		■		
	DA006	■		■		
	DA007	■		■		
	DA008	■		■		
	DA010	■		■		
	DA011	■		■		
	DA012	■		■		
SO ₂	DA003	■		■		
	DA004	■		■		
	DA005	■		■		
	DA007	■	■	■	■	■
	DA008	■		■		
	DA010	■		■		
	DA011	■		■		
	DA012	■		■		
NO _x	DA003	■		■		
	DA004	■		■		
	DA005	■		■		
	DA007	■	■	■	■	■
	DA008	■		■		
	DA010	■		■		
	DA011	■		■		
	DA012	■		■		

从上表可以看出，现有项目废水、废气污染物排放总量满足环评批复要求。

3.1.3.6 土壤和地下水污染防治措施

根据现有项目《突发环境事件风险评估报告》，企业已建立健全“三级防控”机制，通过事故应急池、应急阀门、提升泵等，把污染物控制在车间、仓库和厂区内；同时建立健全消防安全机制，消防应急物资应重点做好消火栓、灭火设备的配备，并符合安监、消防的要求；组建厂内应急队伍，人员定岗；配备个人防护设备、应急通信设施，以满足事故应急需要。

(1) 土壤污染事故风险防控措施

①公司在生产车间、油漆仓库、危废仓库等涉及土壤污染事故的地方设置了砂土、扫把、铲子等应急物资；

②公司定期对可能发生土壤污染的车间、仓库、雨水管网、应急事故池等进

行隐患排查，发现问题及时处理；

③企业生产车间、危废仓库、应急事故池等处采取重点防腐防渗处理。

(2) 地下水污染风险防控措施

①源头控制

企业在工艺、管理、设备等方面采取了相应措施，防止和降低污染物跑、冒、滴、漏，将污染物泄漏的环境风险事故降到最低程度。

②末端控制措施

厂区可能涉及污染的区域地面进行了防渗处理，防止洒落地面的污染物渗入地下，及时收集滞留在地面的污染物，回收或委托有资质单位处理。

3.1.3.7 风险防控措施

(1) 雨水等清净下水

厂区实行严格的“雨、污分流”，雨水经管网收集排入开发区管网进入反干河，一旦发生泄漏事故，如果溢出的物料四处流散，进入雨水管网，则立即关闭雨水排口阀门。将事故废水及时截留在厂区内，切断被污染的消防水排入外部水环境的途径。

(2) 消防尾水收集池

厂区建有应急事故池，容积为 200m³，厂区设有事故废水收集管网，可满足事故状态下消防尾水的收集需要。

(3) 废气治理设施的风险防范措施

①企业废气处理装置由专业单位进行设计、安装、维护，编制有废气治理方案和废气治理说明书，实际处理过程中严格按照操作说明书进行操作。

②企业检修人员定期对废气处理装置进行检查、维护，如发生运行不稳定的情况时，对设备进行更换和修理，确保废气处理装置的正常运行，设备操作人员及时清理除尘布袋，补充喷淋水，更换吸附装置的活性炭，确保废气的有效处理。

3.1.4 存在的环境问题及整改措施

3.1.4.1 存在问题

二厂区为企业新购置地块，原为扬州博创建筑科技有限公司，地块内已建成生产厂房一座，办公楼一座，建设完成后，地块内未进行生产活动，均处于空置状态，无与本项目有关的环境污染问题。一厂区现有项目存在的问题如下。

- (1) 现有项目危废贮存库废气未收集，产生的废气无组织排放。
- (2) 现有项目废水未识别总氮，漆雾处理废水经“循环水净化装置”处理，且长期循环使用，净化效果低。
- (3) 现有项目生产工艺中未明确涂胶工段，产生的废气未收集处理。
- (4) 现有项目部分排气筒存在颗粒物与有机废气混排；有机废气治理措施采用“微纳米气泡喷淋+低温等离子”治理措施，根据《国家污染防治技术指导目录（2024年，限制类和淘汰类）》，“VOCs低温等离子体及其组合净化技术”被列入“淘汰类”，该技术普遍存在装机功率不足、反应时间不充分、处理效率低等问题；采用的“活性炭吸附+催化燃烧脱附”技术的处理效率较低。
- (5) 现有项目未识别底部漆烘干燃烧废气、废滤筒，本项目补充识别。
- (6) 未监测废气中的特征因子，如甲苯、二甲苯。
- (7) 现有项目使用高固份漆，高固份漆属于溶剂型涂料，产生的挥发性有机物较水性漆多。

3.1.4.2 整改措施

- (1) 对现有项目危废贮存库废气进行收集，采用“二级活性炭”装置处理后有组织排放。
- (2) 本次项目企业将新增1座48m³/d污水处理站，对喷漆废气处理产生的废水进行处理后达标接管排放，补充申请总氮指标总量，拟在光大水务（扬州）有限公司内平衡。
- (3) 本次项目中补充涂胶工艺，并分析其产生的环境影响，提出相应的治理措施。
- (4) 本次项目中，排气筒按工艺、污染物排放种类分类排放；对现有有机废气治理措施升级改造，由“干式过滤箱+活性炭吸附+催化燃烧脱附”、“水旋式净化+天然气燃烧+微纳米气泡喷淋+低温等离子”改为“干式过滤器+RTO炉”和“喷淋塔+干式过滤器+沸石转轮+RTO脱附”，提高有机废气的处理效率，减少有机废气的排放量，降低对周围环境的不利影响。
- (5) 补充识别现有项目底部漆烘干燃烧废气、废滤筒。
- (6) 细化污染源监测计划，将特征因子纳入监测计划中。
- (7) 在目前工艺允许的情况下，实行清洁能源替代，仅预处理底漆使用溶

剂型漆，其他均采用水性漆。

4 建设项目工程分析

4.1 建设项目概况

4.1.1 基本情况

项目名称：集装箱生产线项目

建设单位：扬州日新通运物流装备有限公司

建设性质：扩建

行业类别：C3331 集装箱制造

建设地点：扬州市江都区大桥镇江都沿江经济开发区

总投资额：30000 万元

环保投资：预期环保投资额为 7740 万元，占投资额的 25.8%

占地规模：一厂区约 67500 m²，二厂区约 72894.81m²

劳动定员：一厂区现有员工 350 人，新增 200 人，共计 550 人；二厂区新增员工 300 人。

生产班制：年工作日为 310 天，一厂区三班制，每班 8 小时，二厂区单班制，每班工作 12 小时。

4.1.2 建设内容及产品方案

扬州日新通运物流装备有限公司拟投资 30000 万元，在江都沿江经济开发区建设集装箱生产线项目。项目分为两个厂区，一厂区为现有厂区，在现有厂区内，对现有生产线、生产布局、环保设施进行改造，改造完成后，形成年产 20 万台集装箱的生产能力；二厂区为新建厂区，设立预处理车间、机加工车间、焊接车间、涂装车间、总装车间、测试间，购置行车、开卷机、剪板机、辊涂机、焊机、抛丸机、涂装生产线、自动远程控制系统、污染防治设备等，配套设立 30 立方撬装式加油站一座，采用智能化预处理、焊接、抛丸、涂装、总装测试等工艺，项目建成后可形成单线年产 10 万台集装箱的生产能力。

表 4.1.2-1 建设项目产品方案

厂区	建设性质	产品名称	建设规模（个）			年运行时数（h）
			扩建前	扩建后	变化量	
一厂区	扩建	集装箱	2 万	20 万	+18 万	7440
二厂区	新建	集装箱	10 万			3720

表 4.1.2-2 建设项目详细产品方案

厂区	箱型	数量 (万个/a)	数量 (万 TEU/a)
一厂区	20GP 集装箱 (1TEU) (长*宽*高: 6058*2438*2591)	15	15
	40HC 集装箱 (2TEU) (长*宽*高: 12192*2438*2896)	5	10
二厂区	20GP 集装箱 (1TEU) (长*宽*高: 6058*2438*2591)	10	10

注: 根据《统计集装箱量的换算单位》(GB/T26937-2011), 以一个 20ft 集装箱为 1 个基本统计单位, 称为 TEU, 按集装箱英制公称长度进行换算, 以 20ft 作为 1 个标准长度; 根据表 1, 20ft 换算为 1TEU, 40ft 换算为 2TEU。

现有项目位于一厂区, 本项目对现有项目进行改造, 改造内容如下。

表 4.1.2-3 项目建设内容 (一厂区)

改造项目	改造内容	备注
生产线	特箱焊接线改为标箱焊接线	改建
生产布局	1、在危废库北侧新建木地板仓库 2025m ² , 周转桶仓库 200m ²	新建
	2、厂区北侧新建角件库、焊丝库和设备库, 均为 236m ²	新建
	3、拆除现有角件库, 焊接车间西扩约 756m ² 作为周转摆渡区	扩建
原辅材料	现有项目使用的高固份漆改成水性漆, 具体变化情况见表 4.1.6-1	改建
储运工程	在厂区西侧新建天然气储罐 (100m ³), 北侧新建氩气 (30m ³)、二氧化碳储罐 (20m ³)	新建
环保设施	1、扩建危废贮存库, 危废贮存库废气治理设施采用“二级活性炭吸附”处理装置处理后, 经 DA012 排气筒排放, 排气筒高度为 21m。	新建
	2、对打磨抛丸工段废气治理设施进行改造, 具体变化情况见表 4.1.3-2	改建
	3、对焊接生产线废气治理设施进行改造, 具体变化情况见表 4.1.3-2	改建
	4、对涂装生产线 (预处理、底漆、中漆、内面漆、面漆、底部漆) 的废气治理设施进行改造, 具体变化情况见表 4.1.3-2	改建

现有项目在进行新建、改建过程中, 应做好污染防治工作, 重点防止改建过程中废水、固体废物及遗留物料、残留污染物污染。

二厂区为企业新购置地块, 原为扬州博创建筑科技有限公司, 地块内已建成生产厂房一座, 办公楼一座, 建设完成后, 地块内未进行生产活动, 均处于空置状态, 无与本项目有关的环境污染问题。

本项目在现有基础上, 建设集装箱生产线项目, 具体建设内容如下。

表 4.1.2-4 项目建设内容 (二厂区)

建设内容	层数	面积	火灾危险性类别	备注
生产车间	1	27216m ²	丁类	已建厂房 25920m ² (108m×240m×15m), 沿预处理车间向北扩建 1296m ² (48m×27m×15m)

集装箱生产线项目

木地板仓库	1	1085m ²	/	新建, 31m×35m
油漆库	1	186m ² ×2 间	/	新建, 12m×15.5m, 2 间
危废贮存库	1	180m ²	丙类	新建, 11.6m×15.5m
撬装加油站	/	30m ³ 储罐	/	柴油, 新建
综合楼	3	982m ² ×3 层	民用	已建, 49.1m×20m×12m
门卫 1	1	6m ²	民用	已建, 3m×2m×4m
门卫 2	1	25.8m ²	民用	已建, 6m×4.3m×4m

4.1.3 建设项目组成

本项目两个厂区均位于江都沿江经济开发区, 主要建筑为生产车间、办公楼、危废库、油漆库、仓库等。

本项目主体工程、储运工程、公辅工程和环保工程见下表。

表 4.1.3-1 主体工程、公辅工程及环保工程情况（一厂区）

类别	建设名称	设计能力/消耗量			
		扩建前	扩建后	变化情况	
主体工程	1#联合厂房（开卷、预处理、冲压车间）	████████	████████	依托现有	
	2#联合厂房（焊接车间）	████████	████████	新增 756m ²	
	3#联合厂房（涂装装配车间）	████████	████████	依托现有	
储运工程	成品堆场	████████	████████	依托现有	
	周转桶仓库		████████	新建	
	木地板仓库		████████	新建	
	附属仓库		████████	新建，作为角件库、焊丝库和设备库	
	油漆库	████████	████████	依托现有	
	天然气储罐	████████	████████████████████	新建	
	氩气储罐		████████████████████	新建	
	二氧化碳储罐		████████████████████	新建	
公辅工程	给水	████████████████████	████████████████████	+13336.9t/a	
	排水	污水	████████████████████	████████████████████	+11170.6t/a
		雨水	████████████████████	████████████████████	不变
	供电	████████	████████	+3020 万度	
	供气	天然气	████████	████████	+590.1 万 m ³
环保工程	办公楼	████████	████████	依托现有	
	废气		████████		
	废水	生产废水	████████████████████	████████████████████	处理工艺、能力改变
		初期雨水		████████████████████	新增 1 座处理设施
生活污水		████████	████████	依托现有	

集装箱生产线项目

	噪声			依托现有
固废	一般固废库			依托现有
	危废暂存库			+80m ²
	生活垃圾			依托现有
风险	初期雨水池			+88m ³
	应急事故池			+681m ³
	消防水池			依托现有

表 4.1.3-2 一厂区废气治理设施变化情况

扩建前			扩建后			变化情况
产污环节	治理措施	排污许可证 排气筒	产污环节	治理措施	排气筒	

集装箱生产线项目

表 4.1.3-3 主体工程、公辅工程及环保工程情况（二厂区）

类别	建设名称		设计能力/消耗量		工程内容/备注

集装箱生产线项目

4.1.4 总平面布置情况

(1) 平面布局

一厂区：一厂区主要有 3 个生产车间，1#生产车间位于厂区东侧，主要为下料、冲压、预处理车间；2#车间位于厂区北侧，主要为焊接、打砂车间；3#车间位于 2#车间南侧，主要为涂装、装配车间。厂区南侧为集装箱成品堆场，西南角为油漆库和危废库，东南侧为办公室和食堂。

二厂区：二厂区主要有 1 个生产车间，自东向西依次布置为预处理车间、机加工车间、焊接总装车间、涂装车间，厂区南侧为办公楼，厂区北侧为集装箱成品堆场、木地板仓库、油漆库和危废贮存库。

(2) 合理性分析

厂区按生产工艺布局，便于工件的周转，烘干段燃烧机根据生产工位布置，保证生产的流畅性；同时污染类型相同的工段较为集中，便于污染物的收集和处理。

4.1.5 设备清单

一厂对部分老旧设备进行了更新，多采用自动化操作设备，提高了生产效率。本项目主要生产设备见下表。

表 4.1.5-1 主要设备一览表（一厂区）

序号	设备名称	规格	数量		备注
			原有	新增	
1	剪板机	QC12K-12500	1	1	更新
	折弯机	YK7110	1	1	
	卷板机	YK7110	1	1	
	刨边机	YK7110	1	1	
2	剪板机	QC12K-12500	1	1	更新
	折弯机	YK7110	1	1	
	卷板机	YK7110	1	1	
3	剪板机	QC12K-12500	1	1	更新
	折弯机	YK7110	1	1	
	卷板机	YK7110	1	1	
	刨边机	YK7110	1	1	
	铣床	XK7110	1	1	

■	■■■■■■■■■■	■	■	■	■
■	■■■■■■■■■■	■	■	■	■
■	■■■■■■■■■■	■	■	■	■
■	■■■■■■■■■■	■	■	■	■
■	■■■■	■	■	■	■

表 4.1.5-2 主要设备一览表 (二厂区)

■	■■■■■■■■■■	■	■
■	■■■■■■■■■■	■	■
	■■■■■■■■■■	■	■
	■■■■■■■■■■	■	■
■	■■■■■■■■■■	■	■
	■■■■■■■■■■	■	■
	■■■■■■■■■■	■	■
■	■■■■■■■■■■	■	■
	■■■■■■■■■■	■	■
	■■■■■■■■■■	■	■
	■■■■■■■■■■	■	■
■	■■■■■■■■■■	■	■
	■■■■■■■■■■	■	■
	■■■■■■■■■■	■	■
	■■■■■■■■■■	■	■
	■■■■■■■■■■	■	■
	■■■■■■■■■■	■	■
	■■■■■■■■■■	■	■
■	■■■■■■■■■■	■	■
	■■■■■■■■■■	■	■
■	■■■■■■■■■■	■	■
■	■■■■■■■■■■	■	■
■	■■■■■■■■■■	■	■
■	■■■■■■■■■■	■	■
■	■■■■	■	■
■	■■■■■■■■■■	■	■
■	■■■■■■■■■■	■	■
■	■■■■■■■■■■	■	■
■	■■■■	■	■
■	■■■■■■■■■■	■	■

集装箱生产线项目

■	■■■■■■■■■■	■	■
■	■■■■■■	■	■
■	■■■■	■	■
■	■■■■■■	■■■	■
■	■■■■■■	■	■
■	■■■■■■■■	■	■
■	■■■■■■■■■■	■	■
■	■■■■■■■■■■	■	■
■	■■■■■■■■■■	■	■
■	■■■■■■■■■■	■■■	■
■	■■■■■■	■■■	■

4.1.6 主要原辅材料及能源消耗

4.1.6.1 主要原辅材料及能源消耗

(1) 本项目主要原辅料及用量情况汇总

本项目主要原辅料及用量汇总如下。

表 4.1.6-1 本项目原辅材料及能源用量表（一厂区）

序号	名称	规格					单位	消耗量	来源
		1	2	3	4	5			
1	钢材						t		
2	木材						m ³		
3	油漆						t		
4	电						kWh		
							kWh		
							kWh		
							kWh		
							kWh		
							kWh		
							kWh		
							kWh		
							kWh		
							kWh		
5	水					m ³			
6	天然气					m ³			

集装箱生产线项目

集装箱生产线项目

■		■	■	■	■	■	■	■
■		■	■	■	■	■	■	■
■	■	■	■	■	■	■	■	■
■		■	■	■	■	■	■	■
■		■	■	■	■	■	■	■
■		■	■	■	■	■	■	■
■		■	■	■	■	■	■	■
■		■	■	■	■	■	■	■
■		■	■	■	■	■	■	■
■		■	■	■	■	■	■	■
■	■	■	■	■	■	■	■	■
■		■	■	■	■	■	■	■
■		■	■	■	■	■	■	■
■	■	■	■	■	■	■	■	■
■		■	■	■	■	■	■	■
■	■	■	■	■	■	■	■	■
■		■	■	■	■	■	■	■

表 4.1.6-3 主要原辅材料的理化性质

序号	名称	理化性质	危险特性	环境危害
1	钢材	钢材在常温下具有良好的机械性能，耐腐蚀性较差，易生锈。	无	无
2	木材	木材易燃，燃烧时会产生大量烟雾和有害气体。	易燃	大气污染
3	油漆	油漆含有挥发性有机化合物（VOC），易燃，有毒。	易燃、有毒	大气污染、水污染
4	塑料	塑料种类繁多，部分塑料易燃，燃烧时会产生有毒气体。	易燃	大气污染
5	橡胶	橡胶具有良好的弹性和耐磨性，部分橡胶易燃。	易燃	大气污染
6	玻璃	玻璃坚硬、透明，不易燃，但易碎。	无	无
7	水泥	水泥是一种无机非金属材料，不易燃，但遇水会硬化。	无	无
8	砂石	砂石是天然材料，不易燃，无毒。	无	无
9	保温材料	保温材料种类繁多，部分保温材料易燃，有毒。	易燃、有毒	大气污染
10	密封胶	密封胶具有防水、密封作用，部分密封胶易燃，有毒。	易燃、有毒	大气污染
11	清洗剂	清洗剂具有去污、除油作用，部分清洗剂易燃，有毒。	易燃、有毒	大气污染、水污染
12	润滑油	润滑油具有润滑作用，部分润滑油易燃，有毒。	易燃、有毒	大气污染、水污染
13	焊条	焊条是焊接材料，部分焊条易燃，有毒。	易燃、有毒	大气污染
14	焊丝	焊丝是焊接材料，部分焊丝易燃，有毒。	易燃、有毒	大气污染
15	焊粉	焊粉是焊接材料，部分焊粉易燃，有毒。	易燃、有毒	大气污染

集装箱生产线项目

[REDACTED]	[REDACTED]	[REDACTED]	[REDACTED]
[REDACTED]	[REDACTED]	[REDACTED]	[REDACTED]
[REDACTED]	[REDACTED]	[REDACTED]	[REDACTED]
[REDACTED]	[REDACTED]	[REDACTED]	[REDACTED]
[REDACTED]	[REDACTED]	[REDACTED]	[REDACTED]
[REDACTED]	[REDACTED]	[REDACTED]	[REDACTED]
[REDACTED]	[REDACTED]	[REDACTED]	[REDACTED]
[REDACTED]	[REDACTED]	[REDACTED]	[REDACTED]
[REDACTED]	[REDACTED]	[REDACTED]	[REDACTED]
[REDACTED]	[REDACTED]	[REDACTED]	[REDACTED]
[REDACTED]	[REDACTED]	[REDACTED]	[REDACTED]
[REDACTED]	[REDACTED]	[REDACTED]	[REDACTED]
[REDACTED]	[REDACTED]	[REDACTED]	[REDACTED]
[REDACTED]	[REDACTED]	[REDACTED]	[REDACTED]
[REDACTED]	[REDACTED]	[REDACTED]	[REDACTED]
[REDACTED]	[REDACTED]	[REDACTED]	[REDACTED]
[REDACTED]	[REDACTED]	[REDACTED]	[REDACTED]

集装箱生产线项目

■	■	■	■
■	■	■	■
■	■	■	■
■	■	■	■
■	■	■	■
■	■	■	■
■	■	■	■
■	■	■	■
■	■	■	■
■	■	■	■
■	■	■	■
■	■	■	■
■	■	■	■
■	■	■	■
■	■	■	■
■	■	■	■
■	■	■	■
■	■	■	■
■	■	■	■
■	■	■	■
■	■	■	■
■	■	■	■
■	■	■	■
■	■	■	■
■	■	■	■

集装箱生产线项目

■	[REDACTED]	[REDACTED]	[REDACTED]
[REDACTED]	[REDACTED]	[REDACTED]	[REDACTED]
■	[REDACTED]	[REDACTED]	[REDACTED]
[REDACTED]	[REDACTED]	[REDACTED]	[REDACTED]
[REDACTED]	[REDACTED]	[REDACTED]	[REDACTED]
[REDACTED]	[REDACTED]	[REDACTED]	[REDACTED]
■	[REDACTED]	[REDACTED]	[REDACTED]
[REDACTED]	[REDACTED]	[REDACTED]	[REDACTED]
[REDACTED]	[REDACTED]	[REDACTED]	[REDACTED]
[REDACTED]	[REDACTED]	[REDACTED]	[REDACTED]
[REDACTED]	[REDACTED]	[REDACTED]	[REDACTED]

4.1.6.2 漆料用量分析

[Redacted text]

[Redacted text]

[Redacted]	[Redacted]	[Redacted]	[Redacted]	[Redacted]	[Redacted]
[Redacted]	[Redacted]	[Redacted]	[Redacted]	[Redacted]	[Redacted]
			[Redacted]	[Redacted]	
			[Redacted]	[Redacted]	
			[Redacted]	[Redacted]	
			[Redacted]	[Redacted]	
[Redacted]	[Redacted]	[Redacted]	[Redacted]	[Redacted]	[Redacted]
			[Redacted]	[Redacted]	
			[Redacted]	[Redacted]	

集装箱生产线项目

集装箱生产线项目

I						
I						

集装箱生产线项目

■	■					
■	■					
■	■					
■	■					
■	■					

[Redacted text block]

■	■	■	■	■	■	■	■	■	■	■	■	■	■	■	■	■	■	■
	■	■	■	■	■	■	■	■	■	■	■	■	■	■	■	■	■	■
■		■	■	■	■	■	■	■	■	■	■	■	■	■	■	■	■	■
■																		
■																		
■	■																	
	■			■			■			■			■			■		
	■	■	■	■	■	■	■	■	■	■	■	■	■	■	■	■	■	■
■		■	■	■	■	■	■	■	■	■	■	■	■	■	■	■	■	■
■		■	■	■	■	■	■	■	■	■	■	■	■	■	■	■	■	■
■																		
■	■	■	■	■	■	■	■	■	■	■	■	■	■	■	■	■	■	■
		■	■	■	■	■	■	■	■	■	■	■	■	■	■	■	■	■
		■	■	■	■	■	■	■	■	■	■	■	■	■	■	■	■	■
■		■	■	■	■	■	■	■	■	■	■	■	■	■	■	■	■	■

4.1.6.3 漆料和密封胶中 VOC 含量分析

本项目使用的漆料经调配后进行了 VOC 含量检测，根据检测报告，配比后漆料和密封胶中 VOC 含量见表 4.1.5-9。

表 4.1.6-9 配比后漆料和密封胶中 VOC 含量

序号	物料名称	漆料类型	VOC 含量 (g/L)	配比	来源
1	■	■	■	■	■
2	■	■	■	■	■

3	■	■	■	■	■
4	■	■	■	■	■
5	■	■	■	■	■
6	■	■	■	■	■
7	■	■	■	■	■

对照《涂料中有害物质限量 第2部分：工业涂料》（GB30981.2-2025）、《低挥发性有机化合物含量涂料产品技术要求》（GB/T38597-2020）和《胶黏剂挥发性有机化合物限量》（GB33372-2020），本项目漆料和密封胶中 VOC 含量的相符性分析见表 4.1.6-10。

表 4.1.6-10 VOC 含量与相关标准限值要求相符性分析

序号	物料名称	漆料类型	VOC 含量 (g/L)	标准限值 (g/L)			是否相符
				GB30981.2-2025	GB/T38597-2020	GB33372-2020	
1	■	■	■	≤650	≤550	/	是
2	■	■	■	≤350	≤320	/	是
3	■	■	■	≤250	≤200	/	是
4	■	■	■	≤300	≤250	/	是
5	■	■	■	≤300	≤250	/	是
6	■	■	■	≤150	≤150	/	是
7	■	■	■	/	/	≤50	是



因此，本项目使用的漆料中挥发性有机物（VOC）含量符合《涂料中有害物质限量 第2部分：工业涂料》（GB30981.2-2025）、

《低挥发性有机化合物含量涂料产品技术要求》（GB/T38597-2020）的限值要求，密封胶中挥发性有机物（VOC）含量符合《胶黏剂挥发性有机化合物限量》（GB33372-2020）的限值要求。

4.1.7 生产工艺

4.1.7.1 生产工艺流程

本项目生产工艺不变，两个厂区生产工艺基本一致，涂装车间各生产线设备间名称、数量和尺寸有所差异，本项目以一厂区为例，简述生产工艺流程，具体如下

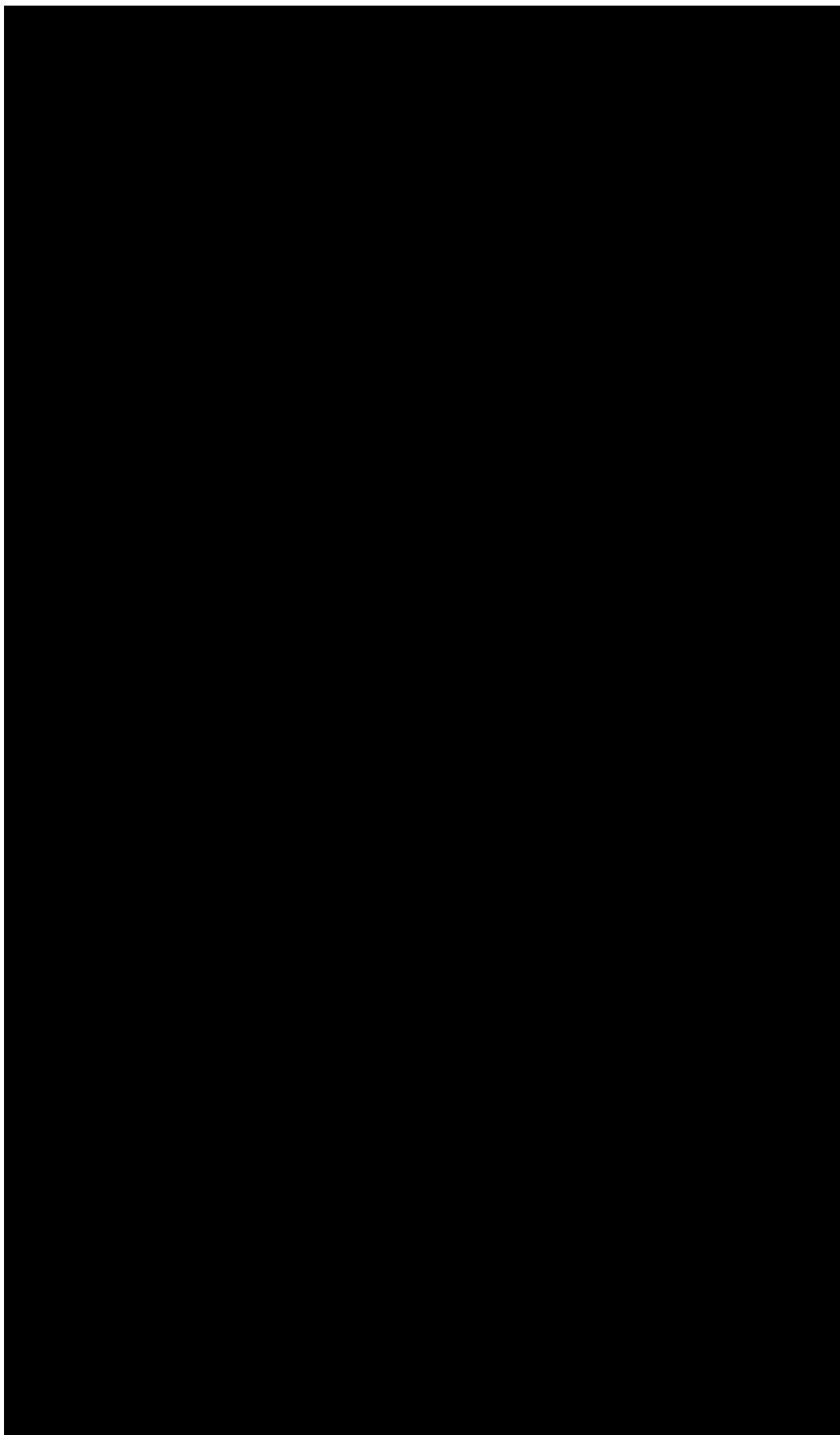

[Redacted text block containing multiple lines of blacked-out content]

[REDACTED]

[REDACTED]

[REDACTED]

[REDACTED]

[REDACTED]

[REDACTED]

[REDACTED]

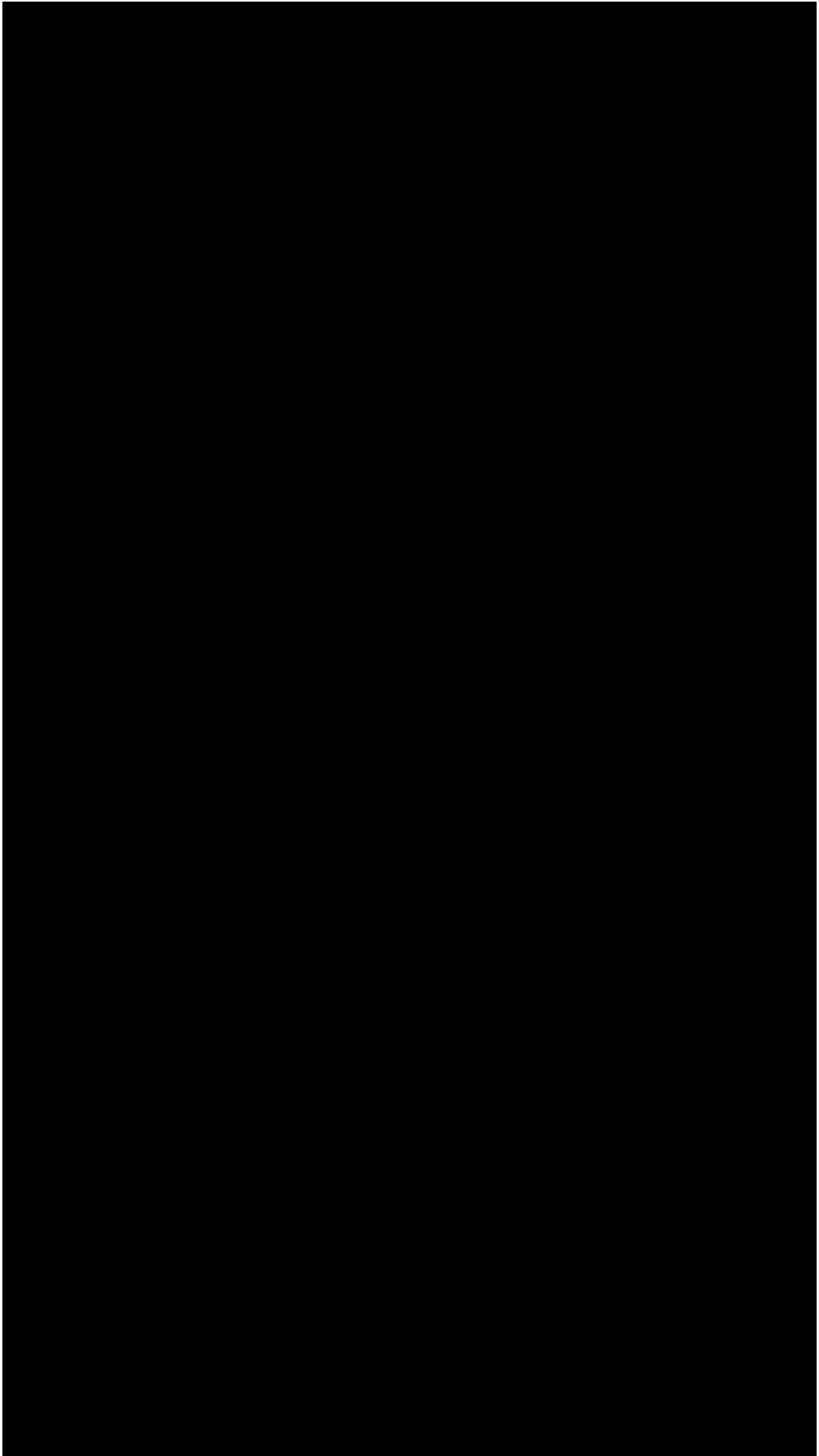

[Redacted text block]

[Redacted]	[Redacted]	[Redacted]	[Redacted]
[Redacted]	[Redacted]	[Redacted]	[Redacted]
[Redacted]	[Redacted]	[Redacted]	[Redacted]
[Redacted]	[Redacted]	[Redacted]	[Redacted]
[Redacted]	[Redacted]	[Redacted]	[Redacted]
[Redacted]	[Redacted]	[Redacted]	[Redacted]

[Redacted text block]

集装箱生产项目

[Redacted]		
[Redacted]	[Redacted]	
[Redacted]	[Redacted]	
[Redacted]	[Redacted]	[Redacted]
	[Redacted]	[Redacted]
	[Redacted]	[Redacted]
	[Redacted]	[Redacted]
	[Redacted]	[Redacted]
	[Redacted]	[Redacted]
[Redacted]	[Redacted]	[Redacted]
	[Redacted]	[Redacted]
	[Redacted]	[Redacted]
	[Redacted]	[Redacted]
	[Redacted]	[Redacted]
	[Redacted]	[Redacted]
[Redacted]	[Redacted]	[Redacted]
	[Redacted]	[Redacted]
	[Redacted]	[Redacted]
	[Redacted]	[Redacted]
	[Redacted]	[Redacted]
	[Redacted]	[Redacted]
[Redacted]	[Redacted]	[Redacted]
	[Redacted]	[Redacted]
	[Redacted]	[Redacted]
	[Redacted]	[Redacted]
	[Redacted]	[Redacted]
	[Redacted]	[Redacted]
[Redacted]		
[Redacted]	[Redacted]	
[Redacted]	[Redacted]	
[Redacted]	[Redacted]	[Redacted]
	[Redacted]	[Redacted]
	[Redacted]	[Redacted]
	[Redacted]	[Redacted]
[Redacted]	[Redacted]	[Redacted]
	[Redacted]	[Redacted]

[REDACTED]			
[REDACTED]			

[REDACTED]

[REDACTED]

[REDACTED]

[REDACTED]

[REDACTED]

[REDACTED]

[REDACTED]

[REDACTED]

[REDACTED]

[REDACTED]

[REDACTED]

[REDACTED]

[REDACTED]

[REDACTED]

4.1.7.2 设备与产能合理性分析

[REDACTED]

[REDACTED]

[REDACTED]

[REDACTED]

[REDACTED]

[REDACTED]		[REDACTED]		[REDACTED]	[REDACTED]
[REDACTED]		[REDACTED]		[REDACTED]	[REDACTED]

[REDACTED]

4.1.7.3 产污环节

[REDACTED]

[REDACTED]

[REDACTED]

[REDACTED]

[REDACTED]

[REDACTED]

[REDACTED]

[REDACTED]

[REDACTED]

[REDACTED]

[REDACTED]

[REDACTED]

[REDACTED]

[REDACTED]

[REDACTED]

[REDACTED]

[REDACTED]

[REDACTED]

[REDACTED]

[REDACTED]

根据生产工艺流程，本项目一厂区和二厂区产污环节相同，产污环节汇总如下。

表 4.1.7-4 本项目工艺产污环节一览表

类别	产污环节	污染源	污染物
废气	[REDACTED]	[REDACTED]	[REDACTED]
	[REDACTED]	[REDACTED]	[REDACTED]
		[REDACTED]	[REDACTED]
		[REDACTED]	[REDACTED]
	[REDACTED]	[REDACTED]	[REDACTED]
	[REDACTED]	[REDACTED]	[REDACTED]
	[REDACTED]	[REDACTED]	[REDACTED]
		[REDACTED]	[REDACTED]
	[REDACTED]	[REDACTED]	[REDACTED]
	[REDACTED]	[REDACTED]	[REDACTED]

集装箱生产项目

		[REDACTED]	[REDACTED]
	[REDACTED]	[REDACTED]	[REDACTED]
	[REDACTED]	[REDACTED]	[REDACTED]
	[REDACTED]	[REDACTED]	[REDACTED]
	[REDACTED]	[REDACTED]	[REDACTED]
	[REDACTED]	[REDACTED]	[REDACTED]
	[REDACTED]	[REDACTED]	[REDACTED]
	[REDACTED]	[REDACTED]	[REDACTED]
	[REDACTED]	[REDACTED]	[REDACTED]
废水	[REDACTED]	[REDACTED]	[REDACTED]
	[REDACTED]	[REDACTED]	[REDACTED]
	[REDACTED]	[REDACTED]	[REDACTED]
	[REDACTED]	[REDACTED]	[REDACTED]
噪声	[REDACTED]	[REDACTED]	[REDACTED]
	[REDACTED]	[REDACTED]	[REDACTED]
	[REDACTED]	[REDACTED]	[REDACTED]
	[REDACTED]	[REDACTED]	[REDACTED]
	[REDACTED]	[REDACTED]	[REDACTED]
	[REDACTED]	[REDACTED]	[REDACTED]
	[REDACTED]	[REDACTED]	[REDACTED]
	[REDACTED]	[REDACTED]	[REDACTED]
	[REDACTED]	[REDACTED]	[REDACTED]
	[REDACTED]	[REDACTED]	[REDACTED]
	[REDACTED]	[REDACTED]	[REDACTED]
	[REDACTED]	[REDACTED]	[REDACTED]
固废	[REDACTED]	[REDACTED]	[REDACTED]
	[REDACTED]	[REDACTED]	[REDACTED]
	[REDACTED]	[REDACTED]	[REDACTED]
	[REDACTED]	[REDACTED]	[REDACTED]
	[REDACTED]	[REDACTED]	[REDACTED]
	[REDACTED]	[REDACTED]	[REDACTED]
	[REDACTED]	[REDACTED]	[REDACTED]
	[REDACTED]	[REDACTED]	[REDACTED]
	[REDACTED]	[REDACTED]	[REDACTED]
	[REDACTED]	[REDACTED]	[REDACTED]
	[REDACTED]	[REDACTED]	[REDACTED]
	[REDACTED]	[REDACTED]	[REDACTED]

4.2 主要物料平衡及水平衡

4.2.1 物料平衡

本项目物料平衡重点关注生产过程中各类含挥发性有机成份的原辅材料,主要为辊涂、喷涂工段。



集装箱生产项目

[REDACTED]						
[REDACTED]	[REDACTED]	[REDACTED]	[REDACTED]	[REDACTED]	[REDACTED]	[REDACTED]
[REDACTED]	[REDACTED]	[REDACTED]	[REDACTED]	[REDACTED]	[REDACTED]	[REDACTED]
	[REDACTED]	[REDACTED]		[REDACTED]	[REDACTED]	[REDACTED]
	[REDACTED]	[REDACTED]		[REDACTED]	[REDACTED]	[REDACTED]
	[REDACTED]	[REDACTED]		[REDACTED]	[REDACTED]	[REDACTED]
	[REDACTED]	[REDACTED]		[REDACTED]	[REDACTED]	[REDACTED]
[REDACTED]	[REDACTED]	[REDACTED]	[REDACTED]	[REDACTED]	[REDACTED]	[REDACTED]
[REDACTED]	[REDACTED]	[REDACTED]	[REDACTED]	[REDACTED]	[REDACTED]	[REDACTED]
	[REDACTED]	[REDACTED]		[REDACTED]	[REDACTED]	[REDACTED]
	[REDACTED]	[REDACTED]		[REDACTED]	[REDACTED]	[REDACTED]
	[REDACTED]	[REDACTED]		[REDACTED]	[REDACTED]	[REDACTED]
	[REDACTED]	[REDACTED]		[REDACTED]	[REDACTED]	[REDACTED]
[REDACTED]	[REDACTED]	[REDACTED]	[REDACTED]	[REDACTED]	[REDACTED]	[REDACTED]
[REDACTED]						

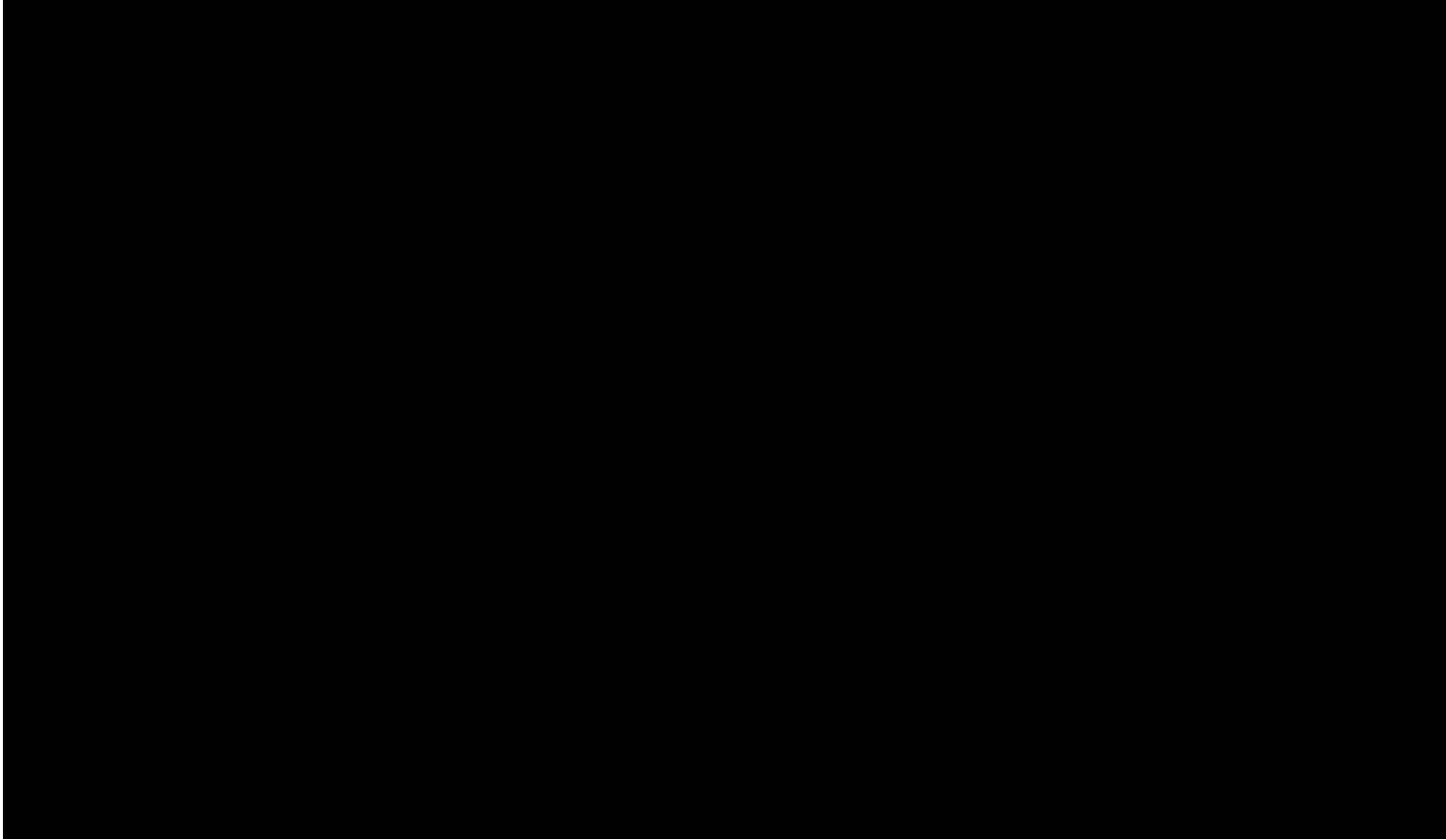

[Redacted text block]

[Redacted]	[Redacted]	[Redacted]	[Redacted]	[Redacted]
[Redacted]	[Redacted]	[Redacted]	[Redacted]	[Redacted]
	[Redacted]	[Redacted]	[Redacted]	[Redacted]
	[Redacted]	[Redacted]	[Redacted]	[Redacted]
[Redacted]	[Redacted]	[Redacted]	[Redacted]	[Redacted]
[Redacted]	[Redacted]	[Redacted]	[Redacted]	[Redacted]
	[Redacted]	[Redacted]	[Redacted]	[Redacted]
	[Redacted]	[Redacted]	[Redacted]	[Redacted]
[Redacted]	[Redacted]	[Redacted]	[Redacted]	[Redacted]

[Redacted text block]

[Redacted text block containing multiple lines of blacked-out content]

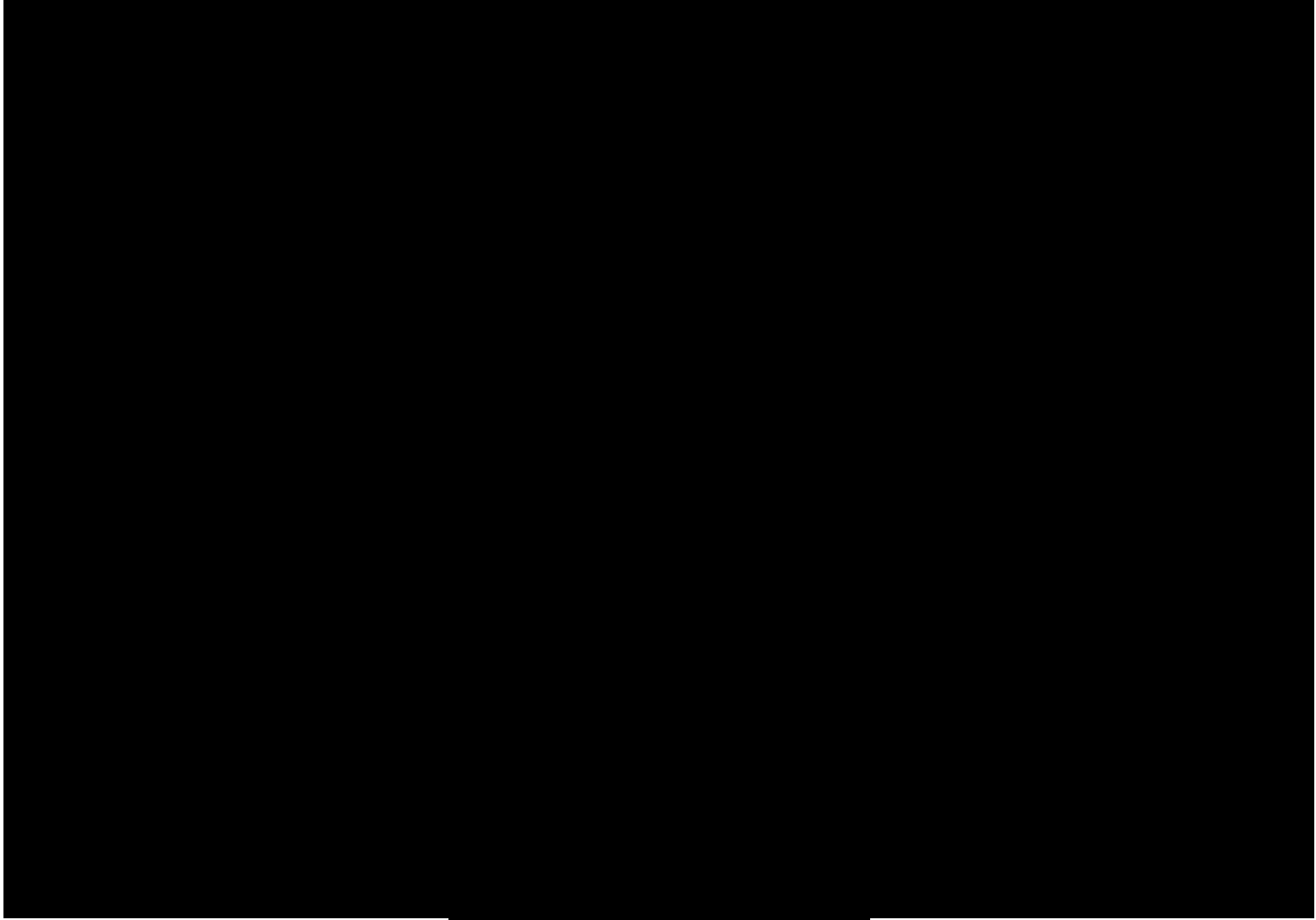

[REDACTED]

[REDACTED]

[REDACTED]

[REDACTED]

[REDACTED]

[REDACTED]

[REDACTED]

[REDACTED]

[REDACTED]

[REDACTED]

[REDACTED]

[REDACTED]	[REDACTED]	[REDACTED]	[REDACTED]	[REDACTED]
[REDACTED]	[REDACTED]	[REDACTED]	[REDACTED]	[REDACTED]
	[REDACTED]	[REDACTED]	[REDACTED]	[REDACTED]
	[REDACTED]	[REDACTED]	[REDACTED]	[REDACTED]
[REDACTED]	[REDACTED]	[REDACTED]	[REDACTED]	[REDACTED]
[REDACTED]	[REDACTED]	[REDACTED]	[REDACTED]	[REDACTED]
	[REDACTED]	[REDACTED]	[REDACTED]	[REDACTED]
	[REDACTED]	[REDACTED]	[REDACTED]	[REDACTED]
[REDACTED]	[REDACTED]	[REDACTED]	[REDACTED]	[REDACTED]

[REDACTED]

[REDACTED]

[REDACTED]

[REDACTED]

[REDACTED]

[REDACTED]

[REDACTED]

[REDACTED]

[REDACTED]

[REDACTED]

[REDACTED]

[REDACTED]

[REDACTED]

[REDACTED]

[REDACTED]

[REDACTED]

[REDACTED]

[REDACTED]

[REDACTED]

[REDACTED]

[REDACTED]

[REDACTED]

[REDACTED]

[REDACTED]

[REDACTED]

[REDACTED]

[REDACTED]

[REDACTED]

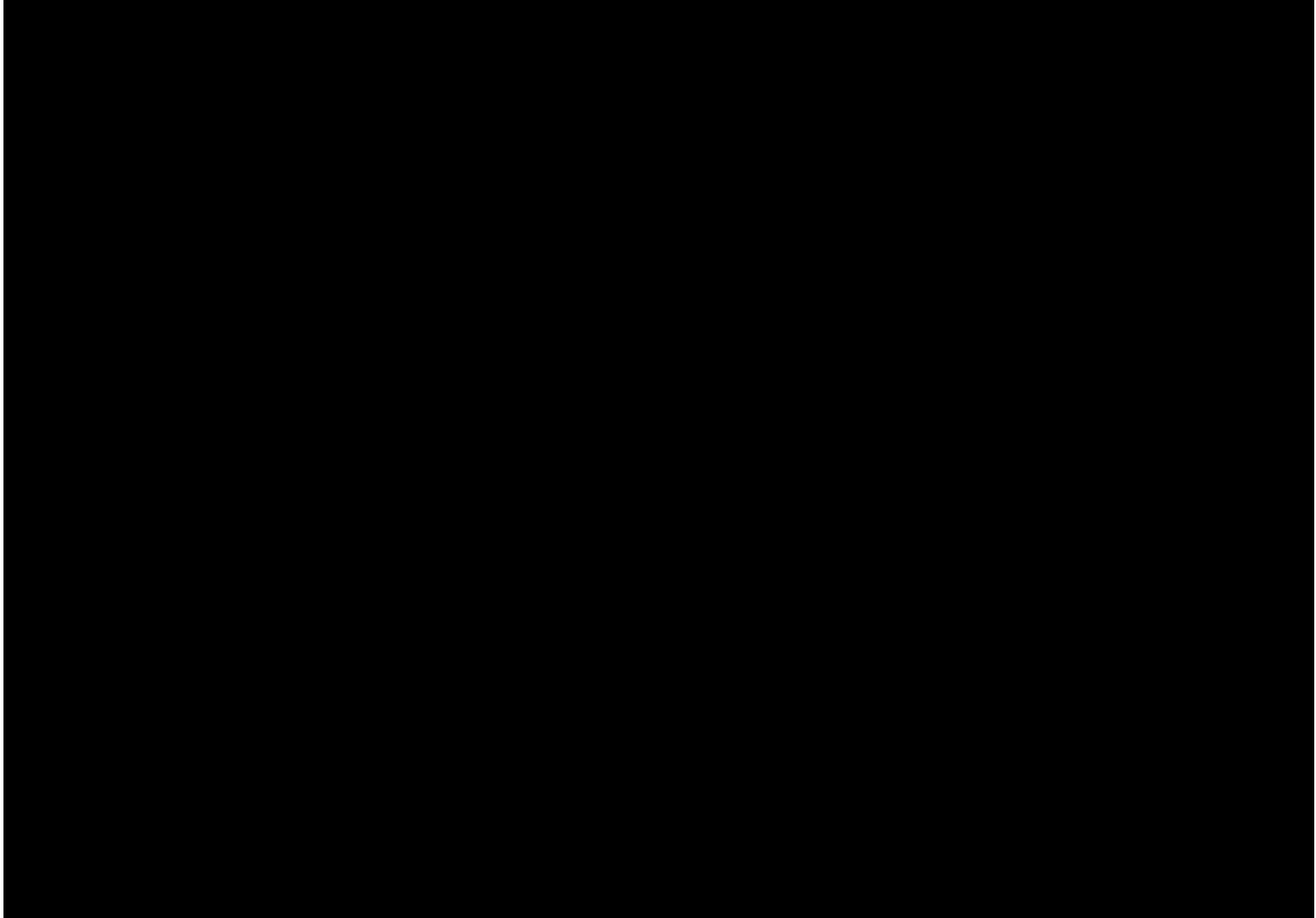

[REDACTED]

[REDACTED]

[REDACTED]

[REDACTED]

[REDACTED]

[REDACTED]

[REDACTED]

[REDACTED]

[REDACTED]

[REDACTED]

[REDACTED]

[REDACTED]

[REDACTED]

[REDACTED]	[REDACTED]	[REDACTED]	[REDACTED]	[REDACTED]
[REDACTED]	[REDACTED]	[REDACTED]	[REDACTED]	[REDACTED]
	[REDACTED]	[REDACTED]	[REDACTED]	[REDACTED]
	[REDACTED]	[REDACTED]	[REDACTED]	[REDACTED]
[REDACTED]	[REDACTED]	[REDACTED]	[REDACTED]	[REDACTED]
[REDACTED]	[REDACTED]	[REDACTED]	[REDACTED]	[REDACTED]
	[REDACTED]	[REDACTED]	[REDACTED]	[REDACTED]
	[REDACTED]	[REDACTED]	[REDACTED]	[REDACTED]
[REDACTED]	[REDACTED]	[REDACTED]	[REDACTED]	[REDACTED]

[REDACTED]

[REDACTED]

[REDACTED]

[REDACTED]

[REDACTED]

[REDACTED]

[REDACTED]

[REDACTED]

[REDACTED]

[REDACTED]

[REDACTED]

[REDACTED]

[REDACTED]

[REDACTED]

[REDACTED]

[REDACTED]

[REDACTED]

[REDACTED]

[REDACTED]

[REDACTED]

[REDACTED]

[REDACTED]

[REDACTED]

[REDACTED]

[REDACTED]

[REDACTED]

[REDACTED]

[REDACTED]

[REDACTED]

[REDACTED]

[REDACTED]

[REDACTED]

[REDACTED]

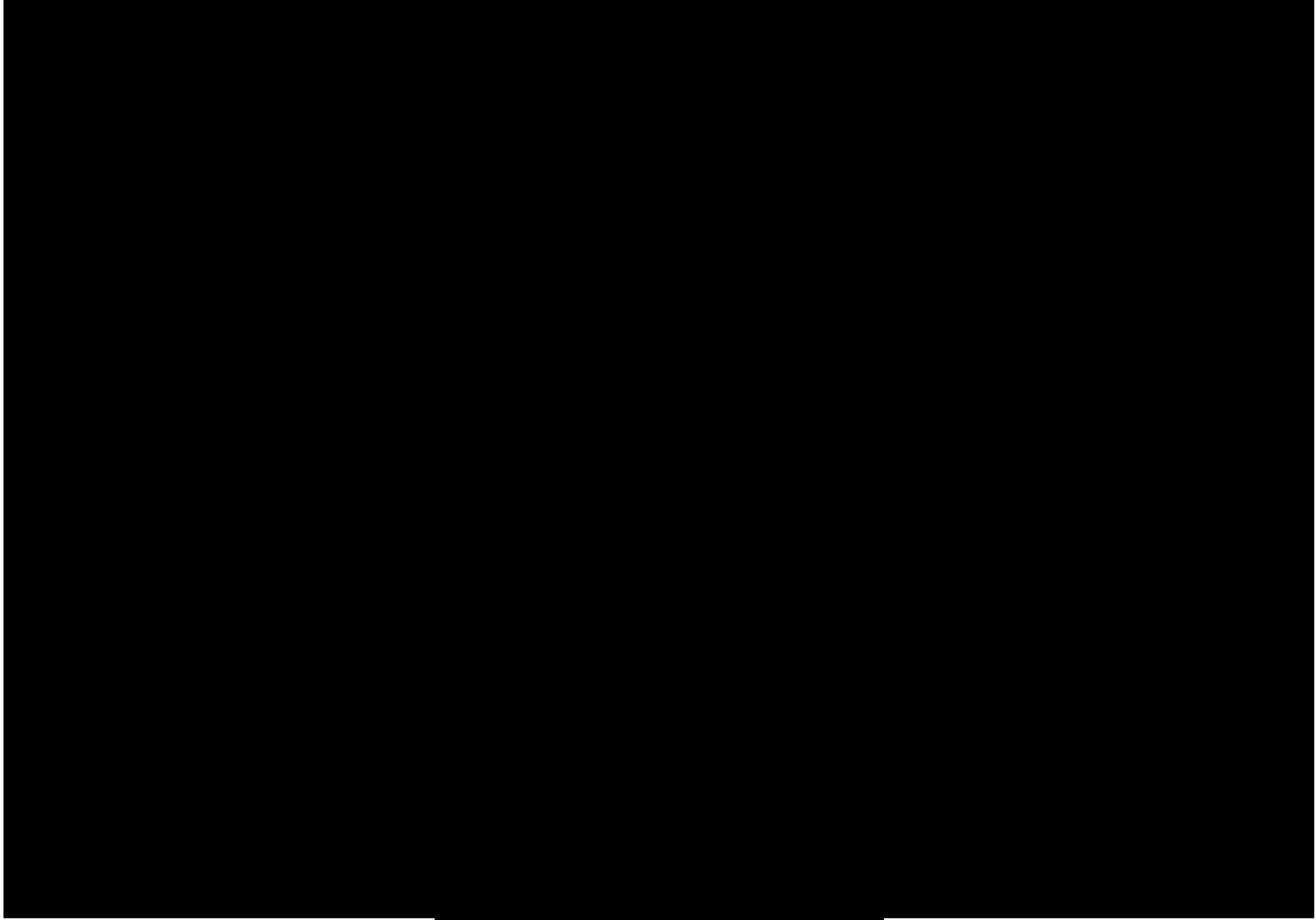

[Redacted text block]

[Redacted]	[Redacted]	[Redacted]	[Redacted]	[Redacted]
[Redacted]	[Redacted]	[Redacted]	[Redacted]	[Redacted]
[Redacted]	[Redacted]	[Redacted]	[Redacted]	[Redacted]
[Redacted]	[Redacted]	[Redacted]	[Redacted]	[Redacted]
[Redacted]	[Redacted]	[Redacted]	[Redacted]	[Redacted]
[Redacted]	[Redacted]	[Redacted]	[Redacted]	[Redacted]
[Redacted]	[Redacted]	[Redacted]	[Redacted]	[Redacted]
[Redacted]	[Redacted]	[Redacted]	[Redacted]	[Redacted]
[Redacted]	[Redacted]	[Redacted]	[Redacted]	[Redacted]
[Redacted]	[Redacted]	[Redacted]	[Redacted]	[Redacted]

[Redacted text block]



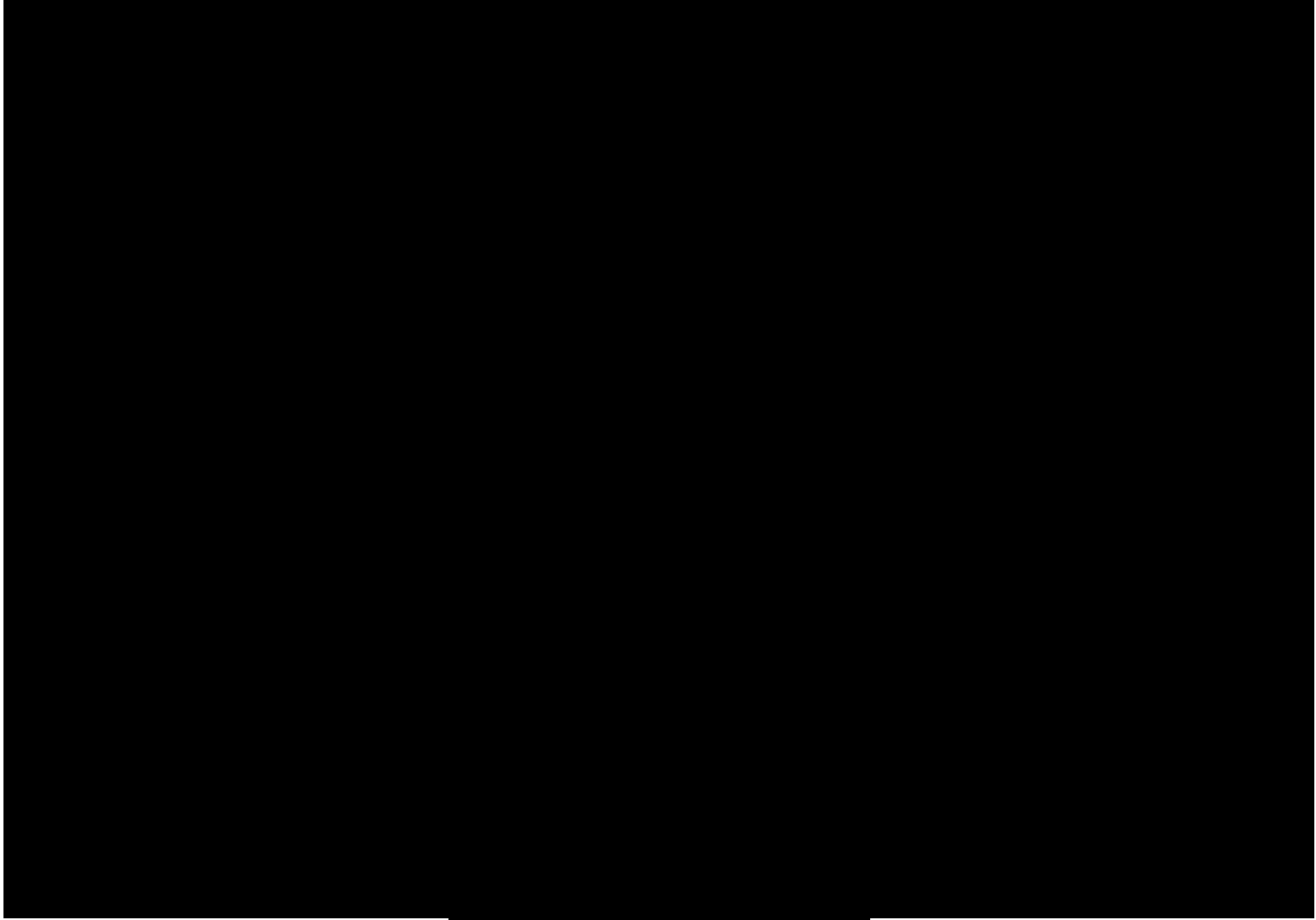

[REDACTED]

[REDACTED]	[REDACTED]	[REDACTED]	[REDACTED]	[REDACTED]
[REDACTED]	[REDACTED]	[REDACTED]	[REDACTED]	[REDACTED]
	[REDACTED]	[REDACTED]	[REDACTED]	[REDACTED]
	[REDACTED]	[REDACTED]	[REDACTED]	[REDACTED]
[REDACTED]	[REDACTED]	[REDACTED]	[REDACTED]	[REDACTED]
	[REDACTED]	[REDACTED]	[REDACTED]	[REDACTED]
[REDACTED]	[REDACTED]	[REDACTED]	[REDACTED]	[REDACTED]
	[REDACTED]	[REDACTED]	[REDACTED]	[REDACTED]
	[REDACTED]	[REDACTED]	[REDACTED]	[REDACTED]

[REDACTED]



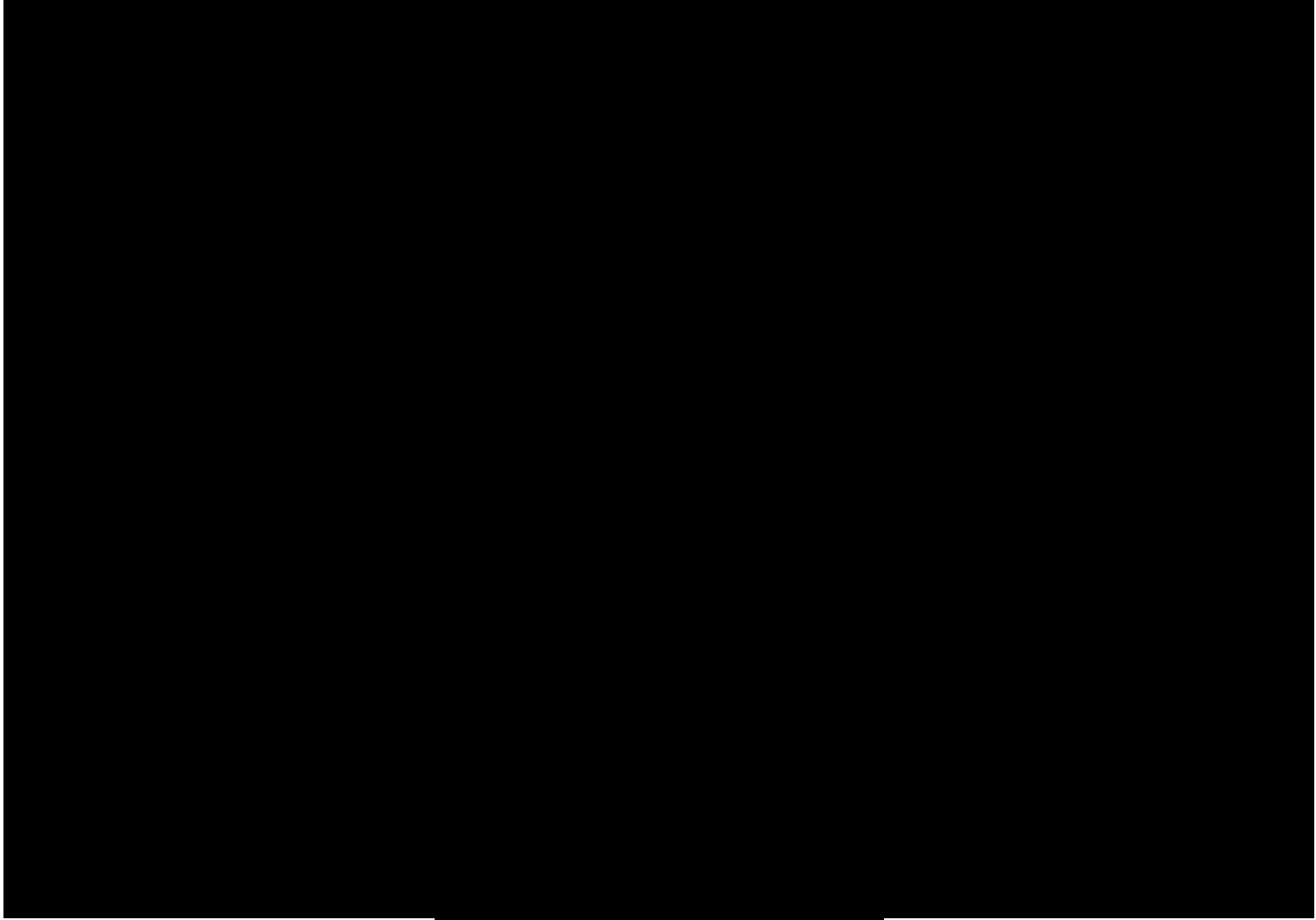

[Redacted text block]

[Redacted Title]						
I	[Redacted]	[Redacted]	[Redacted]	[Redacted]	[Redacted]	[Redacted]
	[Redacted]	[Redacted]	[Redacted]	[Redacted]	[Redacted]	[Redacted]
II	[Redacted]	[Redacted]	[Redacted]	[Redacted]	[Redacted]	[Redacted]
	[Redacted]	[Redacted]	[Redacted]	[Redacted]	[Redacted]	[Redacted]
	[Redacted]	[Redacted]	[Redacted]	[Redacted]	[Redacted]	[Redacted]
	[Redacted]	[Redacted]	[Redacted]	[Redacted]	[Redacted]	[Redacted]
[Redacted]	[Redacted]	[Redacted]	[Redacted]	[Redacted]	[Redacted]	
III	[Redacted]	[Redacted]	[Redacted]	[Redacted]	[Redacted]	[Redacted]
	[Redacted]	[Redacted]	[Redacted]	[Redacted]	[Redacted]	[Redacted]
	[Redacted]	[Redacted]	[Redacted]	[Redacted]	[Redacted]	[Redacted]
	[Redacted]	[Redacted]	[Redacted]	[Redacted]	[Redacted]	[Redacted]
[Redacted]	[Redacted]	[Redacted]	[Redacted]	[Redacted]	[Redacted]	

[Redacted text block]

[Redacted Title]						
I	[Redacted]	[Redacted]	[Redacted]	[Redacted]	[Redacted]	[Redacted]
	[Redacted]	[Redacted]	[Redacted]	[Redacted]	[Redacted]	[Redacted]
II	[Redacted]	[Redacted]	[Redacted]	[Redacted]	[Redacted]	[Redacted]
	[Redacted]	[Redacted]	[Redacted]	[Redacted]	[Redacted]	[Redacted]
	[Redacted]	[Redacted]	[Redacted]	[Redacted]	[Redacted]	[Redacted]
	[Redacted]	[Redacted]	[Redacted]	[Redacted]	[Redacted]	[Redacted]
[Redacted]	[Redacted]	[Redacted]	[Redacted]	[Redacted]	[Redacted]	

■	■	■	■	■	■		■
	■	■	■	■	■	■	■
					■	■	■
					■	■	■
■				■	■		■
■							
■	■	■	■	■	■		■
	■	■	■	■	■	■	■
					■	■	■
					■	■	■
■				■	■		■
■	■	■	■	■	■		■
					■	■	■
					■	■	■
					■	■	■
■				■	■		■

4.2.2 水平衡

本项目实行雨污分流，雨水通过雨水管道收集后排入园区市政雨水管网，污水经处理达标后排入园区市政污水管网，接管至光大水务（扬州）有限公司深度处理。

4.2.2.1 供水

本项目用水主要为生活用水（含食堂用水）、水性漆调配用水、水密试验用水、废气治理设施用水和柴油储罐清洗用水（仅二厂区）。

■
■
■
■
■
■
■
■
■
■
■

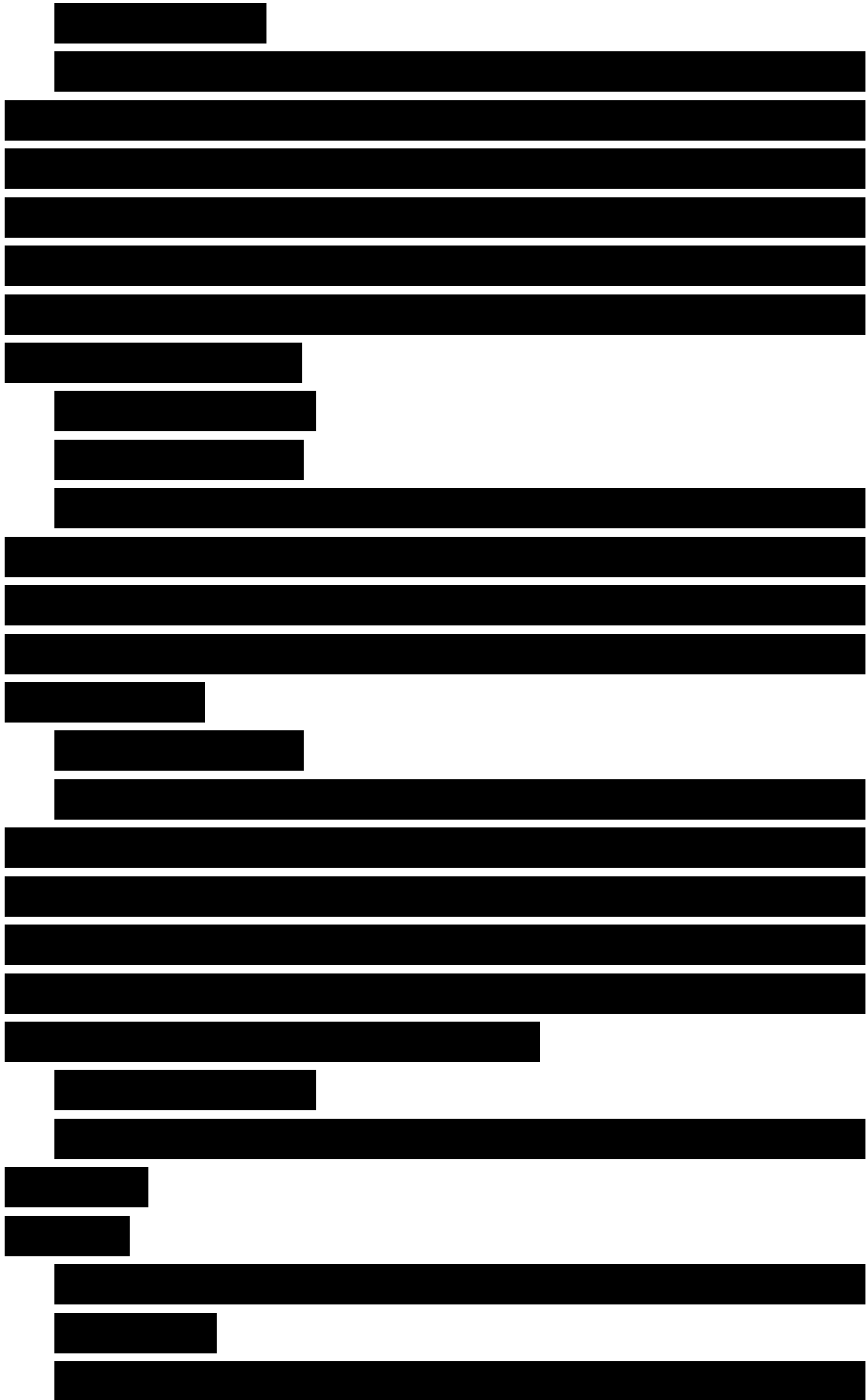

[Redacted text block]

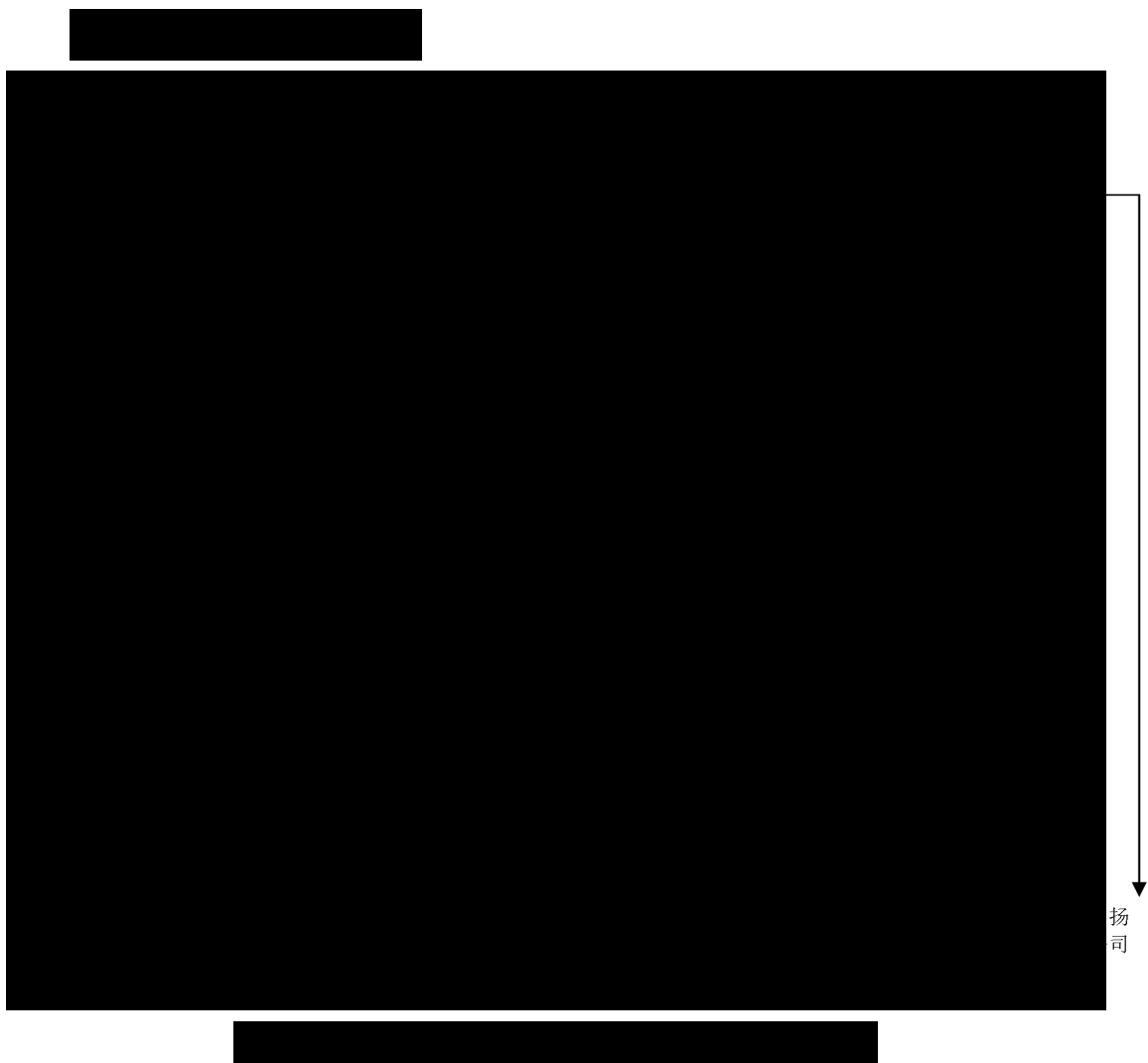

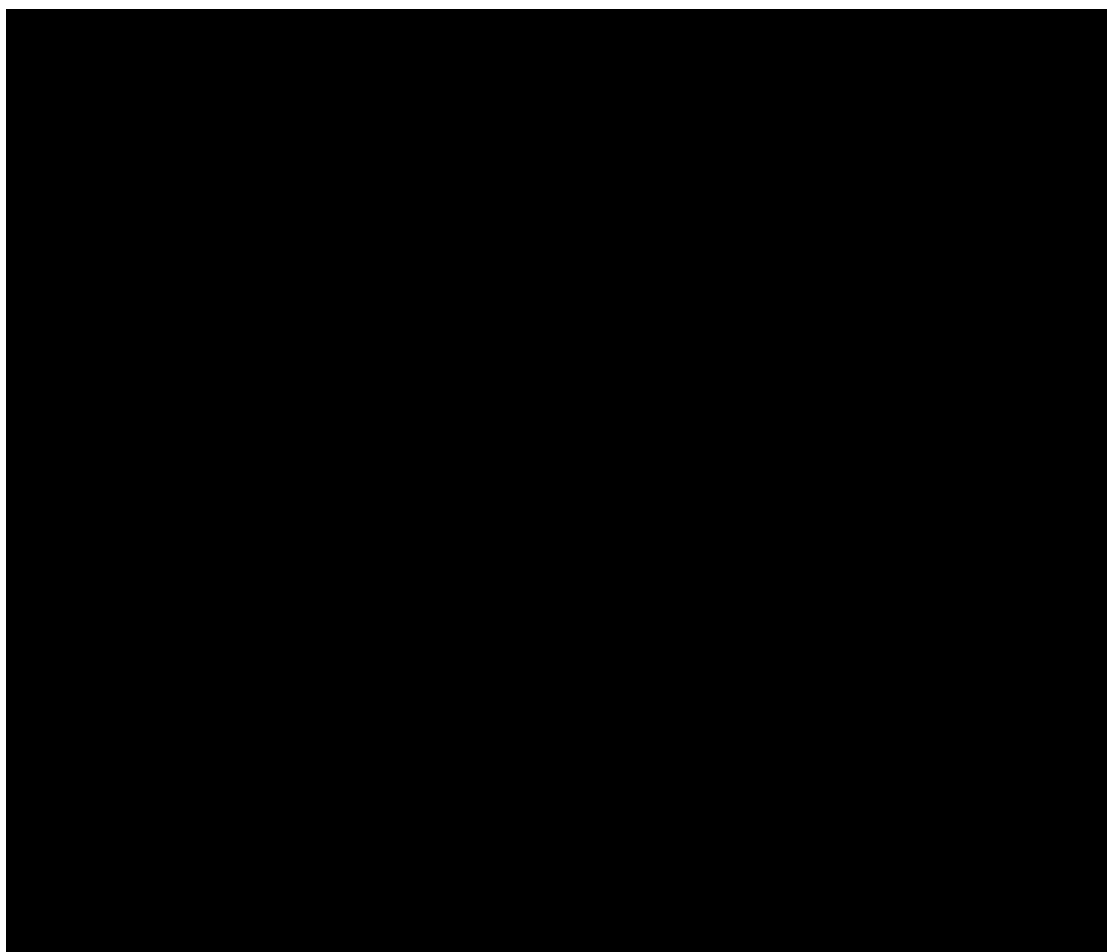

扬
司



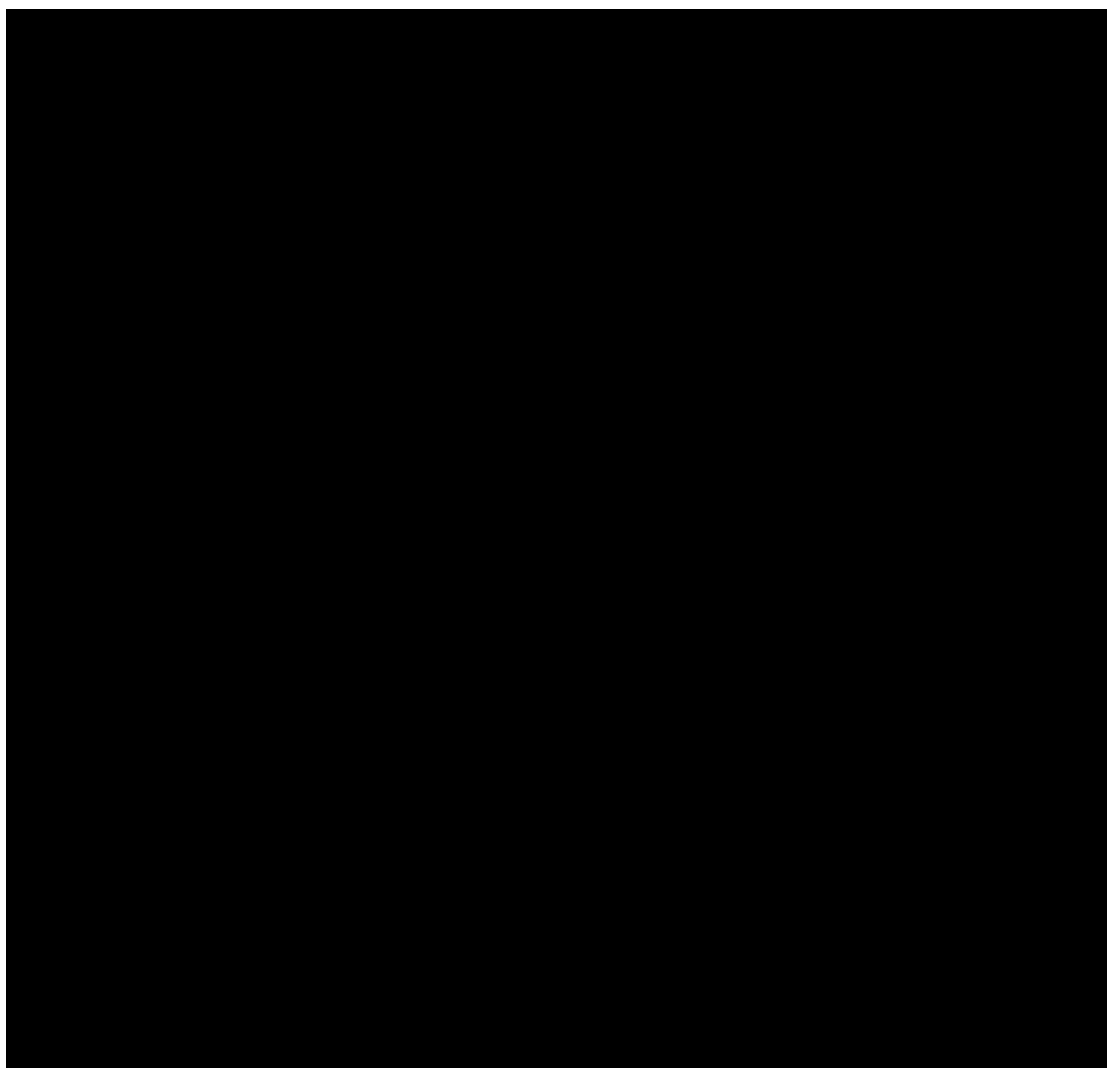

4.3 施工期污染物源强分析

4.3.1 施工期工艺流程

施工期工艺流程图如下：



图 4.3.1-1 施工期工艺流程图

施工期主要环境影响是对自然环境和生态环境带来的不利影响。施工期会产生一定的噪声，同时会排放一定的废水、废气和建筑垃圾等各种固体废物，工程开挖、占地和材料运输等活动也会对规划区域环境产生一定影响。

4.3.2 施工期废水

施工期的废水包括：施工废水、施工人员生活污水和地表径流等。

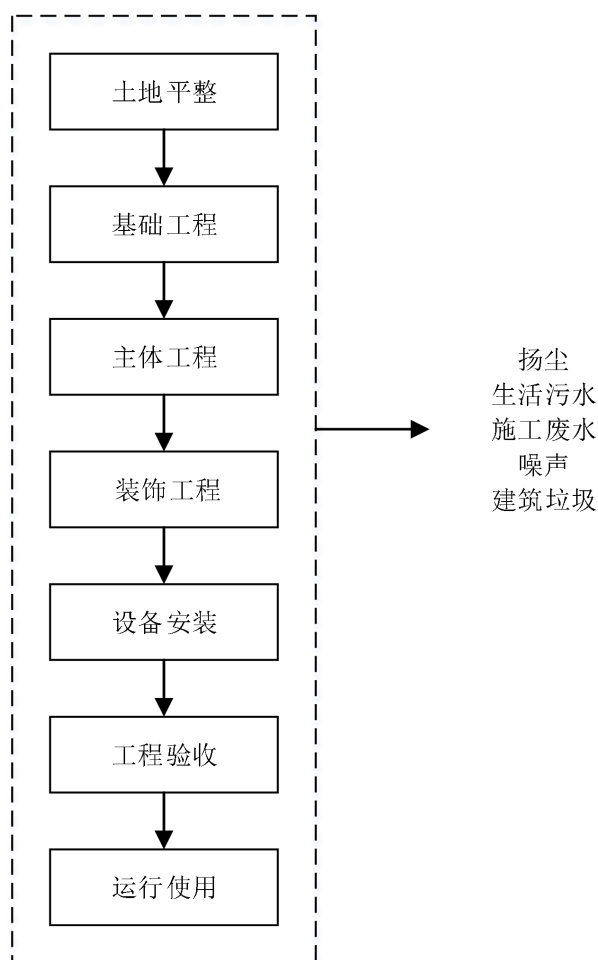
(1) 施工废水

施工废水主要为设备、工具清洗废水，其中不含有毒物质，泥沙悬浮物含量较大。类比同类项目：施工废水悬浮物浓度约为 500mg/L~2000mg/L，pH 值 9~12。施工过程中设备、工具清洗等产生的废水量较小，施工废水经收集沉淀处理后，直接回用于施工和洒水抑尘，不外排。

(2) 生活污水

拟建项目建设期为 1 个月，每月按 30 天计。施工期每天施工人数约为 30

人/d。施工期的生活用水按人均用水量 80L/人·d 计算，用水量为 2.4m³/d，排水系数按 80%计算，生活废水排放量为 1.92m³/d。生活污水依托二厂区内已建成的化粪池处理后接管至光大水务（扬州）有限公司集中处理。

（3）地表径流

施工期间如果遇到雨天，雨水形成地表径流冲刷土质、建筑砂石等，将形成泥浆水，会携带大量泥沙。规划施工期设置排水沟，将地表径流导入废水沉淀池，经沉淀后回用于施工和洒水抑尘等，不外排。

施工期废水产生及处理情况见表 4.3.2-1。

表 4.3.2-1 施工期废水产生及处理情况一览表

废水类型	产生量	处理效果
施工废水	少量	废水经沉淀后回用于施工和洒水抑尘等，不外排
生活废水	1.92 m ³ /d	生活污水依托已建成的化粪池，经处理后接管至光大水务（扬州）有限公司集中处理，不外排
地表径流	少量	废水经沉淀后回用于施工和洒水抑尘等，不外排

4.3.3 施工期废气

（1）施工扬尘

施工期对区域大气环境的影响主要是地面扬尘污染，污染因子为总悬浮颗粒物（TSP），扬尘以无组织形式排放，借助风力在施工现场引起空气环境 TSP 指标升高。

建设施工中，在土地开挖、场地平整、材料运输和装卸等，都将产生扬尘污染空气环境。类比同类工程，浓度较高的情况为场地平整过程中的土料装卸过程（约 20mg/m³~50mg/m³），在风速为 1.7m/s 时，建筑施工扬尘严重，工地内 TSP 浓度相当于大气环境标准的 1.4~2.5 倍，施工扬尘的影响范围可达下风向的 100m 处，施工及运输车辆引起的扬尘对路边 30m 范围以内影响较大，路边 TSP 浓度可达 10 mg/m³ 以上。

（2）尾气

在施工过程中用到推土机、挖掘机、装载机及运输卡车，其排放尾气为影响空气环境的主要污染物之一。尾气均是由动力燃料燃烧后所产生，主要污染物成份是 CO 和 NO_x，属无组织间断性排放。

4.3.4 施工期噪声

施工期噪声主要来自施工机械噪声、施工作业噪声和运输车辆噪声。施工机

械噪声由施工机械所造成，如挖土机械、打桩机械、混凝土搅拌机、升降机等，多为点声源；施工作业噪声主要指一些零星的敲打声、装卸建材的撞击声、施工人员的吆喝声、拆装模板的撞击声等，多为瞬间噪声；运输车辆的噪声属于交通噪声。在这些施工噪声中对声环境影响最大的是施工机械噪声。

建设期主要施工机械设备的噪声源强见表 4.3.4-1，当多台机械设备同时作业时，产生噪声叠加，根据类比调查，叠加后的噪声增加 3~8dB(A)。

表 4.3.4-1 施工机械设备的噪声源强 单位：dB (A)

序号	声源名称	噪声级
1	推土机	105
2	打桩机	115
3	挖土机	100
4	吊车	95
5	运载车	100
6	混凝土搅拌机	85
7	压路机	100

物料运输车辆类型及其声级值见表 4.3.4-2。

表 4.3.4-2 交通运输车辆噪声 单位：dB (A)

施工阶段	运输内容	车辆类型	声源强度
基础工程	弃土外运	大型载重车	84~89
主体工程	钢筋、商品混凝土	混凝土罐车、载重车	80~85
装饰工程	各种装修材料及必备设备	轻型载重卡车	75~80

对此，在建筑施工期间向周围排放噪声必须按照《中华人民共和国环境噪声污染防治法》规定，严格按《建筑施工场界环境噪声排放标准》（GB 12523-2011）进行控制。施工期高噪声设备应合理安排施工时间（06:00~22:00），杜绝深夜及中午施工噪声扰民，另外，对施工场地平面布局时应将施工机械产噪设备尽量置于场地中央，进行合理布设，减少施工噪声对民众的影响。

4.3.5 施工期固废

施工期固体废物主要为施工弃土、施工产生的建筑垃圾（含装修垃圾）和施工人员的生活垃圾。

①建筑垃圾：建筑垃圾主要为碎砖、废弃土石方、建筑材料等，根据同类工程类比调查，每平方米建筑面积产生建筑垃圾约 0.01t（含装修垃圾），本项目总建筑面积为 1296m²，则产生建筑垃圾 12.96t。建筑垃圾及时外运处置或回用于生产，减少污染。

②生活垃圾：施工人员约 30 人，生活垃圾产生量按每人 0.5kg/d 计，则每天生活垃圾产生量为 15kg。生活垃圾集中收集至垃圾桶，委托环卫单位定期清运处置。

③土石方：在施工过程中需要平整场地和开挖，会产生一定量的弃土弃渣，类比相似工程土石方的开挖，预计开挖土石方量约 0.27 万立方米，产生弃土弃渣量约 0.08 万立方米。弃土弃渣和建筑垃圾可用于部分回填、铺路、绿化等，剩余弃土弃渣要及时清运。

4.3.6 施工期生态

施工期对生态的影响主要为临时占地和土方开挖。二厂区厂区范围内，地面已硬化，施工期不涉及临时占地，开挖的区域内地面已硬化，不涉及植被破坏，施工道路依托现有道路，因此，施工期对生态的影响较小。

综上，施工期污染物排放情况见表 4.3.6-1。

表 4.3.6-1 施工期污染物排放情况

类别	污染源	主要污染物	产生量	排放方式
废气	施工扬尘	TSP	少量	无组织排放
	汽车尾气	CO、NO _x	少量	
废水	施工废水	SS	少量	沉淀后循环使用
	生活污水	COD、SS、氨氮、总磷	1.92m ³ /d	生活污水依托已建成的化粪池，经处理后接管至光大水务（扬州）有限公司集中处理，不外排
	地表径流	SS	少量	沉淀后循环使用
噪声	机械噪声、交通噪声	等效声级	75~100dB(A)	自然排放
固废	建筑垃圾（含装修垃圾）	碎砖、建筑材料	12.96t	回用或清运
	生活垃圾	/	15kg/d	环卫清运
	废弃土石方	弃土弃渣	0.08 万立方米	市政清运

4.4 营运期污染源强分析

4.4.1 废气



[Redacted text block]

[Redacted Title]										
[Redacted]	[Redacted]	[Redacted]	[Redacted]	[Redacted]	[Redacted]	[Redacted]	[Redacted]	[Redacted]	[Redacted]	[Redacted]
[Redacted]	[Redacted]	[Redacted]	[Redacted]	[Redacted]	[Redacted]	[Redacted]	[Redacted]	[Redacted]	[Redacted]	[Redacted]
[Redacted]	[Redacted]	[Redacted]	[Redacted]	[Redacted]	[Redacted]	[Redacted]	[Redacted]	[Redacted]	[Redacted]	[Redacted]

[Redacted text block]

[Redacted Title]										
[Redacted]	[Redacted]	[Redacted]	[Redacted]	[Redacted]	[Redacted]	[Redacted]	[Redacted]	[Redacted]	[Redacted]	[Redacted]

[Redacted text block]

[Redacted text block]



[Redacted Title]												
[Redacted]	[Redacted]	[Redacted]	[Redacted]	[Redacted]	[Redacted]	[Redacted]	[Redacted]	[Redacted]	[Redacted]	[Redacted]	[Redacted]	[Redacted]
[Redacted]	[Redacted]	[Redacted]	[Redacted]	[Redacted]	[Redacted]	[Redacted]	[Redacted]	[Redacted]	[Redacted]	[Redacted]	[Redacted]	[Redacted]
[Redacted]	[Redacted]	[Redacted]	[Redacted]	[Redacted]	[Redacted]	[Redacted]	[Redacted]	[Redacted]	[Redacted]	[Redacted]	[Redacted]	[Redacted]



[Redacted Title]									
[Redacted]	[Redacted]	[Redacted]	[Redacted]	[Redacted]	[Redacted]	[Redacted]	[Redacted]	[Redacted]	[Redacted]

集装箱生产项目

[Redacted text block containing multiple lines of obscured content]

[REDACTED]

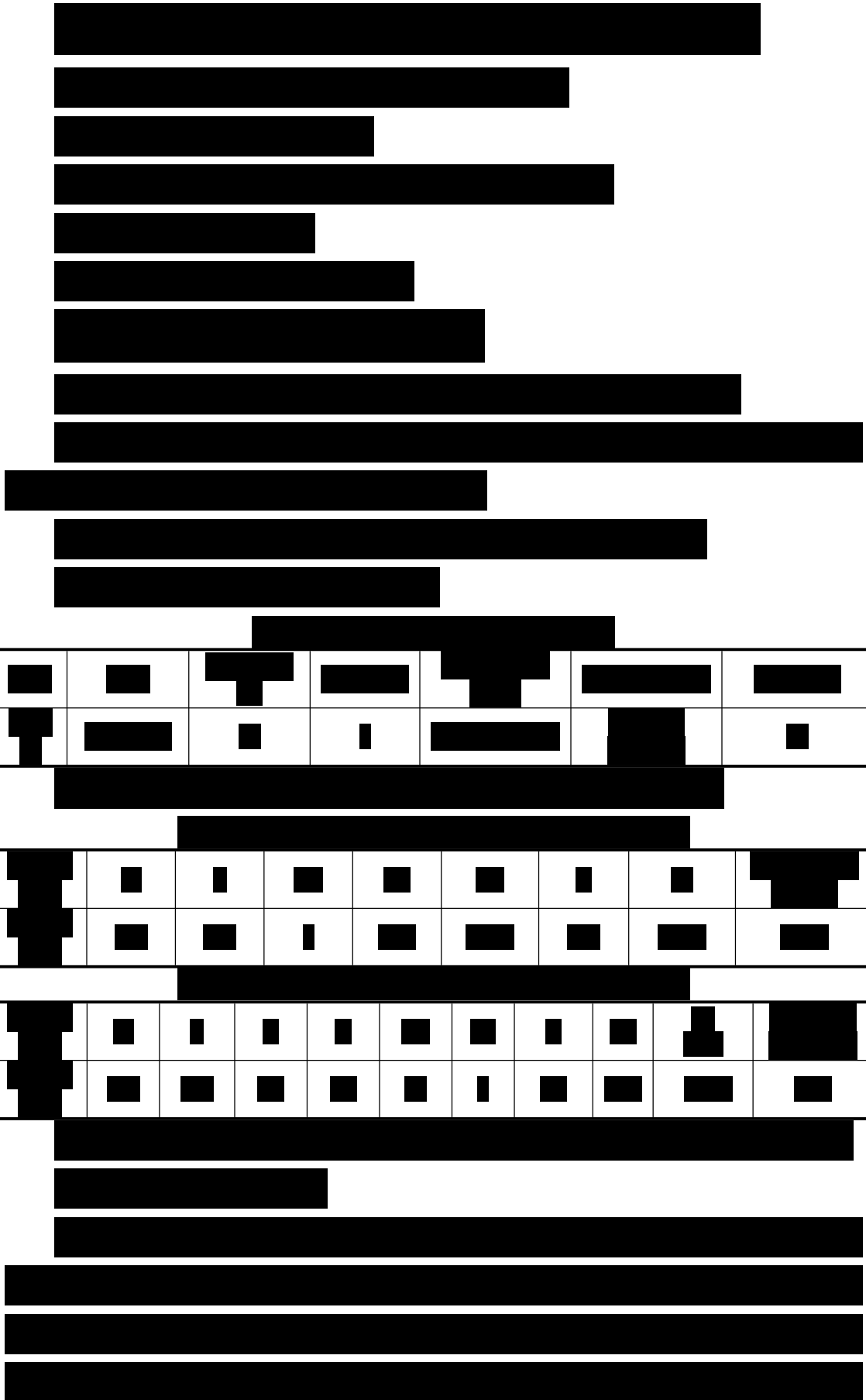

[Redacted text block]

根据上述废气污染源强分析，本项目有组织废气污染源源强核算结果见表 4.4.1-14 和表 4.4.1-15，无组织废气污染源源强核算结果见表 4.4.1-16 和表 4.4.1-17。

表 4.4.1-14 本项目有组织废气污染源源强核算结果（一厂区）

工序	污染源	污染物	污染物产生			治理措施			污染物排放			执行标准		排放时间 (h)
			产生浓度 (mg/m ³)	产生速率 (kg/h)	产生量 (t/a)	工艺	风量 (m ³ /h)	效率	排放浓度 (mg/m ³)	排放速率 (kg/h)	排放量 (t/a)	浓度 (mg/m ³)	速率 (kg/h)	
■	■	■	■	■	■	■	■	■	■	■	■	20	1.0	7440
■	■	■	■	■	■	■	■	■	■	■	■	/	/	7440
		■	■	■	■				■	■	/	/		
		■	■	■	■				■	■	20	0.8		
		■	■	■	■				■	■	80	3.2		
		■	■	■	■				■	■	80	3.2		
		■	■	■	■				■	■	50	2.0		
		■	■	■	■				■	■	10	0.4		
		■	■	■	■				■	■	200	/		
		■	■	■	■				■	■	200	/		
■	■	■	■	■	■	■	■	■	■	■	■	20	/	7440
		■	■	■				■	■	80	/			
		■	■	■				■	■	180	/			
■	■	■	■	■	■	■	■	■	■	■	20	1.0	7440	
■	■	■	■	■	■	■	■	■	■	■	20	1.0	7440	
■	■	■	■	■	■	■	■	■	■	■	■	10	0.4	7440
		■	■	■				■	■	50	2.0			
		■	■	■				■	■	200	/			
		■	■	■				■	■	200	/			
■	■	■	■	■	■	■	■	■	■	■	■	20	/	7440
		■	■	■				■	■	80	/			
		■	■	■				■	■	180	/			
■	■	■	■	■	■	■	■	■	■	■	■	10	0.4	7440
		■	■	■				■	■	50	2.0			
		■	■	■				■	■	200	/			
		■	■	■				■	■	200	/			
■	■	■	■	■	■	■	■	■	■	■	■	20	/	7440
		■	■	■				■	■	80	/			
		■	■	■				■	■	180	/			
■	■	■	■	■	■	■	■	■	■	■	■	10	0.4	7440
		■	■	■				■	■	50	2.0			

								I				200	/	
								I				200	/	
												10	0.4	7440
												50	2.0	
												60	3.0	8760
												/	0.58	7440
												/	8.7	
												20	/	1860

表 4.4.1-15 本项目有组织废气污染源源强核算结果（二厂区）

工序	污染源	污染物	污染物产生			治理措施			污染物排放			执行标准		排放时间 (h)
			产生浓度 (mg/m ³)	产生速率 (kg/h)	产生量 (t/a)	工艺	风量 (m ³ /h)	效率	排放浓度 (mg/m ³)	排放速率 (kg/h)	排放量 (t/a)	浓度 (mg/m ³)	速率 (kg/h)	
												20	1.0	3720
												/	/	3720
												/	/	
												20	0.8	
												80	3.2	
												80	3.2	
												50	2.0	
												10	0.4	
												200	/	
												200	/	3720
												20	/	
												80	/	
												180	/	
												20	1.0	3720
												20	1.0	3720
												10	0.4	3720
												50	2.0	
												200	/	
												200	/	
												20	/	3720

												80	/	
												180	/	
												10	0.4	3720
												50	2.0	
												200	/	
												200	/	
												20	/	3720
												80	/	
												180	/	
												10	0.4	3720
												50	2.0	
												200	/	
												200	/	
												10	0.4	3720
												50	2.0	
												60	3.0	8760
												/	0.58	3720
												/	8.7	
												20	/	1240

表 4.4.1-16 本项目无组织废气污染源源强核算结果及相关参数一览表（一厂区）

位置	污染物	污染物产生			污染物排放			排放时间(h)	面源面积(m ²)	面源高度(m)
		核算方法	产生速率(kg/h)	产生量(t/a)	核算方法	排放速率(kg/h)	排放量(t/a)			

表 4.4.1-17 本项目无组织废气污染源源强核算结果及相关参数一览表（二厂区）

位置	污染物	污染物产生			污染物排放			排放时间(h)	面源面积(m ²)	面源高度(m)
		核算方法	产生速率(kg/h)	产生量(t/a)	核算方法	排放速率(kg/h)	排放量(t/a)			
								3720	27216	15
								3720		
								3720		
								3720		
								3720		
								3720		
								3720		
							8760	180	4	
								3720	100	1.5
								3720		
								8760	/	/

4.4.2 废水

本项目废水主要为生活污水、水密试验排水、废气治理设施排水和初期雨水。

[Redacted content]

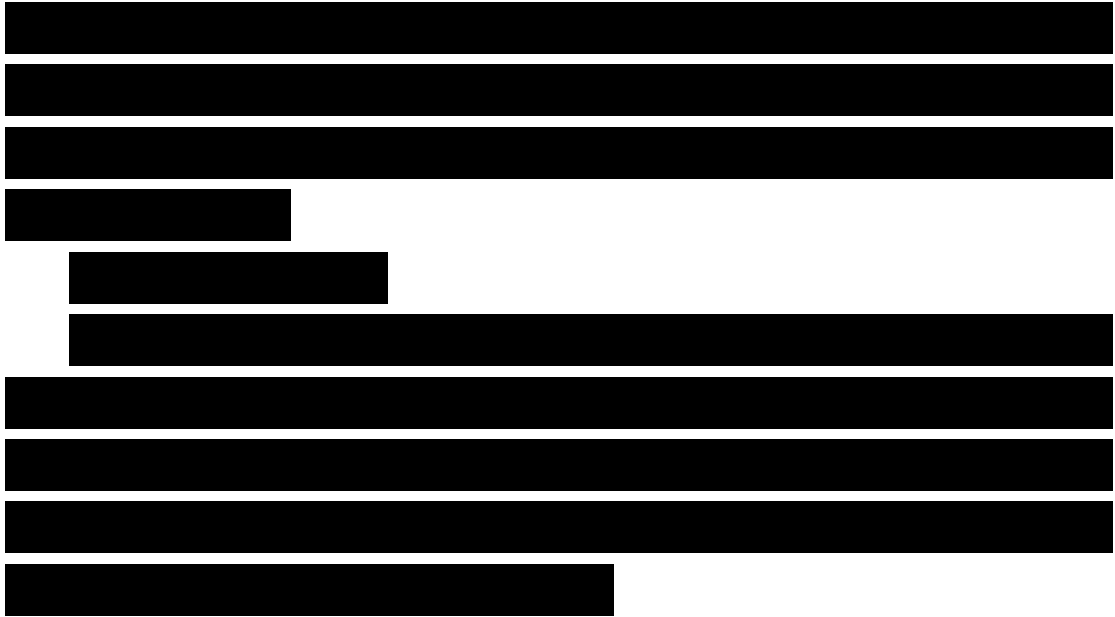

本项目一厂区废水经处理后产排情况见表 4.4.2-1 和表 4.4.2-2，本项目建成后一厂区全厂废水产排情况见表 4.4.2-3 和表 4.4.2-4，废水类别、污染物及污染治理设施情况见表 4.4.2-5。

本项目二厂区废水经预处理后产排情况见表 4.4.2-6 和表 4.4.2-7，废水类别、污染物及污染治理设施情况见表 4.4.2-8。

表 4.4.2-1 本项目废水预处理（进入厂区污水站前）污染物产排情况（一厂区）

废水来源	废水量 (t/a)	污染物名称	产生情况		处理方法	排放情况		排放方式与去向
			浓度 mg/L	产生量 t/a		浓度 mg/L	排放量 t/a	
[Redacted]	[Redacted]	[Redacted]	[Redacted]	[Redacted]	[Redacted]	[Redacted]	[Redacted]	生活污水 1550t/a 与其他废水一并进入厂区污水处理站，剩余 2418t/a 接管至光大水务（扬州）有限公司
		[Redacted]	[Redacted]	[Redacted]		[Redacted]	[Redacted]	
		[Redacted]	[Redacted]	[Redacted]		[Redacted]	[Redacted]	
		[Redacted]	[Redacted]	[Redacted]		[Redacted]	[Redacted]	
		[Redacted]	[Redacted]	[Redacted]		[Redacted]	[Redacted]	
		[Redacted]	[Redacted]	[Redacted]		[Redacted]	[Redacted]	
[Redacted]	[Redacted]	[Redacted]	[Redacted]	[Redacted]		[Redacted]	[Redacted]	
		[Redacted]	[Redacted]	[Redacted]		[Redacted]	[Redacted]	
[Redacted]	[Redacted]	[Redacted]	[Redacted]	[Redacted]		[Redacted]	[Redacted]	
		[Redacted]	[Redacted]	[Redacted]		[Redacted]	[Redacted]	
		[Redacted]	[Redacted]	[Redacted]		[Redacted]	[Redacted]	
		[Redacted]	[Redacted]	[Redacted]		[Redacted]	[Redacted]	
		[Redacted]	[Redacted]	[Redacted]		[Redacted]	[Redacted]	
[Redacted]	[Redacted]	[Redacted]	[Redacted]	[Redacted]		[Redacted]	[Redacted]	
		[Redacted]	[Redacted]	[Redacted]		[Redacted]	[Redacted]	
[Redacted]	[Redacted]	[Redacted]	[Redacted]	[Redacted]	[Redacted]	[Redacted]	[Redacted]	接管至光大水务（扬州）有限公司
		[Redacted]	[Redacted]	[Redacted]		[Redacted]	[Redacted]	

表 4.4.2-2 本项目废水污染物产排情况（一厂区）

废水来源	废水量 (t/a)	污染物名称	产生情况		处理方法	接管情况			排放方式与去向	外排情况		
			浓度 mg/L	产生量 t/a		浓度 mg/L	接管量 t/a	接管标准 mg/L		污染物	排放标准 mg/L	排放量 t/a
[Redacted]	[Redacted]	[Redacted]	[Redacted]	[Redacted]	[Redacted]	[Redacted]	[Redacted]	[Redacted]	[Redacted]	[Redacted]	[Redacted]	[Redacted]
		[Redacted]	[Redacted]	[Redacted]		[Redacted]	[Redacted]	[Redacted]		[Redacted]	[Redacted]	[Redacted]
		[Redacted]	[Redacted]	[Redacted]		[Redacted]	[Redacted]	[Redacted]		[Redacted]	[Redacted]	[Redacted]
		[Redacted]	[Redacted]	[Redacted]		[Redacted]	[Redacted]	[Redacted]		[Redacted]	[Redacted]	[Redacted]
		[Redacted]	[Redacted]	[Redacted]		[Redacted]	[Redacted]	[Redacted]		[Redacted]	[Redacted]	[Redacted]
		[Redacted]	[Redacted]	[Redacted]		[Redacted]	[Redacted]	[Redacted]		[Redacted]	[Redacted]	[Redacted]
[Redacted]	[Redacted]	[Redacted]	[Redacted]	[Redacted]	[Redacted]	[Redacted]	[Redacted]	[Redacted]	[Redacted]	[Redacted]	[Redacted]	[Redacted]
		[Redacted]	[Redacted]	[Redacted]		[Redacted]	[Redacted]	[Redacted]		[Redacted]	[Redacted]	
		[Redacted]	[Redacted]	[Redacted]		[Redacted]	[Redacted]	[Redacted]		[Redacted]	[Redacted]	
		[Redacted]	[Redacted]	[Redacted]		[Redacted]	[Redacted]	[Redacted]		[Redacted]	[Redacted]	
		[Redacted]	[Redacted]	[Redacted]		[Redacted]	[Redacted]	[Redacted]		[Redacted]	[Redacted]	
		[Redacted]	[Redacted]	[Redacted]		[Redacted]	[Redacted]	[Redacted]		[Redacted]	[Redacted]	
[Redacted]	[Redacted]	[Redacted]	[Redacted]	[Redacted]	[Redacted]	[Redacted]	[Redacted]	[Redacted]	[Redacted]	[Redacted]	[Redacted]	[Redacted]
		[Redacted]	[Redacted]	[Redacted]		[Redacted]	[Redacted]	[Redacted]		[Redacted]	[Redacted]	
[Redacted]	[Redacted]	[Redacted]	[Redacted]	[Redacted]	[Redacted]	[Redacted]	[Redacted]	[Redacted]	[Redacted]	[Redacted]	[Redacted]	[Redacted]
		[Redacted]	[Redacted]	[Redacted]		[Redacted]	[Redacted]	[Redacted]		[Redacted]	[Redacted]	
		[Redacted]	[Redacted]	[Redacted]		[Redacted]	[Redacted]	[Redacted]		[Redacted]	[Redacted]	
		[Redacted]	[Redacted]	[Redacted]		[Redacted]	[Redacted]	[Redacted]		[Redacted]	[Redacted]	
		[Redacted]	[Redacted]	[Redacted]		[Redacted]	[Redacted]	[Redacted]		[Redacted]	[Redacted]	
		[Redacted]	[Redacted]	[Redacted]		[Redacted]	[Redacted]	[Redacted]		[Redacted]	[Redacted]	

“以新带老”补充识别现有项目总氮产排情况

现有项目一厂区生活污水排放量为 8680t/a，则总氮的产排情况如下。

表 4.4.2-3 一厂区现有项目总氮污染物产排情况

废水来源	废水量 (t/a)	污染物名称	产生情况		处理方法	接管情况			排放方式与去向	外排情况		
			浓度 mg/L	产生量 t/a		浓度 mg/L	接管量 t/a	接管标准 mg/L		污染物	排放标准 mg/L	排放量 t/a
生活污水	8680	总氮	44.8	0.3889	隔油池+化粪池	44.8	0.3889	70	接管至光大水务(扬州)有限公司	总氮	10	0.0868

表 4.4.2-4 废水类别、污染物及污染治理设施信息表（一厂区）

序号	废水类别	污染物种类	排放去向	排放规律	污染治理设施			排放口编号	排放口设置是否符合要求	排放口类型
					污染治理设施编号	污染治理设施名称	污染治理设施工艺			
1								1	<input checked="" type="checkbox"/> 是 <input type="checkbox"/> 否	<input checked="" type="checkbox"/> 企业总排 <input type="checkbox"/> 雨水排放 <input type="checkbox"/> 清净下水排放 <input type="checkbox"/> 温排水排放 <input type="checkbox"/> 车间或车间处理设施排放口
2										
3										

表 4.4.2-5 本项目废水预处理（进入厂区污水站前）污染物产排情况（二厂区）

废水来源	废水量 (t/a)	污染物名称	产生情况		处理方法	排放情况		排放方式与去向
			浓度 mg/L	产生量 t/a		浓度 mg/L	排放量 t/a	
[Redacted]	[Redacted]	[Redacted]	[Redacted]	[Redacted]	[Redacted]	[Redacted]	[Redacted]	[Redacted]
		[Redacted]	[Redacted]	[Redacted]		[Redacted]	[Redacted]	
		[Redacted]	[Redacted]	[Redacted]		[Redacted]	[Redacted]	
		[Redacted]	[Redacted]	[Redacted]		[Redacted]	[Redacted]	
		[Redacted]	[Redacted]	[Redacted]		[Redacted]	[Redacted]	
		[Redacted]	[Redacted]	[Redacted]		[Redacted]	[Redacted]	
[Redacted]	[Redacted]	[Redacted]	[Redacted]	[Redacted]	[Redacted]	[Redacted]	[Redacted]	[Redacted]
		[Redacted]	[Redacted]	[Redacted]		[Redacted]	[Redacted]	
[Redacted]	[Redacted]	[Redacted]	[Redacted]	[Redacted]	[Redacted]	[Redacted]	[Redacted]	[Redacted]
		[Redacted]	[Redacted]	[Redacted]		[Redacted]	[Redacted]	
		[Redacted]	[Redacted]	[Redacted]		[Redacted]	[Redacted]	
		[Redacted]	[Redacted]	[Redacted]		[Redacted]	[Redacted]	
		[Redacted]	[Redacted]	[Redacted]		[Redacted]	[Redacted]	
[Redacted]	[Redacted]	[Redacted]	[Redacted]	[Redacted]	[Redacted]	[Redacted]	[Redacted]	[Redacted]
		[Redacted]	[Redacted]	[Redacted]		[Redacted]	[Redacted]	
[Redacted]	[Redacted]	[Redacted]	[Redacted]	[Redacted]	[Redacted]	[Redacted]	[Redacted]	[Redacted]
		[Redacted]	[Redacted]	[Redacted]		[Redacted]	[Redacted]	

表 4.4.2-6 本项目废水污染物产排情况（二厂区）

废水来源	废水量 (t/a)	污染物名称	产生情况		处理方法	接管情况			排放方式与去向	外排情况		
			浓度 mg/L	产生量 t/a		浓度 mg/L	接管量 t/a	接管标准 mg/L		污染物	排放标准 mg/L	排放量 t/a
[Redacted]	[Redacted]	[Redacted]	[Redacted]	[Redacted]	[Redacted]	[Redacted]	[Redacted]	[Redacted]	[Redacted]	[Redacted]	[Redacted]	[Redacted]
		[Redacted]	[Redacted]	[Redacted]		[Redacted]	[Redacted]	[Redacted]		[Redacted]	[Redacted]	[Redacted]
		[Redacted]	[Redacted]	[Redacted]		[Redacted]	[Redacted]	[Redacted]		[Redacted]	[Redacted]	[Redacted]
		[Redacted]	[Redacted]	[Redacted]		[Redacted]	[Redacted]	[Redacted]		[Redacted]	[Redacted]	[Redacted]
		[Redacted]	[Redacted]	[Redacted]		[Redacted]	[Redacted]	[Redacted]		[Redacted]	[Redacted]	[Redacted]
		[Redacted]	[Redacted]	[Redacted]		[Redacted]	[Redacted]	[Redacted]		[Redacted]	[Redacted]	[Redacted]
[Redacted]	[Redacted]	[Redacted]	[Redacted]	[Redacted]	[Redacted]	[Redacted]	[Redacted]	[Redacted]	[Redacted]	[Redacted]	[Redacted]	[Redacted]
		[Redacted]	[Redacted]	[Redacted]		[Redacted]	[Redacted]	[Redacted]		[Redacted]	[Redacted]	
		[Redacted]	[Redacted]	[Redacted]		[Redacted]	[Redacted]	[Redacted]		[Redacted]	[Redacted]	
		[Redacted]	[Redacted]	[Redacted]		[Redacted]	[Redacted]	[Redacted]		[Redacted]	[Redacted]	
		[Redacted]	[Redacted]	[Redacted]		[Redacted]	[Redacted]	[Redacted]		[Redacted]	[Redacted]	
		[Redacted]	[Redacted]	[Redacted]		[Redacted]	[Redacted]	[Redacted]		[Redacted]	[Redacted]	
[Redacted]	[Redacted]	[Redacted]	[Redacted]	[Redacted]	[Redacted]	[Redacted]	[Redacted]	[Redacted]	[Redacted]	[Redacted]	[Redacted]	[Redacted]
		[Redacted]	[Redacted]	[Redacted]		[Redacted]	[Redacted]	[Redacted]		[Redacted]	[Redacted]	
[Redacted]	[Redacted]	[Redacted]	[Redacted]	[Redacted]	[Redacted]	[Redacted]	[Redacted]	[Redacted]	[Redacted]	[Redacted]	[Redacted]	[Redacted]
		[Redacted]	[Redacted]	[Redacted]		[Redacted]	[Redacted]	[Redacted]		[Redacted]	[Redacted]	
		[Redacted]	[Redacted]	[Redacted]		[Redacted]	[Redacted]	[Redacted]		[Redacted]	[Redacted]	
		[Redacted]	[Redacted]	[Redacted]		[Redacted]	[Redacted]	[Redacted]		[Redacted]	[Redacted]	
		[Redacted]	[Redacted]	[Redacted]		[Redacted]	[Redacted]	[Redacted]		[Redacted]	[Redacted]	
		[Redacted]	[Redacted]	[Redacted]		[Redacted]	[Redacted]	[Redacted]		[Redacted]	[Redacted]	

表 4.4.2-7 废水类别、污染物及污染治理设施信息表（二厂区）

序号	废水类别	污染物种类	排放去向	排放规律	污染治理设施			排放口编号	排放口设置是否符合要求	排放口类型
					污染治理设施编号	污染治理设施名称	污染治理设施工艺			
1								1	<input checked="" type="checkbox"/> 是 <input type="checkbox"/> 否	<input checked="" type="checkbox"/> 企业总排 <input type="checkbox"/> 雨水排放 <input type="checkbox"/> 清净下水排放 <input type="checkbox"/> 温排水排放 <input type="checkbox"/> 车间或车间处理设施排放口
2										
3										

4.4.3 噪声

本项目噪声主要来源于设备机械噪声等，一厂区仅考虑新增和变化的设备的噪声源强。噪声污染源强见表 4.4.3-1~4.4.3-4。

表 4.4.3-1 一厂区噪声源强调查清单（室外声源）

序号	声源名称	型号	空间相对位置/m			声源源强	声源控制措施	运行时段
			X	Y	Z	声功率级/dB(A)		
1	[REDACTED]	[REDACTED]	143	95	1	90	选用低噪声设备、基础减震、隔声罩、合理布局	昼夜 24h/d
		[REDACTED]	145	97	1	90		
2	[REDACTED]	[REDACTED]	141	90	1	85		
3	[REDACTED]	[REDACTED]	135	85	1	90		
4	[REDACTED]	[REDACTED]	-28	216	1	90		
5	[REDACTED]	[REDACTED]	-115	192	1	90		
6	[REDACTED]	[REDACTED]	-110	180	1	90		
7	[REDACTED]	[REDACTED]	-70	160	1	85		
8	[REDACTED]	[REDACTED]	-45	140	1	90		
9	[REDACTED]	[REDACTED]	55	110	1	85		
10	[REDACTED]	[REDACTED]	0	140	1	90		
11	[REDACTED]	[REDACTED]	-68	150	1	90		
12	[REDACTED]	[REDACTED]	-150	80	1	85		
13	[REDACTED]	[REDACTED]	-112	185	1	85		
11	[REDACTED]	[REDACTED]	0	210	1	85		

注：以厂区东南角（119°44'25.305"E，32°21'9.793"N）为原点坐标。

表 4.4.3-2 一厂区噪声源强调查清单（室内声源）

序号	建筑物名称	声源名称	型号	声源源强 声功率级 /dB(A)	声源 控制 措施	空间相对位置/m			距室内 边界距 离/m	室内边界 声级 /dB(A)	运行 时段	建筑物插 入损失 /dB(A)	建筑物外噪声	
						X	Y	Z					声压级 /dB(A)	建筑物外 距离/m
1														
2														
3														
4														
5														
6														
7														
8														
9														
10														
11														
12														
13														
14														
15														
16														
17														
18														
19														
20														

表 4.4.3-3 二厂区噪声源强调查清单（室外声源）

序号	声源名称	型号	空间相对位置/m			声源源强	声源控制措施	运行时段
			X	Y	Z	声功率级/dB(A)		
1	[REDACTED]	[REDACTED]	120	145	1	90	选用低噪声设备、基础减震、隔声罩、合理布局	昼间 12h/d
		[REDACTED]	120	150	1	90		
2	[REDACTED]	[REDACTED]	120	200	1	85		
3	[REDACTED]	[REDACTED]	120	180	1	85		
4	[REDACTED]	[REDACTED]	80	300	1	90		
5	[REDACTED]	[REDACTED]	45	300	1	90		
6	[REDACTED]	[REDACTED]	10	240	1	90		
7	[REDACTED]	[REDACTED]	10	220	1	85		
8	[REDACTED]	[REDACTED]	10	180	1	90		
9	[REDACTED]	[REDACTED]	10	170	1	85		
10	[REDACTED]	[REDACTED]	10	80	1	90		
11	[REDACTED]	[REDACTED]	10	300	1	90		
11	[REDACTED]	[REDACTED]	20	10	1	85		
13	[REDACTED]	[REDACTED]	20	48	1	85		
14	[REDACTED]	[REDACTED]	115	13	1	90		
15	[REDACTED]	[REDACTED]	90	48	1	85		
16	[REDACTED]	[REDACTED]	93	48	1	85		
17	[REDACTED]	[REDACTED]	95	48	1	85		
18	[REDACTED]	[REDACTED]	97	48	1	85		
19	[REDACTED]	[REDACTED]	99	48	1	85		
20	[REDACTED]	[REDACTED]	101	48	1	85		
21	[REDACTED]	[REDACTED]	103	48	1	85		

22			105	48	1	85		
----	--	--	-----	----	---	----	--	--

表 4.4.3-4 二厂区噪声源强调查清单（室内声源）

序号	建筑物名称	声源名称	型号	声源源强 声功率级 /dB(A)	声源 控制 措施	空间相对位置/m			距室内 边界距 离/m	室内边 界声级 /dB(A)	运行时 段	建筑物插 入损失 /dB(A)	建筑物外噪声	
						X	Y	Z					声压级 /dB(A)	建筑物外 距离/m
1	[Redacted]	[Redacted]	[Redacted]	[Redacted]	[Redacted]	■	■	■	■	[Redacted]	[Redacted]	■	[Redacted]	■
2		[Redacted]	[Redacted]	[Redacted]		■	■	■	■	[Redacted]		■	[Redacted]	■
3		[Redacted]	[Redacted]	[Redacted]		■	■	■	■	[Redacted]		■	[Redacted]	■
4		[Redacted]	[Redacted]	[Redacted]		■	■	■	■	[Redacted]		■	[Redacted]	■
5	[Redacted]	[Redacted]	[Redacted]	[Redacted]		■	■	■	■	[Redacted]		■	[Redacted]	■
6		[Redacted]	[Redacted]	[Redacted]		■	■	■	■	[Redacted]		■	[Redacted]	■
7		[Redacted]	[Redacted]	[Redacted]		■	■	■	■	[Redacted]		■	[Redacted]	■
8		[Redacted]	[Redacted]	[Redacted]		■	■	■	■	[Redacted]		■	[Redacted]	■
9	[Redacted]	[Redacted]	[Redacted]	[Redacted]		■	■	■	■	[Redacted]		■	[Redacted]	■
10		[Redacted]	[Redacted]	[Redacted]		■	■	■	■	[Redacted]		■	[Redacted]	■
11		[Redacted]	[Redacted]	[Redacted]		■	■	■	■	[Redacted]		■	[Redacted]	■
12		[Redacted]	[Redacted]	[Redacted]		■	■	■	■	[Redacted]		■	[Redacted]	■
13	[Redacted]	[Redacted]	[Redacted]	[Redacted]		■	■	■	■	[Redacted]		■	[Redacted]	■
14		[Redacted]	[Redacted]	[Redacted]		■	■	■	■	[Redacted]		■	[Redacted]	■
15		[Redacted]	[Redacted]	[Redacted]		■	■	■	■	[Redacted]		■	[Redacted]	■
16		[Redacted]	[Redacted]	[Redacted]		■	■	■	■	[Redacted]		■	[Redacted]	■

集装箱生产项目

■						■	■	■	■			■		■
■						■	■	■	■			■		■
■						■	■	■	■			■		■
■						■	■	■	■			■		■
■						■	■	■	■			■		■
■						■	■	■	■			■		■

本项目采购低噪声设备并采用厂房隔声、机壳外部做隔声包覆、设备基座设置橡胶柔性减震垫、运营期加强设备维护等措施，确保设备处于良好的转速状态，杜绝因设备不正常运转产生的高噪声现象，确保厂界噪声稳定达标。

4.4.4 固体废物

4.4.4.1 固体废物产生情况

根据项目工程分析，本项目两个厂区产生的固废相同，主要为废边角料、废液压油、废钢砂、漆渣、废金属屑、焊渣、废原料桶、集尘、废布袋、废滤袋、废活性炭、废沸石分子筛、污泥、废机油、废机油桶、废液压油桶、废包装材料、废木板、柴油储罐清洗废水、油泥和生活垃圾。

[Redacted text block]

[Redacted]	[Redacted]	[Redacted]	[Redacted]
[Redacted]	[Redacted]	[Redacted]	[Redacted]
[Redacted]	[Redacted]	[Redacted]	[Redacted]
[Redacted]	[Redacted]	[Redacted]	[Redacted]
[Redacted]	[Redacted]	[Redacted]	[Redacted]
[Redacted]	[Redacted]	[Redacted]	[Redacted]
[Redacted]	[Redacted]	[Redacted]	[Redacted]
[Redacted]	[Redacted]	[Redacted]	[Redacted]
[Redacted]	[Redacted]	[Redacted]	[Redacted]

集装箱生产项目

[Redacted text block]

[Redacted text block containing multiple lines of blacked-out content]

集装箱生产项目

[REDACTED]	[REDACTED]	[REDACTED]	[REDACTED]	[REDACTED]	[REDACTED]	[REDACTED]	[REDACTED]	[REDACTED]	[REDACTED]
[REDACTED]	[REDACTED]	[REDACTED]	[REDACTED]	[REDACTED]	[REDACTED]	[REDACTED]	[REDACTED]	[REDACTED]	[REDACTED]
[REDACTED]	[REDACTED]	[REDACTED]	[REDACTED]	[REDACTED]	[REDACTED]	[REDACTED]	[REDACTED]	[REDACTED]	[REDACTED]
[REDACTED]	[REDACTED]	[REDACTED]	[REDACTED]	[REDACTED]	[REDACTED]	[REDACTED]	[REDACTED]	[REDACTED]	[REDACTED]
[REDACTED]	[REDACTED]	[REDACTED]	[REDACTED]	[REDACTED]	[REDACTED]	[REDACTED]	[REDACTED]	[REDACTED]	[REDACTED]

[REDACTED]

[REDACTED]

[REDACTED]

[Redacted text block]

[REDACTED]

4.4.4.2 固体废物辨识

对照《固体废物鉴别标准通则》（GB34330-2025），本项目固体废物产生及辨识情况见表 4.4.4-4 和表 4.4.4-5。

4.4.4.3 固体废物属性判定

对照《国家危险废物名录（2025年版）》，结合表 4.4.4-4 和表 4.4.4-5 的判定结果，本项目运营后产生的固体废物属性判定情况见表 4.4.4-6 和表 4.4.4-7。

根据《建设项目危险废物环境影响评价指南》要求，本项目危险废物产生及处置情况见表 4.4.4-8 和表 4.4.4-9。

表 4.4.4-5 本项目固废产生及辨识情况（二厂区）

序号	产生工序/环节	产生固废名称	产生量	形态	物理性质	危险特性		
						是否危险	是否有害	是否易燃
1								
2								
3								
4								
5								
6								
7								
8								
9								
10								
11								
12								
13								
14								
15								
16								
17								
18								
19								
20								
21								
22								
23								
24								
25								
26								
27								
28								
29								
30								
31								
32								
33								
34								
35								
36								
37								
38								
39								
40								
41								
42								
43								
44								
45								
46								
47								
48								
49								
50								
51								
52								
53								
54								
55								
56								
57								
58								
59								
60								
61								
62								
63								
64								
65								
66								
67								
68								
69								
70								
71								
72								
73								
74								
75								
76								
77								
78								
79								
80								
81								
82								
83								
84								
85								
86								
87								
88								
89								
90								
91								
92								
93								
94								
95								
96								
97								
98								
99								
100								

集装箱生产项目

■	■	■	■	■	■	■	■	■	■	■
---	---	---	---	---	---	---	---	---	---	---

表 4.4.4-6 本项目固废属性判定情况（一厂区）

序号	固废名称	产生工序	产生量	形态	成分	是否危险	是否列入《国家危险废物名录》	是否列入《危险废物鉴别标准》	是否列入《危险废物鉴别技术规范》	是否列入《危险废物鉴别技术规范》	是否列入《危险废物鉴别技术规范》	是否列入《危险废物鉴别技术规范》	是否列入《危险废物鉴别技术规范》
1	废边角料	切割	0.1	固态	铁屑	否	否	否	否	否	否	否	否
2	废边角料	切割	0.1	固态	铝屑	否	否	否	否	否	否	否	否
3	废边角料	切割	0.1	固态	铜屑	否	否	否	否	否	否	否	否
4	废边角料	切割	0.1	固态	锌屑	否	否	否	否	否	否	否	否
5	废边角料	切割	0.1	固态	镍屑	否	否	否	否	否	否	否	否
6	废边角料	切割	0.1	固态	锡屑	否	否	否	否	否	否	否	否
7	废边角料	切割	0.1	固态	铅屑	否	否	否	否	否	否	否	否
8	废边角料	切割	0.1	固态	其他金属屑	否	否	否	否	否	否	否	否
9	废边角料	切割	0.1	固态	油漆渣	否	否	否	否	否	否	否	否
10	废边角料	切割	0.1	固态	废油漆桶	否	否	否	否	否	否	否	否
11	废边角料	切割	0.1	固态	废油漆桶	否	否	否	否	否	否	否	否
12	废边角料	切割	0.1	固态	废油漆桶	否	否	否	否	否	否	否	否
13	废边角料	切割	0.1	固态	废油漆桶	否	否	否	否	否	否	否	否
14	废边角料	切割	0.1	固态	废油漆桶	否	否	否	否	否	否	否	否
15	废边角料	切割	0.1	固态	废油漆桶	否	否	否	否	否	否	否	否
16	废边角料	切割	0.1	固态	废油漆桶	否	否	否	否	否	否	否	否
17	废边角料	切割	0.1	固态	废油漆桶	否	否	否	否	否	否	否	否
18	废边角料	切割	0.1	固态	废油漆桶	否	否	否	否	否	否	否	否
19	废边角料	切割	0.1	固态	废油漆桶	否	否	否	否	否	否	否	否
20	废边角料	切割	0.1	固态	废油漆桶	否	否	否	否	否	否	否	否

集装箱生产项目

■	■	■	■	■	■		■	■	■	■	
■	■	■	■	■	■		■	■	■	■	■
■	■	■	■	■	■		■	■	■	■	■
■	■	■	■	■	■		■	■	■	■	■

表 4.4.4-7 本项目固废属性判定情况（二厂区）

序号	名称	成分	来源	形态	是否危险废物	是否列入《国家危险废物名录》	是否列入《危险废物鉴别技术规范》	是否列入《危险废物鉴别标准》	是否列入《危险废物鉴别标准》	是否列入《危险废物鉴别标准》	是否列入《危险废物鉴别标准》	是否列入《危险废物鉴别标准》
1												
2												
3												
4												
5												
6												
7												
8												
9												
10												
11												
12												
13												
14												
15												
16												
17												
18												
19												
20												
21												
22												
23												
24												
25												
26												
27												
28												
29												
30												
31												
32												
33												
34												
35												
36												
37												
38												
39												
40												
41												
42												
43												
44												
45												
46												
47												
48												
49												
50												
51												
52												
53												
54												
55												
56												
57												
58												
59												
60												
61												
62												
63												
64												
65												
66												
67												
68												
69												
70												
71												
72												
73												
74												
75												
76												
77												
78												
79												
80												
81												
82												
83												
84												
85												
86												
87												
88												
89												
90												
91												
92												
93												
94												
95												
96												
97												
98												
99												
100												

集装箱生产项目

■	■	■	■	■	■		■	■	■	■	
■	■	■	■	■	■		■	■	■	■	
■	■	■	■	■	■		■	■	■	■	
■	■	■	■	■	■		■	■	■	■	■
■	■	■	■	■	■		■	■	■	■	■
■	■	■	■	■	■		■	■	■	■	■

表 4.4.4-8 本项目危险废物汇总（一厂区）

序	名称	来源	成分	数量	危险特性	废物代码	产生工序	形态	物理状态	是否危险	备注
1	废边角料	生产	废边角料	少量	HW06	910-01-06	打磨	固态	颗粒	是	
2	废漆渣	生产	废漆渣	少量	HW12	910-02-12	喷漆	固态	块状	是	
3	废漆桶	生产	废漆桶	少量	HW12	910-03-12	喷漆	固态	块状	是	
4	废漆渣	生产	废漆渣	少量	HW12	910-02-12	喷漆	固态	块状	是	
5	废漆渣	生产	废漆渣	少量	HW12	910-02-12	喷漆	固态	块状	是	
6	废漆渣	生产	废漆渣	少量	HW12	910-02-12	喷漆	固态	块状	是	
7	废漆渣	生产	废漆渣	少量	HW12	910-02-12	喷漆	固态	块状	是	
8	废漆渣	生产	废漆渣	少量	HW12	910-02-12	喷漆	固态	块状	是	
9	废漆渣	生产	废漆渣	少量	HW12	910-02-12	喷漆	固态	块状	是	
10	废漆渣	生产	废漆渣	少量	HW12	910-02-12	喷漆	固态	块状	是	
11	废漆渣	生产	废漆渣	少量	HW12	910-02-12	喷漆	固态	块状	是	
12	废漆渣	生产	废漆渣	少量	HW12	910-02-12	喷漆	固态	块状	是	
13	废漆渣	生产	废漆渣	少量	HW12	910-02-12	喷漆	固态	块状	是	
14	废漆渣	生产	废漆渣	少量	HW12	910-02-12	喷漆	固态	块状	是	
15	废漆渣	生产	废漆渣	少量	HW12	910-02-12	喷漆	固态	块状	是	

表 4.4.4-9 本项目危险废物汇总（二厂区）

序	名称	来源	成分	数量	危险特性	废物代码	产生工序	形态	物理状态	是否危险	备注
1	废边角料	生产	废边角料	少量	HW06	910-01-06	打磨	固态	颗粒	是	
2	废漆渣	生产	废漆渣	少量	HW12	910-02-12	喷漆	固态	块状	是	
3	废漆渣	生产	废漆渣	少量	HW12	910-02-12	喷漆	固态	块状	是	
4	废漆渣	生产	废漆渣	少量	HW12	910-02-12	喷漆	固态	块状	是	
5	废漆渣	生产	废漆渣	少量	HW12	910-02-12	喷漆	固态	块状	是	

集装箱生产项目

4.4.5 非正常情况下污染物排放

非正常排放是指生产设备在开、停车状态，检修状态或者部分设备未能完全运行的状态下污染物的排放情况。

本项目废气处理装置出现故障时，发生事故排放，此时若未经过处理的工艺废气直接排入大气，将造成周围大气环境污染。本次环评按废气不经处理直接事故排放进行计算，各种污染物的去除效率为0。事故排放情况下源强见表 4.4.5-1 和 4.4.5-2。

表 4.4.5-1 本项目非正常工况排放参数表（一厂区）

非正常排放源	非正常排放原因	污染物	非正常排放速率(kg/h)	单次持续时间(h)	年发生频次(次)	预防措施
■	■	■	■	■	■	加强对废气治理设施的管理、巡查和检修
■	■	■	■	■	■	
		■	■			
		■	■			
		■	■			
		■	■			
		■	■			
		■	■			
■	■	■	■	■	■	
■	■	■	■	■		
■	■	■	■	■		
■	■	■	■	■		
■	■	■	■	■		
■	■	■	■	■		
■	■	■	■	■		
■	■	■	■	■		

■	■	■	■	■	■
		■	■		
■	■	■	■	■	■
■	■	■	■	■	■
		■	■		
■	■	■	■	■	■

表 4.4.5-2 本项目非正常工况排放参数表（二厂区）

非正常排放源	非正常排放原因	污染物	非正常排放速率 (kg/h)	单次持续时间 (h)	年发生频次 (次)	预防措施
■	■	■	■	■	■	加强对废气治理设施的管理、巡查和检修
■	■	■	■	■	■	
		■	■			
		■	■			
		■	■			
		■	■			
		■	■			
■	■	■	■	■	■	
■	■	■	■	■	■	
■	■	■	■	■	■	
■	■	■	■	■	■	
■	■	■	■	■	■	
■	■	■	■	■	■	
■	■	■	■	■	■	
■	■	■	■	■	■	

经计算，当环保设施故障导致废气处理效率为0时，各类污染物的排放浓度较正常排放时明显增加，应当引起重视。在非正常工况下，建设单位应加强废气设备的管理，一旦发现异常情况立即通知相关部门启动车间紧急停车程序，并查明事故原因，派专业维修人员进行维修后方可重新投产。

4.4.6 污染物产排情况汇总

本项目污染物产排情况汇总见表 4.4.6-1、表 4.4.6-2 和表 4.4.6-3。

表 4.4.6-1 本项目污染物产排情况汇总表（一厂区）

集装箱生产项目

表 4.4.6-2 本项目建成后一厂区全厂污染物总量汇总表(t/a)

表 4.4.6-3 本项目污染物产排情况汇总表（二厂区）

集装箱生产项目

■	■	■	■	■	■
		■	■	■	■
		■	■	■	■
		■	■	■	■
		■	■	■	■
		■	■	■	■
		■	■	■	■
		■	■	■	■
		■	■	■	■
		■	■	■	■
		■	■	■	■
		■	■	■	■
		■	■	■	■
		■	■	■	■
■	■	■	■	■	■
		■	■	■	■
		■	■	■	■
		■	■	■	■
		■	■	■	■
		■	■	■	■
		■	■	■	■
		■	■	■	■
		■	■	■	■
		■	■	■	■
■	■	■	■	■	■
		■	■	■	■
		■	■	■	■
		■	■	■	■
		■	■	■	■
		■	■	■	■
		■	■	■	■
		■	■	■	■
		■	■	■	■
		■	■	■	■
		■	■	■	■
		■	■	■	■
		■	■	■	■
		■	■	■	■
		■	■	■	■
		■	■	■	■
		■	■	■	■
		■	■	■	■

集装箱生产项目

表 4.4.6-4 本项目建成后全厂污染物总量汇总表(t/a)

	生产工序		污染治理设施		排放口	
	名称	污染物名称	名称	污染物名称	名称	污染物名称
1	生产工序	颗粒物	除尘设施	颗粒物	排放口	颗粒物
	生产工序	颗粒物	除尘设施	颗粒物	排放口	颗粒物
	生产工序	颗粒物	除尘设施	颗粒物	排放口	颗粒物
	生产工序	颗粒物	除尘设施	颗粒物	排放口	颗粒物
	生产工序	颗粒物	除尘设施	颗粒物	排放口	颗粒物
	生产工序	颗粒物	除尘设施	颗粒物	排放口	颗粒物
2	生产工序	颗粒物	除尘设施	颗粒物	排放口	颗粒物
	生产工序	颗粒物	除尘设施	颗粒物	排放口	颗粒物
	生产工序	颗粒物	除尘设施	颗粒物	排放口	颗粒物
	生产工序	颗粒物	除尘设施	颗粒物	排放口	颗粒物
	生产工序	颗粒物	除尘设施	颗粒物	排放口	颗粒物
	生产工序	颗粒物	除尘设施	颗粒物	排放口	颗粒物
	生产工序	颗粒物	除尘设施	颗粒物	排放口	颗粒物
	生产工序	颗粒物	除尘设施	颗粒物	排放口	颗粒物
	生产工序	颗粒物	除尘设施	颗粒物	排放口	颗粒物
	生产工序	颗粒物	除尘设施	颗粒物	排放口	颗粒物
	生产工序	颗粒物	除尘设施	颗粒物	排放口	颗粒物
	生产工序	颗粒物	除尘设施	颗粒物	排放口	颗粒物
	生产工序	颗粒物	除尘设施	颗粒物	排放口	颗粒物
	生产工序	颗粒物	除尘设施	颗粒物	排放口	颗粒物
3	生产工序	颗粒物	除尘设施	颗粒物	排放口	颗粒物
	生产工序	颗粒物	除尘设施	颗粒物	排放口	颗粒物

4.5 清洁生产分析

4.6.1 清洁生产评述

清洁生产是指不断采取改进设计、使用清洁的能源和原料、采用先进的工艺技术与装备、改善管理、综合利用等措施，从源头削减污染，提高资源利用效率，减少或者避免生产、服务和产品使用过程中污染物的产生和排放，以减轻或者消除对人类健康和环境的危害。

已颁布实施的《中华人民共和国清洁生产促进法》第十八条明确规定：新建、改建和扩建项目应当进行环境影响评价，对原料使用、资源消耗、资源综合利用以及污染物产生与处置等进行分析论证，优先采用资源利用率高以及污染物产生量少的清洁生产技术、工艺和设备。因此，清洁生产分析是基于对生产过程废物减量化、资源化、无害化的技术、措施或方案分析，本环评按照清洁生产的定义，从生产工艺及设备、环保措施、污染物排放等方面评价项目的清洁生产水平。

本项目属于集装箱制造行业，主要生产工艺包括机械加工和涂装，根据扬州市生态环境局《关于开展建设项目环保水平先进性评价的通知》（扬州市生态环境局，2024年3月18日），本项目参照《涂装行业清洁生产评价指标体系》（国家发改委2016年第21号）对项目进行清洁生产水平分析。

4.6.2 清洁生产水平分析

根据《涂装行业清洁生产评价指标体系》（国家发改委2016年第21号）分别选取生产工艺与装备要求、资源和能源消耗指标、污染物产生指标及环境管理等指标对涂装清洁生产水平进行评述，并将清洁生产水平划分为三级技术指标，其中，一级为国际领先水平，二级为国内先进水平，三级为国内清洁生产基本水平。

根据《涂装行业清洁生产评价指标体系》（国家发改委2016年第21号），权重组合情况见表4.6.2-1。

表 4.6.2-1 权重组合表

组合	汽车车身	化学前处理	机械前处理	喷漆（涂覆）	喷粉	清洁生产管理评价指标
汽车车身	1	/	/	/	/	/
组合 1	0	0.45	0	0.45	0	0.1
组合 2	0	0	0.2	0.6	0	0.2
组合 3	0	0.6	0	0	0.2	0.2
组合 4	0	0	0.4	0	0.3	0.3
组合 5	0	0	0	0.8	0	0.2
组合 6	0	0	0	0	0.5	0.5
组合 7	0	0.3	0.2	0.4	0	0.1
组合 8	0	0.3	0.2	0	0.4	0.1
组合 9	0	0.8	0	0	0	0.2

注 1：本表未包含的涂装组合，其权重分配比例以化学前处理、喷漆（涂覆）为主。

注 2：多条生产线的权重分配按每条生产线的生产面积占总面积的比例进行分配，如 A 生产线的生产面积占有所有生产线的总面积 30%，A 生产线的权重分配为 30%。

本项目工艺包含机械前处理、喷漆，因此为组合 2。清洁生产主要指标对照情况分别见表 4.6.2-2 至 4.6.2-4。

表 4.6.2-2 机械（物理）前处理评价指标项目、权重及基准值与本项目分析结果表

序	号	项	目	单	位	权	重	基	准	本项目		
										值	单	位
1												
2												
3												
4												
5												
6												
7												
8												
9												
10												
11												
12												
13												
14												
15												
16												
17												
18												
19												
20												
21												
22												
23												
24												
25												
26												
27												
28												
29												
30												
31												
32												
33												
34												
35												
36												
37												
38												
39												
40												
41												
42												
43												
44												
45												
46												
47												
48												
49												
50												
51												
52												
53												
54												
55												
56												
57												
58												
59												
60												
61												
62												
63												
64												
65												
66												
67												
68												
69												
70												
71												
72												
73												
74												
75												
76												
77												
78												
79												
80												
81												
82												
83												
84												
85												
86												
87												
88												
89												
90												
91												
92												
93												
94												
95												
96												
97												
98												
99												
100												

表 4.6.2-3 喷漆（涂覆）评价指标项目、权重及基准值与本项目分析结果表

序号	评价因子	评价标准	权重	基准值	本项目			评价结果			
					现状	本项目	叠加	达标	超标	超标倍数	
1	VOCs	《大气污染物综合排放标准》	1	120	0.0001	0.0001	0.0001	达标	达标	0	
					0.0001	0.0001	0.0001	达标	达标	0	
					0.0001	0.0001	0.0001	达标	达标	0	
					0.0001	0.0001	0.0001	达标	达标	0	
					0.0001	0.0001	0.0001	达标	达标	0	
					0.0001	0.0001	0.0001	达标	达标	0	
	颗粒物	《大气污染物综合排放标准》	1	1	120	0.0001	0.0001	0.0001	达标	达标	0
						0.0001	0.0001	0.0001	达标	达标	0
						0.0001	0.0001	0.0001	达标	达标	0
						0.0001	0.0001	0.0001	达标	达标	0
						0.0001	0.0001	0.0001	达标	达标	0
						0.0001	0.0001	0.0001	达标	达标	0
NO _x	《大气污染物综合排放标准》	1	1	120	0.0001	0.0001	0.0001	达标	达标	0	
					0.0001	0.0001	0.0001	达标	达标	0	
					0.0001	0.0001	0.0001	达标	达标	0	
					0.0001	0.0001	0.0001	达标	达标	0	
					0.0001	0.0001	0.0001	达标	达标	0	
					0.0001	0.0001	0.0001	达标	达标	0	



表 4.6.2-4 清洁生产管理评价指标项目、权重及基准值与本项目分析结果表

序号	评价项目	权重	评价内容	基准值	本项目分析结果			符合性	评价结果
					符合性	符合性	符合性		
1	环境管理	10	建立健全环境管理制度	100%	是	是	是	符合	
2	环境管理	10	设置环保管理机构	100%	是	是	是	符合	
3	环境管理	10	制定环保规章制度	100%	是	是	是	符合	
4	环境管理	10	开展环保培训教育	100%	是	是	是	符合	
5	环境管理	10	建立环保档案	100%	是	是	是	符合	
6	环境管理	10	实施清洁生产审核	100%	是	是	是	符合	
7	环境管理	10	开展环保检查	100%	是	是	是	符合	
8	环境管理	10	建立环保责任制	100%	是	是	是	符合	
9	环境管理	10	实施环境标志	100%	是	是	是	符合	
10	环境管理	10	开展环保宣传	100%	是	是	是	符合	
11	环境管理	10	实施环境信息公开	100%	是	是	是	符合	
12	环境管理	10	建立环境应急预案	100%	是	是	是	符合	
13	环境管理	10	开展环境应急演练	100%	是	是	是	符合	
14	环境管理	10	实施环境风险评估	100%	是	是	是	符合	
15	环境管理	10	开展环境风险管理	100%	是	是	是	符合	
16	环境管理	10	建立环境管理台账	100%	是	是	是	符合	
17	环境管理	10	开展环境管理自查	100%	是	是	是	符合	
18	环境管理	10	实施环境管理考核	100%	是	是	是	符合	
19	环境管理	10	开展环境管理总结	100%	是	是	是	符合	
20	环境管理	10	实施环境管理持续改进	100%	是	是	是	符合	

根据《涂装行业清洁生产评价指标体系》（2016年），本项目清洁生产水平评价方法如下：

(1) 指标无量纲化

不同清洁生产指标由于量纲不同，不能直接比较，需要建立原始指标的函数。

$$X_{gk}(x_{ij}) = \begin{cases} 100, x_{ij} \in g_k \\ 0, x_{ij} \notin g_k \end{cases}$$

式中， x_{ij} 表示第*i* 个一级指标下的第*j* 个二级指标； g_k 表示二级指标基准值，其中 g_1 为I级水平， g_2 为II级水平， g_3 为III级水平； $X_{gk}(x_{ij})$ 为二级指标对于级别 g_k 的函数。

若指标 x_{ij} 属于级别 g_k ，则函数的值为100，否则为0。

(2) 单项评价指数计算

通过加权平均、逐层收敛可得到评价对象在不同级别 g_k 的得分 X_{gk} 。

$$X_{gk} = \sum_{i=1}^m (w_i \sum_{j=1}^{n_i} \omega_{ij} X_{gk}(x_{ij}))$$

式中， w_i 为第*i* 一级指标的权重， ω_{ij} 为第*i* 个一级指标下的第*j* 个二级指标的权重，其中， $\sum_{i=1}^m w_i = 1$ ， $\sum_{j=1}^{n_i} \omega_{ij} = 1$ ， m 为一级指标的个数； n_i 为第*i* 个一级指标下二级指标的个数。

(3) 综合评价指数计算

通过加权求和，如下式所示：

$$Y_{gk} = \sum_{i=1}^m w_i X_{gk}$$

式中， X_{gk} 为各单项评价指数， w_i 为各单项评价指数对应的权重。另外， Y_{g1} 等同于 Y ， Y_{g2} 等同于 Y ， Y_{g3} 等同于 Y 。因此，本项目一厂区 $Y=0.2*91+0.6*93.4+0.2*100=94.24$ ，二厂区 $Y=0.2*91+0.6*93.4+0.2*100=94.24$ ，

根据《涂装行业清洁生产评价指标体系》（国家发改委 2016 年第 21 号）中表 8，不同等级清洁生产企业综合评价指数见表 4.6.2-5。

4.6.2-5 不同等级清洁生产企业综合评价指数

企业清洁生产水平	清洁生产综合评价指数
I级（国际清洁生产领先水平）	同时满足：YI≥85；限定性指标全部满足I级基准值要求
II级（国内清洁生产先进水平）	同时满足：YII≥85；限定性指标全部满足II级基准值要求
III级（国内清洁生产基本水平）	满足：YIII≥85

根据前文，本项目两个厂区 Y_I值为 94.24≥85，且其中限定性指标全部满足 I 级基准值要求。因此，可判定本项目清洁生产水平为 I 级，属《涂装行业清洁生产评价指标体系》（国家发改委 2016 年第 21 号）中国际清洁生产领先水平。

综上，本项目两个厂区清洁生产综合评价指数为 I 级，属《清洁生产评价指标体系编制通则》（GB/T43329-2023）中清洁生产先进水平。

4.6.3 环保水平先进性评价分析

4.6.3.1 生产工艺及设备先进性分析评价

（1）生产工艺

本项目生产工艺不属于淘汰类、限制类等产业政策的名录内。

本项目涂装工艺采用密闭式的喷漆房、烘干房，采用机器人喷涂+人工补喷的形式，天然气清洁清源进行烘干，在行业内得到了广泛的运用。

（2）生产设备

本项目使用的设备采用自动控制系统，对温度、压力等工艺参数进行全过程自动控制，提高操作的稳定性和精准性，降低物料及能源的损耗。

为保证生产安全、稳定运行，本项目使用高品质的设备，定期检修，同时加强对员工的培训和指导，提升员工的操作水平。

本项目采购的设备均符合国家化工企业机械设备制造、检验等相关标准和规范的要求。

（3）生产工艺与设备先进性分析评价

本项目生产工艺与设备先进性指标评价表见表 4.6.3-1。

表 4.6.3-1 生产工艺与设备先进性指标评价表

指标名称	评价标准	现状	先进性	先进性	先进性
生产工艺先进性	符合国家产业政策要求	符合国家产业政策要求	符合国家产业政策要求	符合国家产业政策要求	符合国家产业政策要求
设备先进性	符合国家相关标准	符合国家相关标准	符合国家相关标准	符合国家相关标准	符合国家相关标准
综合评价	符合国家相关标准	符合国家相关标准	符合国家相关标准	符合国家相关标准	符合国家相关标准

注：评价结果=本项目/标杆水平。

根据《涂装行业清洁生产评价指标体系》（国家发改委 2016 年第 21 号）对本项目进行清洁生产分析，根据 4.6.3 章节分析结论，本项目清洁生产水平为 I 级，属国际清洁生产领先水平。

4.6.3.2 环保措施先进性分析评价

本目标杆行业选取扬州中集智能装备有限公司，该企业在技术、管理、产品等方面具有领先水平，在行业中具有重要地位。

表 4.6.3-2 环保措施先进性指标评价表

通过与同行业标杆企业废水、废气处理措施的对比可知，在污染物种类及来源相同的情况下，本项目采用环保措施工艺先进，符合清洁生产的要求。

4.6.3.3 污染物排放先进性分析评价

4.6.4 清洁生产总体评价结论

本项目从原辅材料的选取，产品的生产程度、设备利用及工艺等方面，均较好地按照清洁生产的要求进行设计，并将清洁生产的原则贯穿于生产的全过程。

本项目清洁生产水平为I级，属国际清洁生产领先水平。鉴于清洁生产是一个持续生产过程，建设单位在建设的过程中可进一步提高生产设备的先进性、落实先进有效环保设施并确保其有效运行，把“节能、降耗、减污”等理念认真贯彻。建议可从以下几个方面着手：

（1）本项目在设计和建设过程中要高水平设计、高标准建设、高质量运行、高标准管理，与设计单位充分沟通，最大限度减排。

（2）进一步提高自动化生产水平、提高严格控制工艺参数，降低原料消耗指标，减少污染物的排放量。

（3）对厂内主要设施采取预防性/计划性维修维护措施，如定制设备维护维修时间安排表或进程表，定期对生产设备和废气处理设备进行维护和保养，以保证设备正常工作。

（4）加强员工培训，贯彻清洁生产理念，建立奖励措施，调动职工为进一步清洁生产献计献策。

5 环境现状调查与评价

5.1 自然环境概况

5.1.1 地理位置

扬州市地处江苏省中部，位于长江北岸、江淮平原南端。现辖区域在北纬 $32^{\circ}15'$ ~ $33^{\circ}25'$ 、东经 $119^{\circ}01'$ ~ $119^{\circ}54'$ 之间。东部与盐城市、泰州市毗邻；南部濒临长江，与镇江市隔江相望；西南部与南京市相连；西部与安徽省滁州市交界；西北部与淮安市接壤。全市东西最大距离 85 千米，南北最大距离 125 千米，总面积 6591.21 平方千米，其中市区面积 2305.68 平方千米、县（市）面积 4285.53 平方千米。陆地面积 4856.2 平方千米，占 73.7%；水域面积 1735.0 平方千米，占 26.3%。

江都区为扬州市辖区，位于江苏省中部，北纬 $32^{\circ}17'51''$ ~ $32^{\circ}48'00''$ ，东经 $119^{\circ}27'03''$ ~ $119^{\circ}54'23''$ 。南濒长江，西傍扬州市郊区和邗江区，东与泰州市接壤，北与高邮市、兴化市毗连。境内地势平坦，河湖交织，通扬运河横穿东西，京杭大运河纵贯南北，地面真高 1.6~9.9m，倾斜坡度小于 6 度，南北最长处 55.75km，东西最宽处 42.76km，总面积 1332.54km²（其中陆地面积占 85.8%，水域面积占 14.2%）。

本项目位于大桥镇江都沿江经济开发区，大桥镇是江苏省历史文化名镇，地处江苏省扬州市江都区东南部。面积 155.66 平方千米（2017 年），耕地面积 7.09 万亩、水面面积 1.8 万亩。人口 149082 人（2017 年）。东至泰州高港区，南至扬中市、扬州广陵区、长江、夹江线，西至江都区仙女镇，北至江都区宜陵镇，吴桥镇。

5.1.2 地形、地貌

江都全区地形为平原，中部高，南北低，以通扬运河为界。南部地势真高 5~8m（废黄河零点，以下同）。北部由西向南向东北倾斜，地面高程由 5~6m 降至 2~3m，最低处只有 1.6m，自灌溉区的东南部，有一凸出高地，地面真高 5m 左右，一般称为通北高地，高地以东，地面真高在 3.0~1.6m。

根据地形地貌特征、成因、地面组成物质等来分类，江都地貌可分为六种类型：高沙平原，位于江都区东南部，包括大桥、吴桥、浦头、郭村等乡镇；沿江

新三角平原，分布在仙女、大桥等乡镇的沿江一带；盐运平原，是宁、六、仪丘陵的延伸部分，分布在邵伯、丁伙以及仙女镇等乡镇一带；水网圩田平原，分布在市境内东北部与兴化市、姜堰市、高邮市交界处；微斜水网平原，分布在通扬运河以北，三阳河以西；低洼圩田平原，分布在盐邵河以西、大运河以东的湖荡等。

5.1.3 气候气象

扬州市属于亚热带季风性湿润气候向温带季风气候的过渡区。气候主要特点是四季分明，日照充足，雨量丰沛，盛行风向随季节有明显变化。春季多为东南风；夏季多为从海洋吹来的湿热的东南到东风，以东南风居多；秋季多为东北风；冬季盛行干冷的偏北风，以东北风和西北风居多。冬季偏长，4个多月；夏季次之，约3个月；春秋季较短，各2个多月。

根据历年统计资料，有关气象特征值的统计情况见表 5.1.3-1。

表 5.1.3-1 江都气象站常规气象项目统计（2005-2024）

项目		最高值	最低值	出现日期
气温	极端最高气温	42.2	-14.2	7月14日
	极端最低气温	42.2	-14.2	1月11日
	最热月	7月	7月	7月
	最冷月	1月	1月	1月
	全年平均气温	15.5	15.5	全年
	≥10℃持续期	212天	212天	3月16日-10月22日
	≥5℃持续期	251天	251天	2月17日-11月13日
	0℃持续期	102天	102天	12月10日-3月12日
	≤5℃持续期	122天	122天	11月13日-3月12日
	≤10℃持续期	161天	161天	10月22日-3月12日
降水	全年总降水量	1146.5	1146.5	全年
	最多雨月	185.3	185.3	6月
	最少雨月	18.1	18.1	12月
	降水日数	148天	148天	全年
日照	全年总日照时数	2308.6	2308.6	全年
	最多日照月	300.3	300.3	7月
	最少日照月	176.4	176.4	12月
	日照时数≥5h的天数	168天	168天	全年

5.1.4 河流、水文

扬州市境内主要河流有长江、京杭大运河、仪扬运河、邵伯湖、高邮湖、宝应湖、洪泽湖等。长江位于扬州市南部，京杭大运河位于扬州市东部，仪扬运河位于扬州市北部，邵伯湖、高邮湖、宝应湖、洪泽湖位于扬州市西部。扬州市境内河流、湖泊、水库等水资源丰富，为扬州市农业、工业、生活用水提供了重要保障。

[Redacted text block]

[Redacted]	[Redacted]	[Redacted]	[Redacted]
[Redacted]	[Redacted]	[Redacted]	[Redacted]
[Redacted]	[Redacted]	[Redacted]	[Redacted]
[Redacted]	[Redacted]	[Redacted]	[Redacted]
[Redacted]	[Redacted]	[Redacted]	[Redacted]

5.1.5 土壤和地下水

[Redacted text block]

[Redacted text block containing multiple paragraphs of obscured content]

5.1.5.2 地下水

[Redacted text block under section 5.1.5.2]

[Redacted content]

[Redacted]	[Redacted]	[Redacted]	[Redacted]	[Redacted]	[Redacted]	[Redacted]
[Redacted]	[Redacted]	[Redacted]	[Redacted]	[Redacted]	[Redacted]	[Redacted]

[Redacted content]

[Redacted]	[Redacted]	[Redacted]	[Redacted]	[Redacted]	[Redacted]	[Redacted]
[Redacted]	[Redacted]	[Redacted]	[Redacted]	[Redacted]	[Redacted]	[Redacted]

[Redacted content]

[Redacted]	[Redacted]	[Redacted]	[Redacted]	[Redacted]	[Redacted]	[Redacted]
[Redacted]	[Redacted]	[Redacted]	[Redacted]	[Redacted]	[Redacted]	[Redacted]

[Redacted content]

5.1.6 生态环境

江都区自然植被属于落叶阔叶与常绿阔叶混交林类型。人工植物群落和野生植物种类繁多。人工植被主要以栽培作物为主，主要有水稻、小麦，蔬菜主要有叶菜、果菜、茎菜、根菜和花菜等大类几十个品种。道路和河边农村住宅区种植的树木主要有槐、杉、松、杨等树种，另外还有野生的乔灌木和草类植物等。

动物资源中，主要家畜类有牛、羊、猪、兔、狗、猫等；主要家禽有鸡、鸭、鹅、鸽等；主要飞禽有喜鹊、麻雀、黄莺、画眉、杜鹃、白头翁等；主要野兽类有黄鼠狼、老鼠、刺猬、野兔等。此外还有大量野生昆虫类、两栖类和爬行类动物。

大桥镇由于人类活动，本地区天然植被已转化为人工植被，除住宅、工业和道路用地外，本项目厂址周边还有成片农田，种植水稻、小麦和蔬菜等。本项目位于沿江开发区，南侧濒临长江，长江段有经济鱼类 50 多种，总鱼类组成有 120 多种，渔业资源丰富，具有丰富的水生生物资源。该江段属国家保护动物有 6 种，其中属于国家一级保护的珍稀动物有白鳍豚、中华鲟、白鲟；属于国家二级保护的种类有江豚、胭脂鱼和花鳗鲡。

5.1.7 水土流失现状

5.2 环境质量现状监测与评价

5.2.1 大气环境质量监测与评价

5.2.1.1 基本污染物环境质量现状评价

(1) 空气质量达标区判定

根据《扬州市江都区二〇二四年度环境质量简报》，2024年度2024年江都区城区(以引江站点计算)二氧化硫日均值测得范围1~15 $\mu\text{g}/\text{m}^3$ ，年均值为7 $\mu\text{g}/\text{m}^3$ ；二氧化氮日均值测得范围5~108 $\mu\text{g}/\text{m}^3$ ，年均值为28 $\mu\text{g}/\text{m}^3$ ，PM₁₀日均值测得范围8~227 $\mu\text{g}/\text{m}^3$ ，年均值为52 $\mu\text{g}/\text{m}^3$ ；PM_{2.5}日均值测得范围5~180 $\mu\text{g}/\text{m}^3$ ，年均值为33 $\mu\text{g}/\text{m}^3$ ；城区臭氧日最大8小时平均值分布范围为25~263 $\mu\text{g}/\text{m}^3$ ，臭氧日最大8小时滑动平均值的第90百分位数为169 $\mu\text{g}/\text{m}^3$ ；城区一氧化碳日均值分布范围为0.3~1.7 mg/m^3 ，一氧化碳日均值第95百分位数为1.1 mg/m^3 。

表 5.2.1-1 区域空气质量现状表（与 GB3095-2012 对标情况）

污染物	评价指标	现状浓度 / $\mu\text{g}/\text{m}^3$	标准值 / $\mu\text{g}/\text{m}^3$	占标率/%	达标情况
SO ₂	年平均质量浓度	7	60	11.7	达标
NO ₂	年平均质量浓度	28	40	70.0	达标
PM ₁₀	年平均质量浓度	52	70	74.3	达标
PM _{2.5}	年平均质量浓度	33	35	94.3	达标
CO	95%日平均质量浓度	1100	4000	27.5	达标
O ₃	90%日最大8小时平均质量浓度	169	160	105.6	超标

表 5.2.1-2 区域空气质量现状表（与 GB3095-2026 对标情况）

污染物	评价指标	现状浓度 / $\mu\text{g}/\text{m}^3$	标准值 / $\mu\text{g}/\text{m}^3$	占标率/%	达标情况
SO ₂	年平均质量浓度	7	60	11.7	达标
NO ₂	年平均质量浓度	28	40	70.0	达标
PM ₁₀	年平均质量浓度	52	60	86.7	达标
PM _{2.5}	年平均质量浓度	33	30	110	超标
CO	95%日平均质量浓度	1100	4000	27.5	达标
O ₃	90%日最大8小时平均质量浓度	169	160	105.6	超标

根据《环境影响评价技术导则 大气环境》（HJ2.2-2018）的要求，城市环境空气质量达标情况指标为SO₂、NO₂、PM₁₀、PM_{2.5}、CO和O₃，六项污染物全部达标即为城市环境空气质量达标，由上表可判定项目所在区域为环境空气质量不达标区域。

(2) 基本污染物环境质量现状

		[Redacted]		[Redacted]		[Redacted]		[Redacted]	
[Redacted]	[Redacted]	[Redacted]		[Redacted]	[Redacted]	[Redacted]	[Redacted]	[Redacted]	[Redacted]
		[Redacted]	[Redacted]						
[Redacted]	[Redacted]	[Redacted]	[Redacted]	[Redacted]	[Redacted]	[Redacted]	[Redacted]	[Redacted]	[Redacted]
				[Redacted]	[Redacted]	[Redacted]	[Redacted]	[Redacted]	[Redacted]
				[Redacted]	[Redacted]	[Redacted]	[Redacted]	[Redacted]	[Redacted]
				[Redacted]	[Redacted]	[Redacted]	[Redacted]	[Redacted]	[Redacted]
				[Redacted]	[Redacted]	[Redacted]	[Redacted]	[Redacted]	[Redacted]
				[Redacted]	[Redacted]	[Redacted]	[Redacted]	[Redacted]	[Redacted]
				[Redacted]	[Redacted]	[Redacted]	[Redacted]	[Redacted]	[Redacted]
				[Redacted]	[Redacted]	[Redacted]	[Redacted]	[Redacted]	[Redacted]
				[Redacted]	[Redacted]	[Redacted]	[Redacted]	[Redacted]	[Redacted]
				[Redacted]	[Redacted]	[Redacted]	[Redacted]	[Redacted]	[Redacted]

[Redacted]

[Redacted]

[Redacted]

[Redacted]

[Redacted]

[REDACTED]								
[REDACTED]	[REDACTED]	[REDACTED]	[REDACTED]	[REDACTED]	[REDACTED]	[REDACTED]	[REDACTED]	[REDACTED]
[REDACTED]	[REDACTED]	[REDACTED]	[REDACTED]	[REDACTED]	[REDACTED]	[REDACTED]	[REDACTED]	[REDACTED]
[REDACTED]	[REDACTED]	[REDACTED]	[REDACTED]	[REDACTED]	[REDACTED]	[REDACTED]	[REDACTED]	[REDACTED]
[REDACTED]	[REDACTED]	[REDACTED]	[REDACTED]	[REDACTED]	[REDACTED]	[REDACTED]	[REDACTED]	[REDACTED]
[REDACTED]	[REDACTED]	[REDACTED]	[REDACTED]	[REDACTED]	[REDACTED]	[REDACTED]	[REDACTED]	[REDACTED]
[REDACTED]	[REDACTED]	[REDACTED]	[REDACTED]	[REDACTED]	[REDACTED]	[REDACTED]	[REDACTED]	[REDACTED]
[REDACTED]	[REDACTED]	[REDACTED]	[REDACTED]	[REDACTED]	[REDACTED]	[REDACTED]	[REDACTED]	[REDACTED]
[REDACTED]	[REDACTED]	[REDACTED]	[REDACTED]	[REDACTED]	[REDACTED]	[REDACTED]	[REDACTED]	[REDACTED]
[REDACTED]	[REDACTED]	[REDACTED]	[REDACTED]	[REDACTED]	[REDACTED]	[REDACTED]	[REDACTED]	[REDACTED]
[REDACTED]	[REDACTED]	[REDACTED]	[REDACTED]	[REDACTED]	[REDACTED]	[REDACTED]	[REDACTED]	[REDACTED]
[REDACTED]	[REDACTED]	[REDACTED]	[REDACTED]	[REDACTED]	[REDACTED]	[REDACTED]	[REDACTED]	[REDACTED]
[REDACTED]	[REDACTED]	[REDACTED]	[REDACTED]	[REDACTED]	[REDACTED]	[REDACTED]	[REDACTED]	[REDACTED]
[REDACTED]	[REDACTED]	[REDACTED]	[REDACTED]	[REDACTED]	[REDACTED]	[REDACTED]	[REDACTED]	[REDACTED]
[REDACTED]	[REDACTED]	[REDACTED]	[REDACTED]	[REDACTED]	[REDACTED]	[REDACTED]	[REDACTED]	[REDACTED]
[REDACTED]	[REDACTED]	[REDACTED]	[REDACTED]	[REDACTED]	[REDACTED]	[REDACTED]	[REDACTED]	[REDACTED]
[REDACTED]	[REDACTED]	[REDACTED]	[REDACTED]	[REDACTED]	[REDACTED]	[REDACTED]	[REDACTED]	[REDACTED]
[REDACTED]	[REDACTED]	[REDACTED]	[REDACTED]	[REDACTED]	[REDACTED]	[REDACTED]	[REDACTED]	[REDACTED]
[REDACTED]	[REDACTED]	[REDACTED]	[REDACTED]	[REDACTED]	[REDACTED]	[REDACTED]	[REDACTED]	[REDACTED]
[REDACTED]	[REDACTED]	[REDACTED]	[REDACTED]	[REDACTED]	[REDACTED]	[REDACTED]	[REDACTED]	[REDACTED]

[REDACTED]

[REDACTED]

[REDACTED]

[REDACTED]

[REDACTED]

[REDACTED]

[REDACTED]府发布了《2025年江都区污染防治攻坚行动意见》（扬江发〔2025〕6号），待各项措施落实到位后，本区域大气环境质量将逐步改善。

5.2.1.2 其他污染物环境质量现状评价

[REDACTED]

[REDACTED]

[REDACTED]

[REDACTED]

[REDACTED]

[REDACTED]

[REDACTED]

[REDACTED]

[REDACTED]

[Redacted]

[Redacted]

[Redacted]	[Redacted]	[Redacted]	[Redacted]	[Redacted]
[Redacted]	[Redacted]	[Redacted]	[Redacted]	[Redacted]
[Redacted]	[Redacted]	[Redacted]	[Redacted]	[Redacted]

[Redacted]

[Redacted]

[Redacted]

[Redacted]

[Redacted]

[Redacted]

[Redacted]

[Redacted]

[Redacted]

[Redacted]

[Redacted]

[Redacted]

[Redacted]

[Redacted]

[Redacted]

[Redacted]

[Redacted]

[Redacted]

[Redacted]

[Redacted]

[REDACTED]

[REDACTED]

[REDACTED]

[REDACTED]

[REDACTED]

[REDACTED]

[REDACTED]

[REDACTED]

■	■	■	■	■	■	■
■	■	■	■	■	■	■
■	■	■	■	■	■	■
■	■	■	■	■	■	■
■	■	■	■	■	■	■
■	■	■	■	■	■	■
■	■	■	■	■	■	■
■	■	■	■	■	■	■
■	■	■	■	■	■	■
■	■	■	■	■	■	■
■	■	■	■	■	■	■
■	■	■	■	■	■	■
■	■	■	■	■	■	■
■	■	■	■	■	■	■
■	■	■	■	■	■	■
■	■	■	■	■	■	■
■	■	■	■	■	■	■
■	■	■	■	■	■	■
■	■	■	■	■	■	■
■	■	■	■	■	■	■
■	■	■	■	■	■	■

根据监测及评价结果可知,评价区域地表水水质中各因子评价指数均小于等于1,符合《地表水环境质量标准》(GB3838-2002)III类标准。

5.2.3 地下水环境质量现状监测及评价



集装箱生产项目

[REDACTED]			
[REDACTED]			
[REDACTED]			
[REDACTED]	[REDACTED]	[REDACTED]	[REDACTED]
[REDACTED]	[REDACTED]	[REDACTED]	[REDACTED]
	[REDACTED]	[REDACTED]	
	[REDACTED]	[REDACTED]	
	[REDACTED]	[REDACTED]	
	[REDACTED]	[REDACTED]	[REDACTED]
	[REDACTED]	[REDACTED]	
	[REDACTED]	[REDACTED]	
[REDACTED]	[REDACTED]	[REDACTED]	[REDACTED]
	[REDACTED]	[REDACTED]	
	[REDACTED]	[REDACTED]	
	[REDACTED]	[REDACTED]	
	[REDACTED]	[REDACTED]	[REDACTED]
	[REDACTED]	[REDACTED]	
	[REDACTED]	[REDACTED]	

集装箱生产项目

██████	██████	█		█		█	
████████	██	█		█		█	
██	██	█		█		█	
██	██	████		████		████	
██	██	█		█		█	
█	██	█	█	█	█	█	█
█	██	█		█		█	
█	██	█	█	████	█	█	█
█	██	█	█	█	█	█	█
█	██	████		████		████	
█	██	█		█		█	
█	██	████		████		████	
█	██	█		█		█	
█	██	█		█		█	
█	██	█		█		█	
█	██	████		████		████	
██	██	█	█	█	█	█	█
████████	██	█		█		█	
████	██	█		█		█	
████████	██	████		████		████	
██	██	████		████		████	
██████	██	█		█		█	
██████	██	█		█		█	
██	██	█		█		█	

集装箱生产项目

集装箱生产项目

5.2.4 声环境质量现状监测及评价

[Redacted text]

[Redacted text]

[Redacted text]

[Redacted text]

[Redacted text]

[Redacted text]

[Redacted text]

[Redacted text]

[Redacted text]

[Redacted text]

[Redacted text]

[Redacted text]

[Redacted text]

	■	■	■	■	■	■	■	■	■
	■	■	■	■	■	■	■	■	■
	■	■	■	■	■	■	■	■	■

[Redacted text block]

5.2.5 土壤环境质量现状监测及评价

5.2.5.1 土壤环境质量监测

[Redacted text block]

■	■	■	■
■	■	■	■
	■		
	■		
	■	■	■
	■		
	■		
	■		
■	■	■	■
	■		
	■		
	■		
■	■	■	■

集装箱生产项目

	[REDACTED]	[REDACTED]	[REDACTED]
	[REDACTED]	[REDACTED]	[REDACTED]
	[REDACTED]	[REDACTED]	[REDACTED]
	[REDACTED]	[REDACTED]	[REDACTED]
	[REDACTED]	[REDACTED]	[REDACTED]
	[REDACTED]	[REDACTED]	[REDACTED]
	[REDACTED]	[REDACTED]	[REDACTED]
[REDACTED]	[REDACTED]	[REDACTED]	[REDACTED]
[REDACTED]	[REDACTED]	[REDACTED]	[REDACTED]
[REDACTED]	[REDACTED]	[REDACTED]	[REDACTED]
[REDACTED]	[REDACTED]	[REDACTED]	[REDACTED]

[REDACTED]

[REDACTED]

[REDACTED]

[REDACTED]

[REDACTED]

[REDACTED]

[REDACTED]

[REDACTED]

[REDACTED]

[REDACTED]

集装箱生产项目

[Redacted Section Header]									

集装箱生产项目

集装箱生产项目

		■	■	■	■	■	■	
■	■	■	■	■	■	■	■	
	■	■	■	■	■	■	■	
	■	■	■	■	■	■	■	
■								
		■	■				■	■
■	■	■	■	■	■	■	■	
	■	■	■	■	■	■	■	
■	■	■	■	■	■	■	■	
	■	■	■	■	■	■	■	
■	■	■	■	■	■	■	■	
	■	■	■	■	■	■	■	
	■	■	■	■	■	■	■	
■								
		■	■				■	■
■	■	■	■	■	■	■	■	
	■	■	■	■	■	■	■	
■	■	■	■	■	■	■	■	
	■	■	■	■	■	■	■	
	■	■	■	■	■	■	■	
	■	■	■	■	■	■	■	
	■	■	■	■	■	■	■	
	■	■	■	■	■	■	■	
	■	■	■	■	■	■	■	
	■	■	■	■	■	■	■	

集装箱生产项目

集装箱生产项目

[Redacted]			
[Redacted]	[Redacted]	[Redacted]	[Redacted]
[Redacted]			[Redacted] [Redacted] [Redacted]
[Redacted]			
[Redacted]	[Redacted]	[Redacted]	[Redacted]
[Redacted]			[Redacted] [Redacted] [Redacted]

5.2.5.2 土壤环境质量现状评价

[Redacted]

[Redacted]

[Redacted]

[Redacted]

[Redacted]

[Redacted]

[Redacted]

[Redacted]	[Redacted]	[Redacted]	[Redacted]	[Redacted]	[Redacted]	[Redacted]	[Redacted]	[Redacted]
[Redacted]	■	■	■	■	■	■	■	■
[Redacted]	■	■	■	■	■	■	■	■
[Redacted]	■	■	■	■	■	■	■	■
[Redacted]	■	■	■	■	■	■	■	■
[Redacted]	■	■	■	■	■	■	■	■
[Redacted]	■	■	■	■	■	■	■	■
[Redacted]	■	■	■	■	■	■	■	■
[Redacted]	■	■	■	■	■	■	■	■
[Redacted]	■	■	■	■	■	■	■	■
[Redacted]	■	■	■	■	■	■	■	■
[Redacted]	■	■	■	■	■	■	■	■
[Redacted]	■	■	■	■	■	■	■	■
[Redacted]	■	■	■	■	■	■	■	■
[Redacted]	■	■	■	■	■	■	■	■

集装箱生产项目

██████████	■	■	■	■	■	■	■	■
██████████	■	■	■	■	■	■	■	■
██████████	■	■	■	■	■	■	■	■
██████████	■	■	■	■	■	■	■	■
██████████	■	■	■	■	■	■	■	■
██████████	■	■	■	■	■	■	■	■
██████████	■	■	■	■	■	■	■	■
██████████	■	■	■	■	■	■	■	■
██████████	■	■	■	■	■	■	■	■
██████████	■	■	■	■	■	■	■	■

(3) 评价结论

由监测结果可知，本项目厂区内土壤监测点及厂界外土壤监测点各监测项目均符合《土壤环境质量标准 建设用地土壤污染风险管控标准》（GB36600-2018）中第一类、第二类用地筛选值要求以及《土壤环境质量 农用地土壤污染风险管控标准（试行）》（GB15618-2018）中相关标准限值，土壤环境质量总体良好。

5.3 区域污染源调查

5.3.1 大气污染源调查与评价

本项目大气环境影响评价等级为一级，根据《环境影响评价技术导则 大气环境》（HJ2.2-2018）中“7 污染源调查：一级评价项目，调查本项目不同排放方案有组织及无组织排放源，对于改建、扩建项目还应调查本项目现有污染源。本项目污染源调查包括正常排放和非正常排放，其中非正常排放调查内容包括非正常工况、频次、持续时间和排放量。调查项目所有拟被替代的污染源（如有），包括被替代污染源名称、位置、排放污染物及排放量、拟被替代时间等；调查评价范围内与评价项目排放污染物有关的其他在建项目、已批复环境影响评价文本的拟建项目等污染源。”本项目为新建项目，因此主要调查本项目污染源、评价范围内与评价项目排放污染物有关的其他在建项目、已批复环境影响评价文本的拟建项目等污染源。

5.3.1.1 本项目污染源调查

本项目污染源相关污染物排放情况详见 4.4 章节。

5.3.1.2 拟建、在建项目污染源调查

本项目相关的区域内在建、拟建污染源有组织排放情况见表 6.2.1.6-6~6.2.1.6-7、无组织排放情况见表 6.2.1.6-8~6.2.1.6-9。

5.3.1.3 拟被替代源调查

本项目相关的拟被替代源情况见表 6.2.1.6-8。

5.3.1.4 新增交通流量、排放污染物及排放量

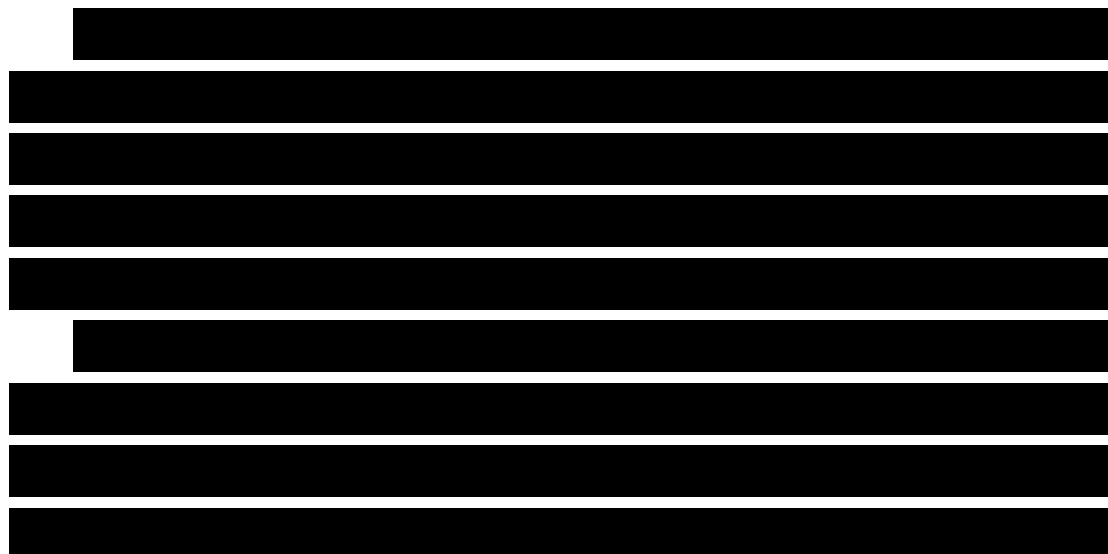

5.3.2 水污染源调查与评价

根据《环境影响评价技术导则 地表水环境》（HJ2.3-2018），本项目属于水污染影响型三级 B 评价，可不开展区域污染源调查。

6 环境影响预测与评价

6.1 施工期环境影响分析

本项目施工期作业主要包括生产厂房的建设和设备安装工程等。在建设期间，各项施工活动不可避免的将会对周围的环境造成破坏和产生影响。主要包括废气、废水、噪声、固体废物等对周围环境的影响，而且以粉尘和施工噪声尤为明显。以下将就这些污染及其对环境的影响加以分析，并提出相应的防治措施。

6.1.1 施工期大气环境影响分析

建设项目在其施工建设过程中，大气污染物主要有：

(1) 施工废气

施工过程中废气主要来源于施工机械和运输车辆所排放的废气，排放污染物主要为 NO_x、CO、烃类物等，此外，还有施工队伍因生活需要使用燃料而排放的废气等，由于施工机械为间断作业，并且施工工期有限，施工废气对环境的影响较小，且随着施工的结束而消失。

(2) 粉尘及扬尘

在施工过程中，粉尘污染主要来源于：

建筑材料如水泥、白灰、砂子等在其装卸、运输、堆放过程中，因风力作用将产生扬尘污染；运输车辆往来将造成地面扬尘；施工垃圾在其堆放和清运过程中将产生扬尘。

上述施工过程中产生的废气、粉尘（扬尘）将会造成周围大气环境污染，其中又以粉尘的危害较为严重。施工期间产生的粉尘污染主要取决于施工作业方式、材料的堆放及风力等因素。本项目虽然土建施工作业面积不大，但施工期间仍可能产生扬尘，将对场区及附近的现状居民点大气环境带来不利的影响，因此必须采取合理可行的控制措施，尽量减轻其污染程度，缩小其影响范围。其主要对策有：

① 对施工现场实行合理化管理，使砂石料统一堆放，水泥应设专门库房堆放，并尽量减少搬运环节，搬运时做到轻拿轻放，防止包装袋破裂；

② 开挖时，对作业面和土堆适当喷水，使其保持一定湿度，以减少扬尘量。而且开挖的泥土和建筑垃圾要及时搬走，以防长期堆放表面干燥而产生扬尘或被

雨水冲刷；

③ 运输车辆应完好，不应装载过量，并尽量采取遮盖、密闭措施，减少沿途抛洒，并及时清扫洒落在地面上的泥土和建筑材料，冲洗轮胎，定时洒水压尘，以减少运输过程中的扬尘；

④ 施工现场要设围栏，缩小施工扬尘扩散范围；

⑤ 当风速过大时，应停止施工作业，并对堆存的砂粉等建筑材料采取遮盖措施；

⑥ 对排烟大的施工机械安装消烟装置，以减轻对大气环境的污染。

除此之外，施工期间应将扬尘控制管理制度、责任人、监管单位、监管责任人及手机电话等公示上墙，严格落实扬尘防止 16 条标准和“六个百分之百”的要求；定期动态更新施工工地管理清单；建筑工地应安装在线监测和视频监控，并与当地行业主管部门联网等措施。

6.1.2 施工期水环境影响分析

施工期项目施工将产生一定量的施工废水及生活污水，并随着项目建设期间不同时段其废水产生量有较大的变化。

施工期污水污染源主要包括施工人员生活废水和施工作业污水。此外，渣土堆放不当也将对水体造成一定的影响。

(1) 施工人员生活污水对水环境的影响

生活污水是工程建设期的主要水污染源，含有大量的细菌和病原体。项目施工期拟配套建设污水临时生活污水预处理装置，收集处理后接入园区污水管网，对区域地表水环境影响很小。

(2) 施工作业污水对水体环境的影响

施工废水包括机械设备运转产生的冷却水和洗涤水，以及建筑施工设备表面的润滑油、建筑施工机械设备跑、冒、滴、漏的燃料用油污水和建筑施工过程中产生的废弃用油污水等。施工过程中混凝土搅拌以及施工机械设备的冲洗也会产生一定量的污水。鉴于此，有必要在工程施工的同时，对这些污水进行集中收集，如果不经处理或处理不当，同样会危害环境，因此，应该注意，施工期废水不应任意直接排放。其防治措施主要有：

① 尽量减少物料流失、散落和溢流现象，减少废水产生量；

② 建造集水池、砂石、排水沟等水处理构筑物，对废水进行必要的分类处理后排入城镇下水管网；

③ 水泥、黄沙、石灰类的建筑材料需集中堆放，并采取一定的防雨措施，及时清扫施工运输过程中抛洒的上述建筑材料，以免这些物质被雨水冲刷带入污水处理装置内。施工期废水产生量不大对周边环境影响较小。

6.1.3 施工期声环境影响分析

噪声是施工期的主要污染因子，本项目建设期主要噪声来源是各类施工机械设备噪声。施工噪声具有阶段性、临时性和不固定性，不同的施工设备产生的噪声不同。在多台机械设备同时作业时，各台设备产生的噪声会产生叠加。该阶段的声源数量较少，基本上没有强噪声源，噪声设备主要有砂轮机、电钻、电梯、吊车、切割机等，其声功率级基本上介于 80-100dB（A）。

各阶段施工设备的噪声源强见表 6.1.3-1。

表 6.1.3-1 施工机械各设备的噪声源强

序号	设备名称	噪声级 dB（A）	距离声源的距离
1	电锯	110	15m
2	钻机	87	15m
3	压缩机	75-88	15m
4	吊车	82	1m
5	升降机	80	1m
6	砂轮机	93	12m

施工噪声对周围地区声学环境的影响，采用《建筑施工噪声排放标准》（GB12523-2025）进行评价，具体见表 6.1.3-2。

表 6.1.3-2 作业噪声限值

噪声限值 dB（A）	
昼间	夜间
70	55

本报告选用环评导则推荐的噪声影响预测模式对施工期噪声影响进行预测，施工现场建筑机械所产生的噪声比较严重，按各个施工阶段来预测：装修阶段在施工现场边界就可以达到标准。

为了减轻施工噪声对周围环境的影响，建议采取以下控制措施：

（1）加强施工管理，合理安排施工作业时间，严格按照施工噪声管理的有关规定执行，严禁夜间进行高噪声施工作业。

(2) 尽量采用低噪声的施工工具，如以液压工具代替气压工具，同时尽可能采用施工噪声低的施工方法。

(3) 施工机械尽量放置于对厂界外造成影响最小的地点，在高噪声设备周围设置掩蔽物。

(4) 施工过程中各种运输车辆的运行，还将会引起公路沿线噪声级的增加。因此，应加强对运输车辆的管理，尽量压缩工区汽车数量和行车密度，控制汽车鸣笛。

采取了上述噪声防治措施后，可将施工期对环境的噪声污染降至最小。

6.1.4 施工期垃圾的环境影响分析

施工期间垃圾主要来自施工所产生的建筑垃圾以及施工人员产生的生活垃圾。

施工过程中建筑垃圾要及时清运、加以利用，防止其因长期堆放而产生扬尘。所产生的生活垃圾如不及时清运处理，则会腐烂变质、滋生蚊虫苍蝇，产生恶臭，传染疾病，从而对周围环境和作业人员的健康带来不利影响。因此应及时清运并进行处置。

施工方应合理制订施工计划，加强施工管理，并采取必要的污染防治措施。当施工方严格采取相应的防治措施后，能将施工期的环境影响降至最小。施工完毕后，上述影响将随之消除。

6.2 营运期环境影响预测与评价

6.2.1 大气环境影响预测与评价

6.2.1.1 气象资料

[REDACTED]			
[REDACTED]			
[REDACTED]			
[REDACTED]			
[REDACTED]			
[REDACTED]	[REDACTED]	[REDACTED]	[REDACTED]
[REDACTED]	[REDACTED]	[REDACTED]	[REDACTED]
[REDACTED]	[REDACTED]	[REDACTED]	[REDACTED]
[REDACTED]	[REDACTED]	[REDACTED]	[REDACTED]

[Redacted text block]

江都累年月平均气温变化

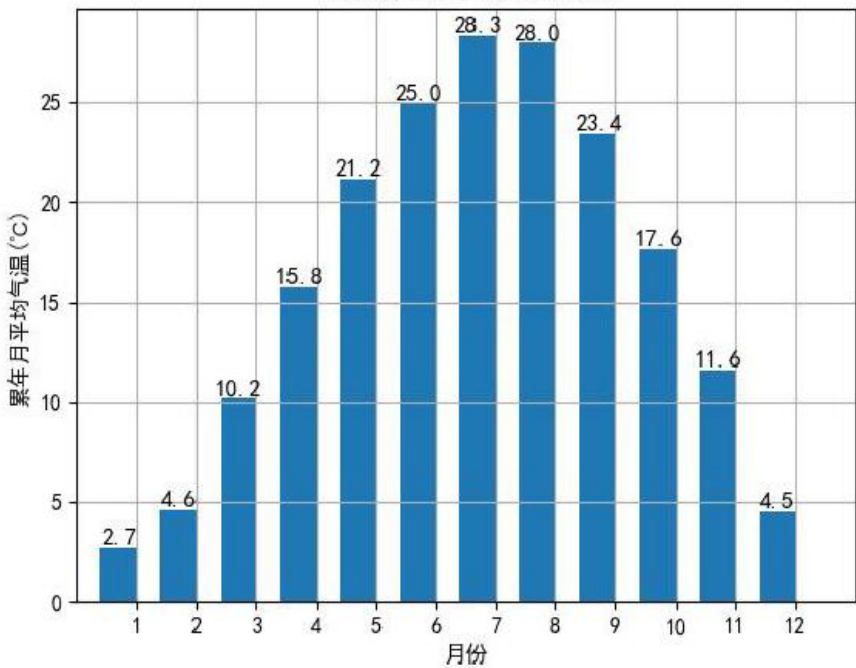

[REDACTED]

[REDACTED]

[REDACTED]

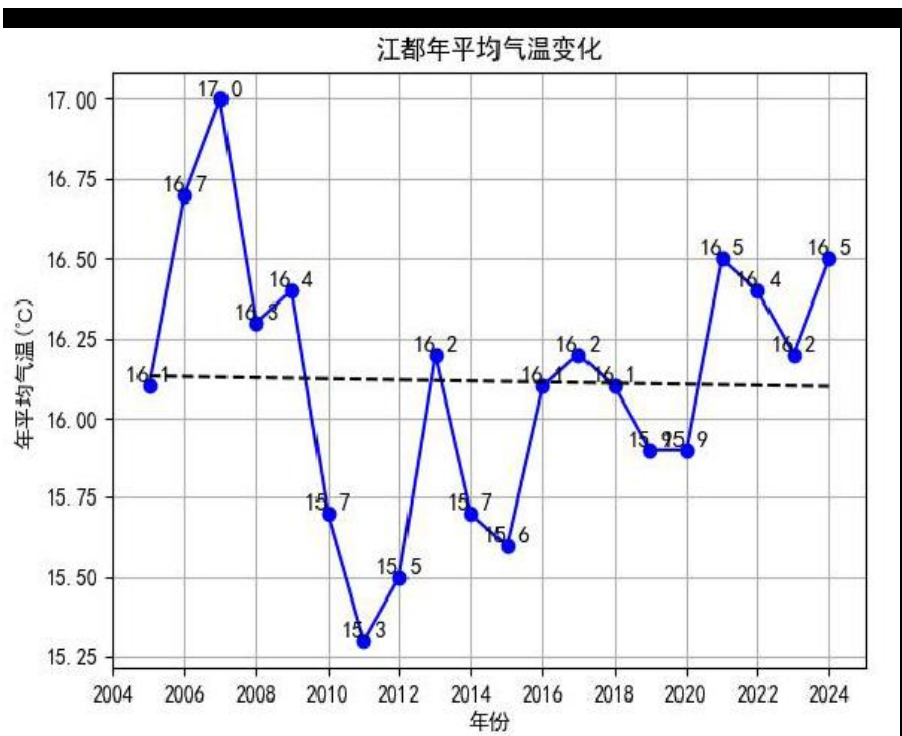

[REDACTED]

[REDACTED]

[REDACTED]

[REDACTED]

[REDACTED]	[REDACTED]	[REDACTED]	[REDACTED]	[REDACTED]	[REDACTED]	[REDACTED]	[REDACTED]	[REDACTED]	[REDACTED]	[REDACTED]	[REDACTED]	[REDACTED]
[REDACTED]	[REDACTED]	[REDACTED]	[REDACTED]	[REDACTED]	[REDACTED]	[REDACTED]	[REDACTED]	[REDACTED]	[REDACTED]	[REDACTED]	[REDACTED]	[REDACTED]

[REDACTED]

[REDACTED]

[REDACTED]

[REDACTED]	[REDACTED]	[REDACTED]	[REDACTED]	[REDACTED]	[REDACTED]	[REDACTED]	[REDACTED]	[REDACTED]	[REDACTED]	[REDACTED]	[REDACTED]	[REDACTED]	[REDACTED]	[REDACTED]	[REDACTED]
[REDACTED]	[REDACTED]	[REDACTED]	[REDACTED]	[REDACTED]	[REDACTED]	[REDACTED]	[REDACTED]	[REDACTED]	[REDACTED]	[REDACTED]	[REDACTED]	[REDACTED]	[REDACTED]	[REDACTED]	[REDACTED]

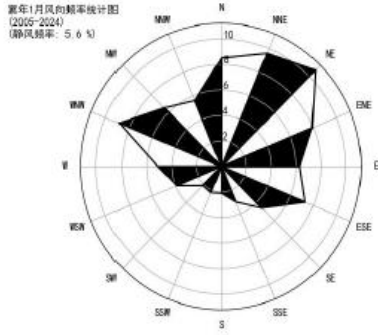

1月静风 5.6%

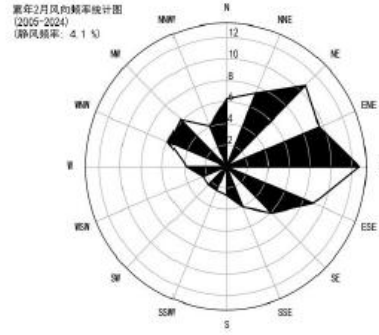

2月静风 4.1%

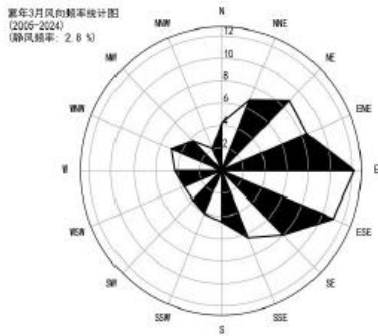

3月静风 2.8%

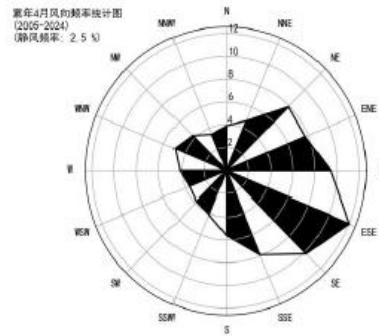

4月静风 2.5%

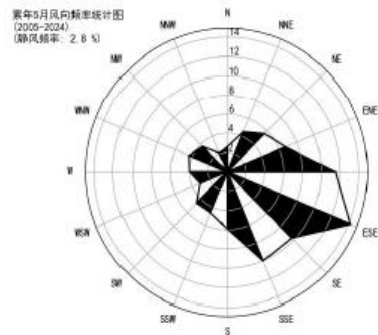

5月静风 2.8%

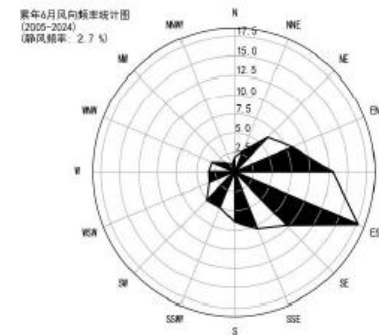

6月静风 2.7%

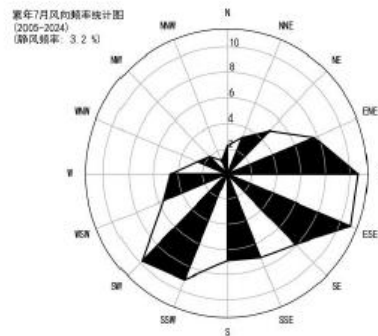

7月静风 3.2%

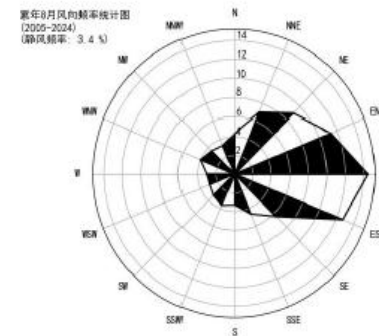

8月静风 3.4%

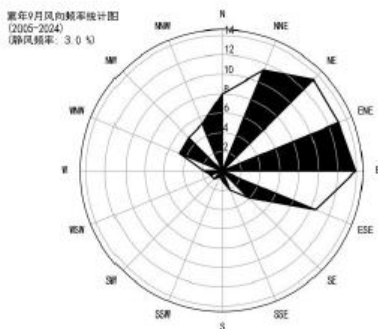

9月静风 3.0%

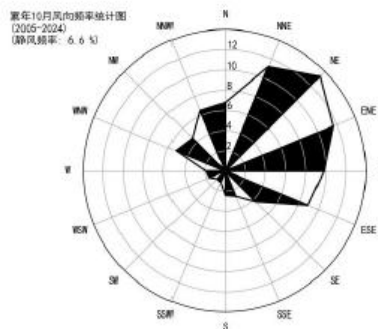

10月静风 6.6%

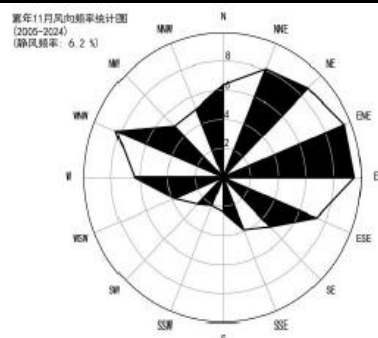

11月静风 6.2%

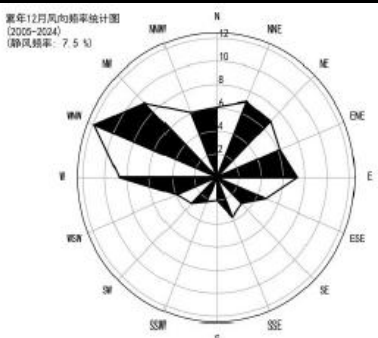

12月静风 7.5%



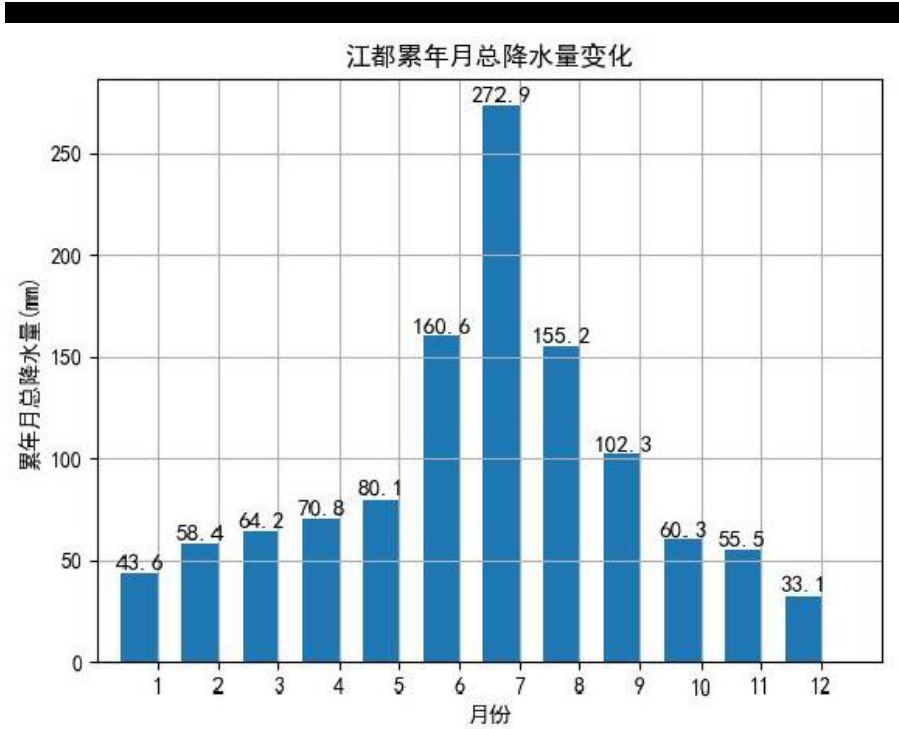
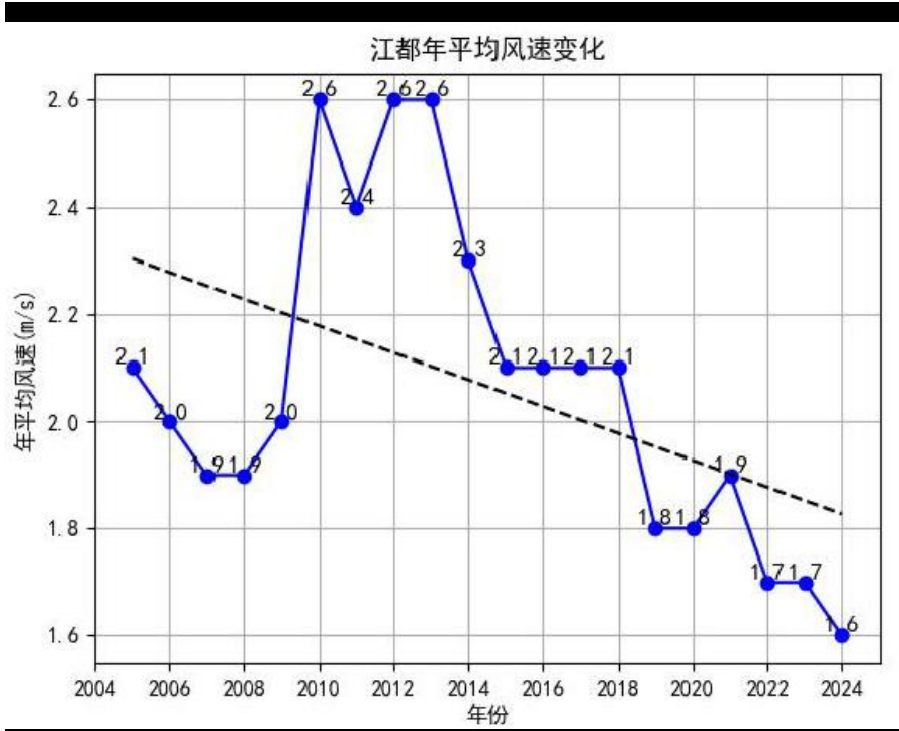

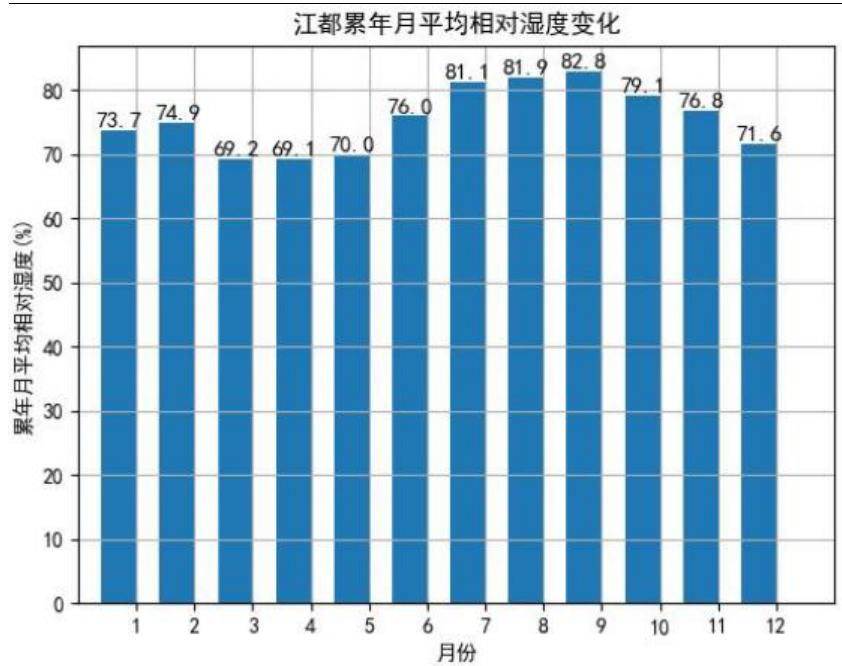
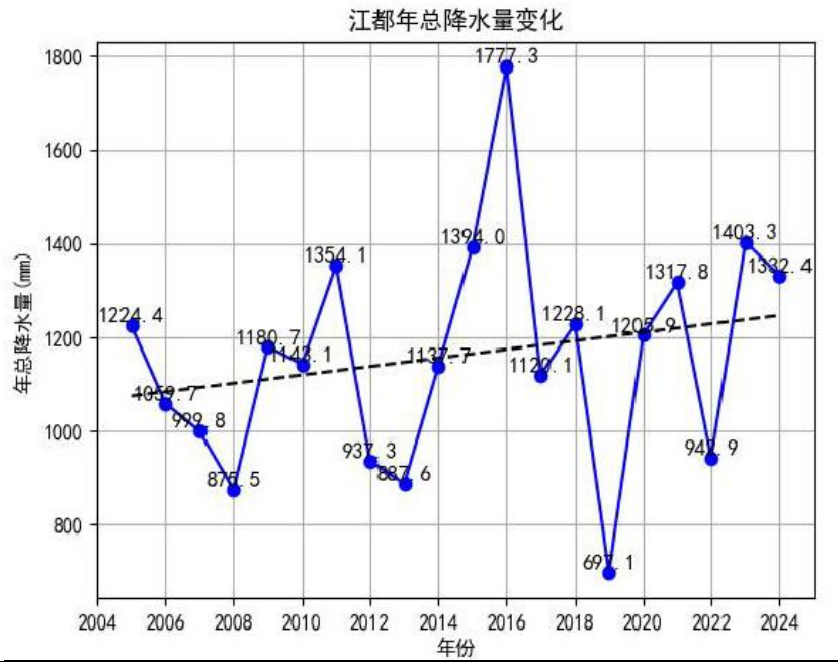

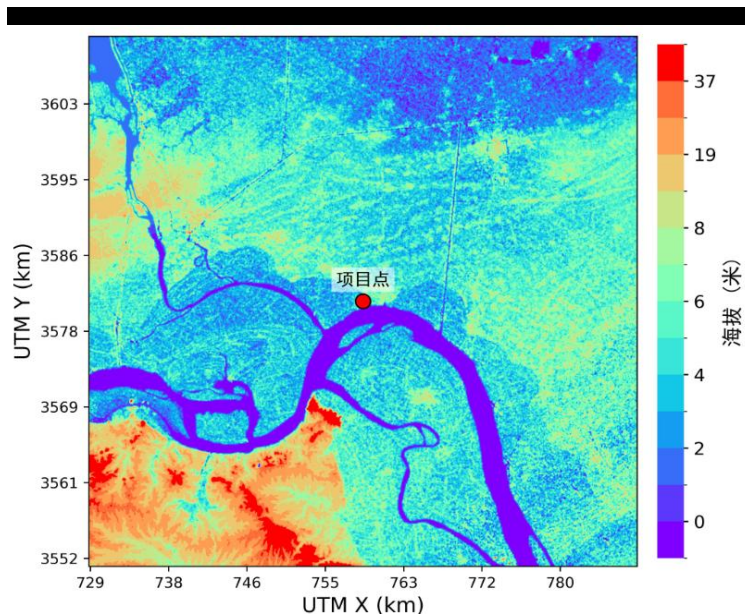
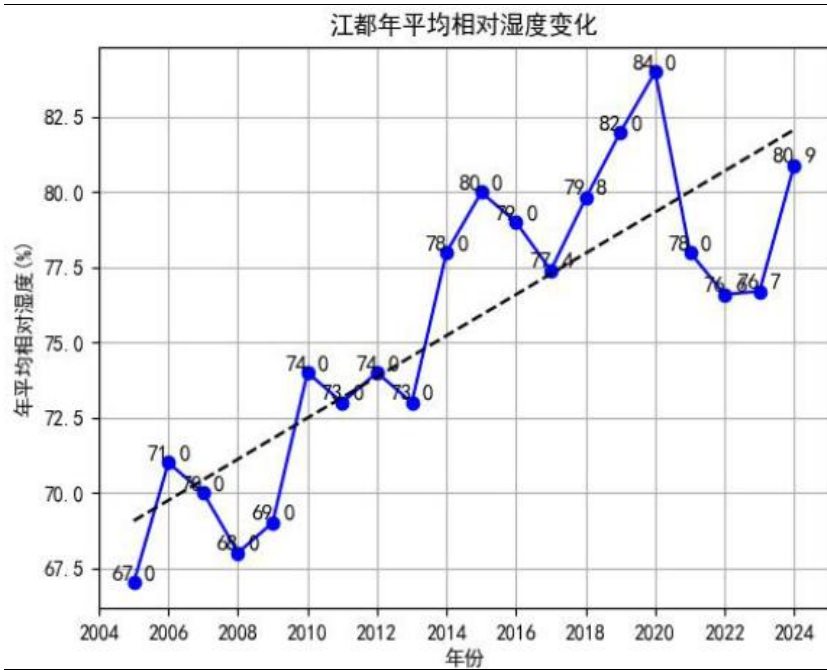

[Redacted text block]

■	■		■	■
	■	■		
■	■	■	■	■
■	■	■	■	■
■	■	■	■	■
■	■	■	■	■
■	■	■	■	■
■	■	■	■	■
■	■	■	■	■
■	■	■	■	■
■	■	■	■	■
■	■	■	■	■
■	■	■	■	■
■	■	■	■	■

集装箱生产项目

[Redacted]					
[Redacted]	[Redacted]			[Redacted]	[Redacted]
[Redacted]	[Redacted]	[Redacted]	[Redacted]	[Redacted]	[Redacted]
[Redacted]	[Redacted]	[Redacted]	[Redacted]	[Redacted]	[Redacted]

[Redacted]

[Redacted]

[Redacted]

[Redacted]

[Redacted]

[Redacted]

[Redacted]

[Redacted]

[Redacted]

[Redacted]

[Redacted]

[Redacted]

[Redacted]

[Redacted]

[Redacted]

[Redacted]							
[Redacted]	[Redacted]	[Redacted]	[Redacted]	[Redacted]	[Redacted]	[Redacted]	[Redacted]
[Redacted]	[Redacted]	[Redacted]	[Redacted]	[Redacted]	[Redacted]	[Redacted]	[Redacted]

[Redacted]

[Redacted]

[Redacted]

[Redacted]

[Redacted]

[Redacted]

[Redacted]

[Redacted]

[Redacted]

[REDACTED]				
[REDACTED]		[REDACTED]	[REDACTED]	[REDACTED]
[REDACTED]	[REDACTED]	[REDACTED]	[REDACTED]	[REDACTED]
[REDACTED]	[REDACTED]	[REDACTED]	[REDACTED]	[REDACTED]

[REDACTED]

[REDACTED]

[REDACTED]

[REDACTED]

[REDACTED]

[REDACTED]

[REDACTED]

[REDACTED]					
[REDACTED]	[REDACTED]	[REDACTED]	[REDACTED]	[REDACTED]	[REDACTED]
[REDACTED]	[REDACTED]	[REDACTED]	[REDACTED]	[REDACTED]	[REDACTED]

[REDACTED]

[REDACTED]

[REDACTED]

[REDACTED]

[REDACTED]

[REDACTED]					
[REDACTED]	[REDACTED]	[REDACTED]	[REDACTED]	[REDACTED]	[REDACTED]
[REDACTED]	[REDACTED]	[REDACTED]	[REDACTED]	[REDACTED]	[REDACTED]
[REDACTED]	[REDACTED]	[REDACTED]	[REDACTED]	[REDACTED]	[REDACTED]
[REDACTED]	[REDACTED]	[REDACTED]	[REDACTED]	[REDACTED]	[REDACTED]

[REDACTED]

[REDACTED]

[REDACTED]

[REDACTED]

[REDACTED]		
[REDACTED]	[REDACTED]	[REDACTED]
[REDACTED]	[REDACTED]	[REDACTED]

6.2.1.6 预测方案

根据环境现状质量章节的分析结果，本项目属于不达标区，对照《环境影响评价技术导则-大气环境》（HJ2.2-2018）表5预测内容和评价要求，本次预测方案见表6.2.1.6-1。

表 6.2.1.6-1 评价预测方案

评价对象	污染源	污染源排放形式	预测内容	评价内容
不达标区评价项目	新增污染源	正常排放	短期浓度 长期浓度	最大浓度占标率
	新增污染源-“以新带老”污染源（如有）-区域削减污染源（如有）+其他在建、拟建的污染源（如有）	正常排放	短期浓度 长期浓度	叠加达标规划目标浓度后的保证率日平均质量浓度和年平均质量浓度的达标情况，或短期浓度的达标情况，年平均质量浓度变化率
	新增污染源	非正常排放	1h 平均质量浓度	最大浓度占标率
大气环境防护距离	新增污染源-“以新代老”污染源（如有）+项目全厂现有污染源	正常排放	短期浓度	大气防护距离

（1）预测内容

根据环境质量现状分析结论，本项目评价范围所在区域属于不达标区域，按照导则要求，本次评价预测内容主要包括：

① 项目正常排放条件下，预测环境空气保护目标和网格点主要污染物的短期浓度和长期浓度贡献值，评价其最大浓度占标率。

② 项目正常排放条件下，预测评价叠加大气环境质量限期达标规划（简称“达标规划”）的目标浓度后，环境空气保护目标和网格点主要污染物保证率日平均质量浓度和年平均质量浓度的达标情况；对于项目排放的主要污染物仅有短期浓度限值的，评价其短期浓度叠加后的达标情况。如果是改扩建、扩建项目，还应同步减去“以新带老”污染源的环境影响。如果有区域达标规划之外的削减项目，应同步减去削减源的环境影响。如果评价范围内还有其他排放同类污染物的在建、拟建项目，还应叠加在建、拟建项目的环境影响。

③ 对于无法获得达标规划目标浓度场或区域污染源清单的评价项目，需评价区域环境质量的整体变化情况。

④ 项目非正常排放条件下，预测评价环境空气保护目标和网格点主要污染物的 1h 最大浓度贡献值及占标率。

⑤ 对于项目厂界浓度超过大气污染物厂界浓度限值的，应要求削减排放源强或调整工程布局，待满足厂界浓度限值后，再核算大气环境保护距离。

(2) 污染源类型

[Redacted content]

[Redacted Title]														
[Redacted]	[Redacted]	[Redacted]		[Redacted]	[Redacted]	[Redacted]	[Redacted]	[Redacted]						
		[Redacted]	[Redacted]					[Redacted]	[Redacted]	[Redacted]	[Redacted]	[Redacted]	[Redacted]	[Redacted]
[Redacted]	[Redacted]	[Redacted]	[Redacted]	[Redacted]	[Redacted]	[Redacted]	[Redacted]	[Redacted]	[Redacted]	[Redacted]	[Redacted]	[Redacted]	[Redacted]	[Redacted]

集装箱生产项目

集装箱生产项目

■	■	■	■	■	■	■	■	■	■	■	■	■	■	■	■		
■																	
■																	
■	■	■	■		■	■					■						
			■	■		■	■	■	■	■		■					
■	■	■	■	■	■	■	■	■	■	■	■	■	■	■	■	■	
		■	■	■	■	■	■	■	■	■	■	■	■	■	■	■	■
		■	■	■	■	■	■	■	■	■	■	■	■	■	■	■	■
		■	■	■	■	■	■	■	■	■	■	■	■	■	■	■	■
		■	■	■	■	■	■	■	■	■	■	■	■	■	■	■	■
		■	■	■	■	■	■	■	■	■	■	■	■	■	■	■	■
		■	■	■	■	■	■	■	■	■	■	■	■	■	■	■	■
		■	■	■	■	■	■	■	■	■	■	■	■	■	■	■	■
		■	■	■	■	■	■	■	■	■	■	■	■	■	■	■	■
		■	■	■	■	■	■	■	■	■	■	■	■	■	■	■	■
		■	■	■	■	■	■	■	■	■	■	■	■	■	■	■	■
		■	■	■	■	■	■	■	■	■	■	■	■	■	■	■	■
■	■	■	■	■	■	■	■	■	■	■	■	■	■	■	■		
■	■	■	■	■	■	■	■	■	■	■	■	■	■	■	■		

集装箱生产项目

■	■		■		■	■					■	
			■	■		■	■	■	■	■		
■	■	■	■	■	■					■	■	
		■	■	■	■	■						
		■	■	■	■	■	■					
		■	■	■	■	■	■					
		■	■	■	■	■						■
		■	■	■	■	■	■					

(3) 预测情景组合

表 6.2.1.6-9 本项目预测情景组合一览表

序号	评价对象	污染源	排放形式	预测浓度	评价内容
■	■■■■■	新增污染源	正常排放	短期浓度 长期浓度	最大浓度占标率
■	■■■■■	新增污染源- 区域削减源+ 其他在建、拟 建污染源	正常 排放	小时浓度	叠加达标规划目 标浓度后的 PM2.5 保证率日 平均质量浓度和 年平均质量浓度 的达标情况；基 本污染物叠加现 状浓度后的长期 浓度、24 小时 浓度、小时浓度 达标情况；其他 污染物叠加补充 监测浓度后的小 时浓度达标情况
	24 小时浓度				
	长期浓度				
■	■■■■■	新增污染源 (不包含被 替代源)	非正 常排 放	1h 平均质量 浓度	最大浓度占标率

6.2.1.7 正常工况下的环境空气质量影响预测

6.2.1.7.1 正常工况污染源贡献值分析

项目正常工况下，预测主要污染物在各环境保护目标和网格点最大落地的短期浓度和长期浓度贡献值。预测结果见表 6.2.1.7-1。

预测结果表明，■■■■■

■■■■■
■■■■■
■■■■■
■■■■■
■■■■■
■■■■■

表 6.2.1.7-1 本项目新增污染源贡献质量浓度预测结果表

■	■■■■■	■■■■■	■■■■■	■	■■■■■	■■■■■
■	■■■■■	■■■■■	■■■■■	■	■■■■■	■■■■■
■	■■■■■	■■■■■	■■■■■	■	■■■■■	■■■■■
■	■■■■■	■■■■■	■■■■■	■	■■■■■	■■■■■

序	名称	规格	单位	数量	备注	材料
1	角钢	∠40×4	kg	1000		角钢
2	角钢	∠40×4	kg	1000		角钢
3	角钢	∠40×4	kg	1000		角钢
4	角钢	∠40×4	kg	1000		角钢
5	角钢	∠40×4	kg	1000		角钢
6	角钢	∠40×4	kg	1000		角钢
7	角钢	∠40×4	kg	1000		角钢
8	角钢	∠40×4	kg	1000		角钢
9	角钢	∠40×4	kg	1000		角钢
10	角钢	∠40×4	kg	1000		角钢
11	角钢	∠40×4	kg	1000		角钢
12	角钢	∠40×4	kg	1000		角钢
13	角钢	∠40×4	kg	1000		角钢
14	角钢	∠40×4	kg	1000		角钢
15	角钢	∠40×4	kg	1000		角钢
16	角钢	∠40×4	kg	1000		角钢
17	角钢	∠40×4	kg	1000		角钢
18	角钢	∠40×4	kg	1000		角钢
19	角钢	∠40×4	kg	1000		角钢
20	角钢	∠40×4	kg	1000		角钢
21	角钢	∠40×4	kg	1000		角钢
22	角钢	∠40×4	kg	1000		角钢
23	角钢	∠40×4	kg	1000		角钢
24	角钢	∠40×4	kg	1000		角钢
25	角钢	∠40×4	kg	1000		角钢
26	角钢	∠40×4	kg	1000		角钢
27	角钢	∠40×4	kg	1000		角钢
28	角钢	∠40×4	kg	1000		角钢
29	角钢	∠40×4	kg	1000		角钢
30	角钢	∠40×4	kg	1000		角钢
31	角钢	∠40×4	kg	1000		角钢
32	角钢	∠40×4	kg	1000		角钢
33	角钢	∠40×4	kg	1000		角钢
34	角钢	∠40×4	kg	1000		角钢
35	角钢	∠40×4	kg	1000		角钢
36	角钢	∠40×4	kg	1000		角钢
37	角钢	∠40×4	kg	1000		角钢
38	角钢	∠40×4	kg	1000		角钢
39	角钢	∠40×4	kg	1000		角钢
40	角钢	∠40×4	kg	1000		角钢
41	角钢	∠40×4	kg	1000		角钢
42	角钢	∠40×4	kg	1000		角钢
43	角钢	∠40×4	kg	1000		角钢
44	角钢	∠40×4	kg	1000		角钢
45	角钢	∠40×4	kg	1000		角钢
46	角钢	∠40×4	kg	1000		角钢
47	角钢	∠40×4	kg	1000		角钢
48	角钢	∠40×4	kg	1000		角钢
49	角钢	∠40×4	kg	1000		角钢
50	角钢	∠40×4	kg	1000		角钢

集装箱生产项目

序	名称	规格	单位	数量	材料	备注
1	角钢					
	角钢					
	角钢					
	角钢					
	角钢					
	角钢					
	角钢					
	角钢					
	角钢					
	角钢					
	角钢					
	角钢					
	角钢					
	角钢					
	角钢					
2	角钢					
	角钢					
	角钢					
	角钢					
	角钢					
	角钢					
	角钢					
	角钢					
	角钢					
	角钢					
	角钢					
	角钢					
	角钢					
	角钢					
	3	角钢				
角钢						
角钢						
角钢						
角钢						
角钢						
角钢						
角钢						
角钢						
角钢						
角钢						
角钢						
角钢						
角钢						

集装箱生产项目

序	名称	规格	单位	数量	材料	备注
1	1					
	2					
	3					
	4					
	5					
	6					
	7					
	8					
	9					
	10					
	11					
	12					
	13					
2	1					
	2					
	3					
	4					
	5					
	6					
	7					
	8					
	9					
	10					
	11					
	12					
	3	1				
2						
3						
4						
5						
6						
7						
8						
9						
10						
11						
12						

集装箱生产项目

序	名称	规格	单位	数量	材料	备注
1	角钢		kg	100	Q235	
	槽钢		kg	100	Q235	
	钢板		kg	100	Q235	
2	角钢		kg	100	Q235	
	槽钢		kg	100	Q235	
	钢板		kg	100	Q235	
	角钢		kg	100	Q235	
	槽钢		kg	100	Q235	
	钢板		kg	100	Q235	
	角钢		kg	100	Q235	
	槽钢		kg	100	Q235	
	钢板		kg	100	Q235	
	角钢		kg	100	Q235	
3	角钢		kg	100	Q235	
	槽钢		kg	100	Q235	
	钢板		kg	100	Q235	
	角钢		kg	100	Q235	
	槽钢		kg	100	Q235	
	钢板		kg	100	Q235	
	角钢		kg	100	Q235	
	槽钢		kg	100	Q235	
	钢板		kg	100	Q235	
	角钢		kg	100	Q235	
4	角钢		kg	100	Q235	
	槽钢		kg	100	Q235	
	钢板		kg	100	Q235	
	角钢		kg	100	Q235	

集装箱生产项目

序	名称	规格	数量	单位	材料	备注
1	顶板		1	块	顶板	
2	侧板		2	块	侧板	
3	前板		1	块	前板	
4	后板		1	块	后板	
5	地板		1	块	地板	
6	顶板		1	块	顶板	
7	侧板		2	块	侧板	
8	前板		1	块	前板	
9	后板		1	块	后板	
10	地板		1	块	地板	
11	顶板		1	块	顶板	
12	侧板		2	块	侧板	
13	前板		1	块	前板	
14	后板		1	块	后板	
15	地板		1	块	地板	
16	顶板		1	块	顶板	
17	侧板		2	块	侧板	
18	前板		1	块	前板	
19	后板		1	块	后板	
20	地板		1	块	地板	
21	顶板		1	块	顶板	
22	侧板		2	块	侧板	
23	前板		1	块	前板	
24	后板		1	块	后板	
25	地板		1	块	地板	
26	顶板		1	块	顶板	
27	侧板		2	块	侧板	
28	前板		1	块	前板	
29	后板		1	块	后板	
30	地板		1	块	地板	
31	顶板		1	块	顶板	
32	侧板		2	块	侧板	
33	前板		1	块	前板	
34	后板		1	块	后板	
35	地板		1	块	地板	
36	顶板		1	块	顶板	
37	侧板		2	块	侧板	
38	前板		1	块	前板	
39	后板		1	块	后板	
40	地板		1	块	地板	
41	顶板		1	块	顶板	
42	侧板		2	块	侧板	
43	前板		1	块	前板	
44	后板		1	块	后板	
45	地板		1	块	地板	
46	顶板		1	块	顶板	
47	侧板		2	块	侧板	
48	前板		1	块	前板	
49	后板		1	块	后板	
50	地板		1	块	地板	

集装箱生产项目

序	名称	规格	单位	数量	材料	备注
1	角钢		kg	100	Q235	
2	角钢		kg	100	Q235	
3	角钢		kg	100	Q235	
4	角钢		kg	100	Q235	
5	角钢		kg	100	Q235	
6	角钢		kg	100	Q235	
7	角钢		kg	100	Q235	
8	角钢		kg	100	Q235	
9	角钢		kg	100	Q235	
10	角钢		kg	100	Q235	
11	角钢		kg	100	Q235	
12	角钢		kg	100	Q235	
13	角钢		kg	100	Q235	
14	角钢		kg	100	Q235	
15	角钢		kg	100	Q235	
16	角钢		kg	100	Q235	
17	角钢		kg	100	Q235	
18	角钢		kg	100	Q235	
19	角钢		kg	100	Q235	
20	角钢		kg	100	Q235	
21	角钢		kg	100	Q235	
22	角钢		kg	100	Q235	
23	角钢		kg	100	Q235	
24	角钢		kg	100	Q235	
25	角钢		kg	100	Q235	
26	角钢		kg	100	Q235	
27	角钢		kg	100	Q235	
28	角钢		kg	100	Q235	
29	角钢		kg	100	Q235	
30	角钢		kg	100	Q235	
31	角钢		kg	100	Q235	
32	角钢		kg	100	Q235	
33	角钢		kg	100	Q235	
34	角钢		kg	100	Q235	
35	角钢		kg	100	Q235	
36	角钢		kg	100	Q235	
37	角钢		kg	100	Q235	
38	角钢		kg	100	Q235	
39	角钢		kg	100	Q235	
40	角钢		kg	100	Q235	
41	角钢		kg	100	Q235	
42	角钢		kg	100	Q235	
43	角钢		kg	100	Q235	
44	角钢		kg	100	Q235	
45	角钢		kg	100	Q235	
46	角钢		kg	100	Q235	
47	角钢		kg	100	Q235	
48	角钢		kg	100	Q235	
49	角钢		kg	100	Q235	
50	角钢		kg	100	Q235	

集装箱生产项目

序	名称	规格	单位	数量	材料	备注
1	1			1	1	
	2			1	1	
	3			1	1	
	4			1	1	
	5			1	1	
2	1			1	1	
	2			1	1	
	3			1	1	
	4			1	1	
	5			1	1	
	6			1	1	
	7			1	1	
	8			1	1	
	9			1	1	
	10			1	1	
	11			1	1	
	12			1	1	
	3			1		
2		1	1			
3		1	1			
4		1	1			
5		1	1			
6		1	1			
7		1	1			
8		1	1			
9		1	1			
10		1	1			
11		1	1			
12		1	1			
4		1				
	2	1			1	

序	名称	位置	污染物	排放速率	排放高度	排放方式
1	焊接	厂内	烟尘	0.15	15	有组织
2	打磨	厂内	粉尘	0.15	15	有组织
3	喷漆	厂内	漆雾	0.15	15	有组织
4	喷漆	厂内	有机废气	0.15	15	有组织
5	喷漆	厂内	漆雾	0.15	15	有组织
6	喷漆	厂内	有机废气	0.15	15	有组织
7	喷漆	厂内	漆雾	0.15	15	有组织
8	喷漆	厂内	有机废气	0.15	15	有组织
9	喷漆	厂内	漆雾	0.15	15	有组织
10	喷漆	厂内	有机废气	0.15	15	有组织
11	喷漆	厂内	漆雾	0.15	15	有组织
12	喷漆	厂内	有机废气	0.15	15	有组织
13	喷漆	厂内	漆雾	0.15	15	有组织
14	喷漆	厂内	有机废气	0.15	15	有组织
15	喷漆	厂内	漆雾	0.15	15	有组织
16	喷漆	厂内	有机废气	0.15	15	有组织

6.2.1.7.2 正常工况叠加值分析

本项目现状达标因子考虑“新增污染-区域削减污染源+其它在建、拟建污染源”后贡献值及浓度叠加达标规划中达标年的目标浓度后情况见表 6.2.1.7-2，质量浓度分布等值线见图 6.2.1.7-1 至 6.2.1.7-16。

集装箱生产项目

序	名称	规格	单位	数量	材料	规格	单位	数量	材料
	1								
	2								
T	3		T						
	4								
	5								
	6								
	7								
	8								
	9								
	10								
	11								
	12								
	13								
	14								
	15								
	T	16			T				
17									
18									
19									
20									
21									
22									
23									
24									
25									
T	26		T						
	27								
	28								
	29								

集装箱生产项目

序	名称	规格	数量	单位	材料	规格	数量	单位	材料
1	角钢	L50*5	1000	m	角钢	L50*5	1000	m	角钢
	角钢	L50*5	1000	m	角钢	L50*5	1000	m	角钢
	角钢	L50*5	1000	m	角钢	L50*5	1000	m	角钢
	角钢	L50*5	1000	m	角钢	L50*5	1000	m	角钢
	角钢	L50*5	1000	m	角钢	L50*5	1000	m	角钢
	角钢	L50*5	1000	m	角钢	L50*5	1000	m	角钢
	角钢	L50*5	1000	m	角钢	L50*5	1000	m	角钢
	角钢	L50*5	1000	m	角钢	L50*5	1000	m	角钢
2	角钢	L50*5	1000	m	角钢	L50*5	1000	m	角钢
	角钢	L50*5	1000	m	角钢	L50*5	1000	m	角钢
	角钢	L50*5	1000	m	角钢	L50*5	1000	m	角钢
	角钢	L50*5	1000	m	角钢	L50*5	1000	m	角钢
	角钢	L50*5	1000	m	角钢	L50*5	1000	m	角钢
	角钢	L50*5	1000	m	角钢	L50*5	1000	m	角钢
	角钢	L50*5	1000	m	角钢	L50*5	1000	m	角钢
	角钢	L50*5	1000	m	角钢	L50*5	1000	m	角钢
3	角钢	L50*5	1000	m	角钢	L50*5	1000	m	角钢
	角钢	L50*5	1000	m	角钢	L50*5	1000	m	角钢
	角钢	L50*5	1000	m	角钢	L50*5	1000	m	角钢
	角钢	L50*5	1000	m	角钢	L50*5	1000	m	角钢
	角钢	L50*5	1000	m	角钢	L50*5	1000	m	角钢
	角钢	L50*5	1000	m	角钢	L50*5	1000	m	角钢
	角钢	L50*5	1000	m	角钢	L50*5	1000	m	角钢
	角钢	L50*5	1000	m	角钢	L50*5	1000	m	角钢

集装箱生产项目

序	名称	规格	材料	数量	单位	备注	其他	合计
	角钢							
	槽钢							
	工字钢							
	钢板							
	镀锌板							
	方管							
	圆管							
	扁钢							
	螺母							
	垫圈							
	螺栓							
	油漆							
	焊条							
	电焊							
	切割							
	运输							
	安装							
	维护							
	其他							
	合计							

集装箱生产项目

序	名称	规格	单位	数量	材料	规格	单位	数量	材料
1	1			1	1	1	1	1	1
	2			1	1	1	1	1	1
	3			1	1	1	1	1	1
	4			1	1	1	1	1	1
	5			1	1	1	1	1	1
	6			1	1	1	1	1	1
	7			1	1	1	1	1	1
	8			1	1	1	1	1	1
	9			1	1	1	1	1	1
	10			1	1	1	1	1	1
2	1			1	1	1	1	1	1
	2			1	1	1	1	1	1
	3			1	1	1	1	1	1
	4			1	1	1	1	1	1
	5			1	1	1	1	1	1
	6			1	1	1	1	1	1
	7			1	1	1	1	1	1
	8			1	1	1	1	1	1
	9			1	1	1	1	1	1
	10			1	1	1	1	1	1
3	1			1	1	1	1	1	1
	2			1	1	1	1	1	1
	3			1	1	1	1	1	1
	4			1	1	1	1	1	1
	5			1	1	1	1	1	1
	6			1	1	1	1	1	1
	7			1	1	1	1	1	1
	8			1	1	1	1	1	1

集装箱生产项目

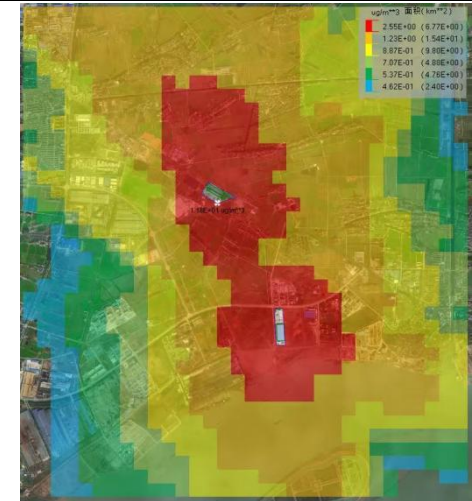
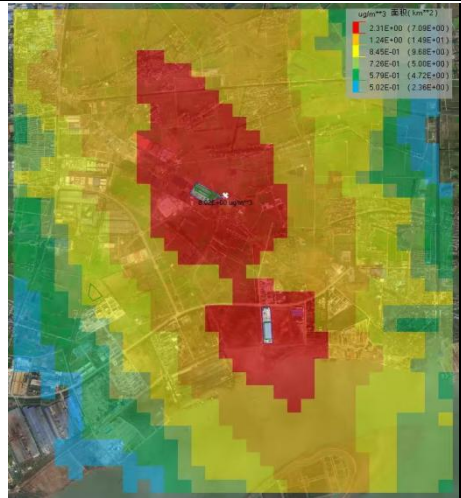
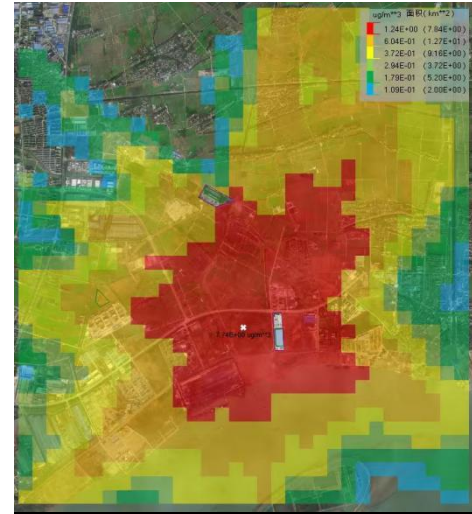
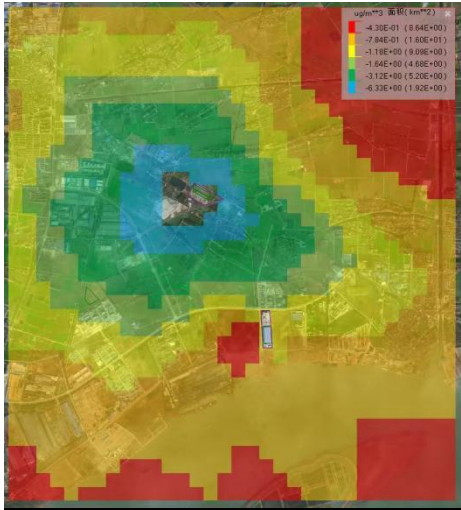

集装箱生产项目

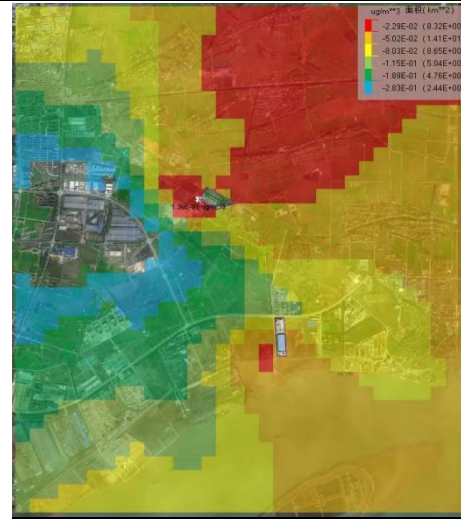
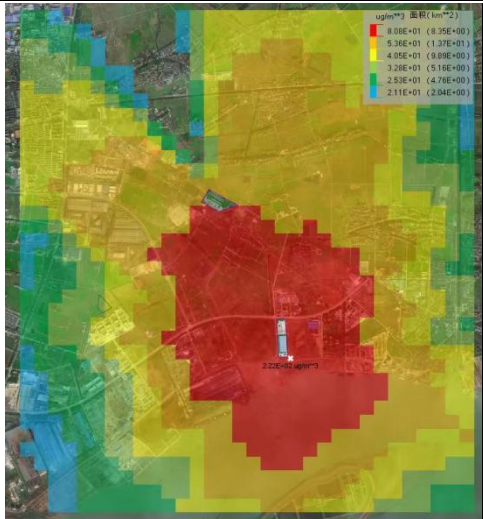
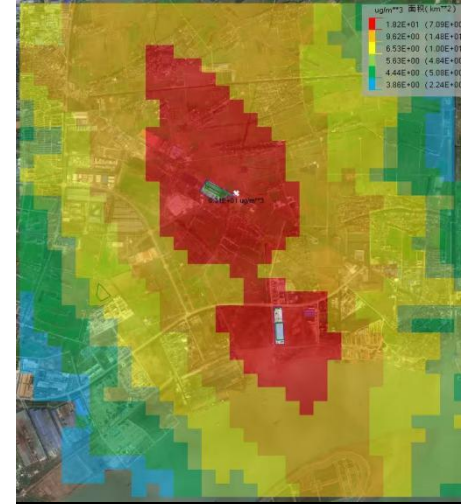
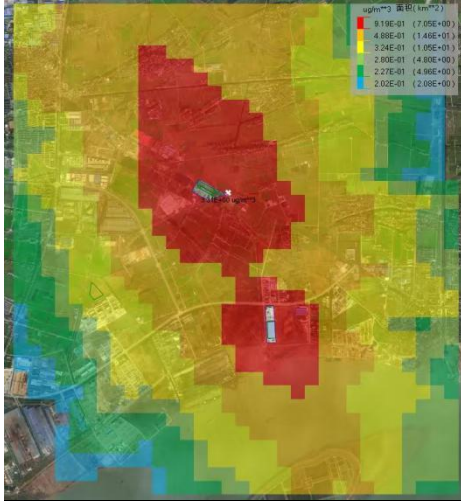

集装箱生产项目

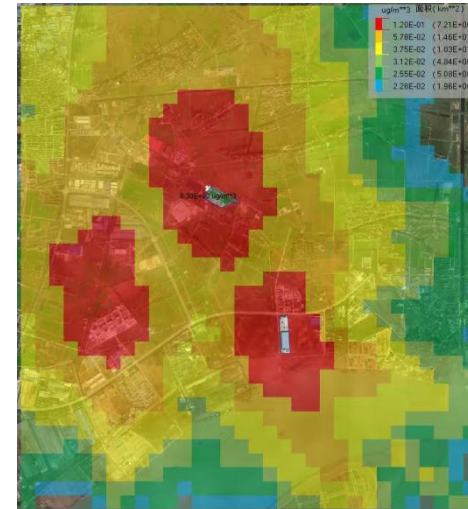
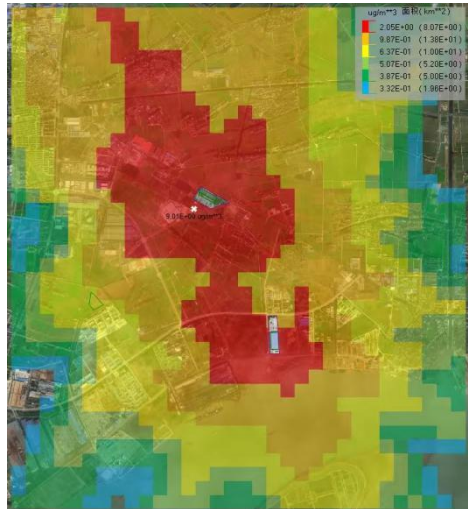
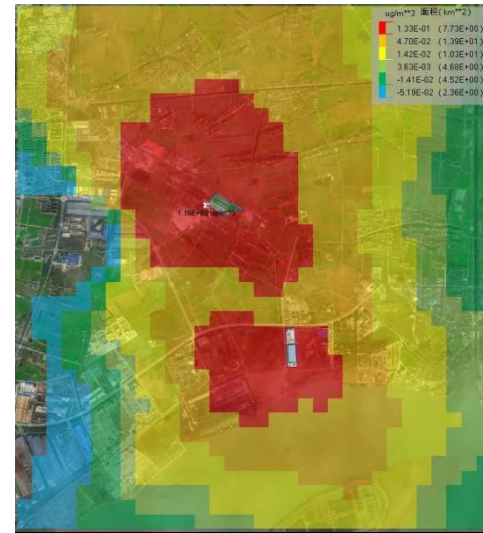
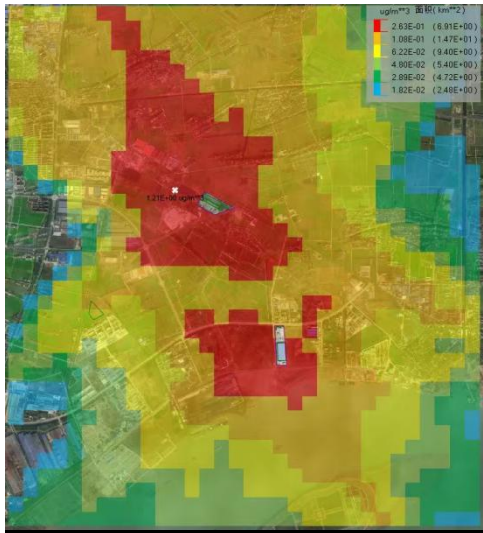

集装箱生产项目

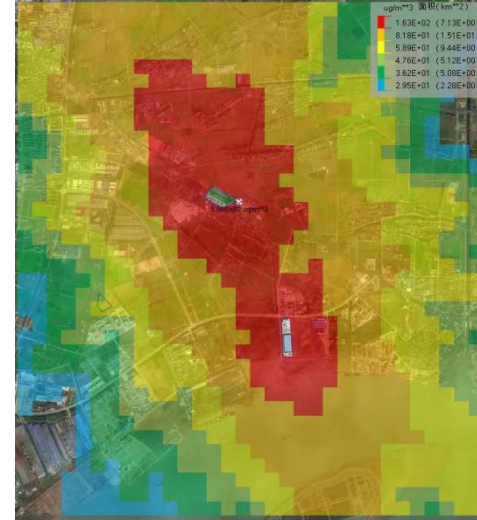
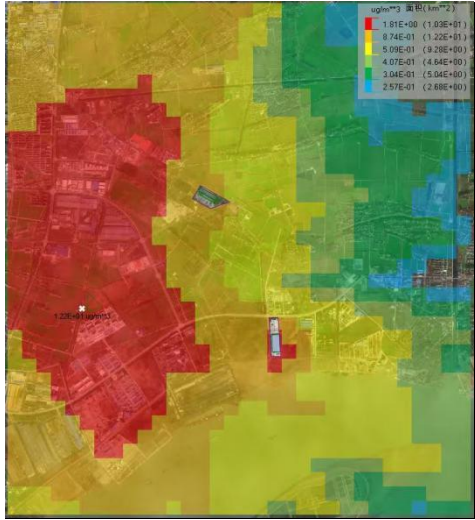

6.2.1.7.3 区域环境质量变化评价

根据《环境影响评价技术导则 大气环境》（HJ 2.2-2018），计算实施区域削减方案后预测范围的年平均质量变化率 k。当 $k \leq -20\%$ 时，可判定项目建设后区域环境质量得到整体改善。

$$k = [\bar{C}_{\text{本项目}(a)} - \bar{C}_{\text{区域削减}(a)}] / \bar{C}_{\text{区域削减}(a)} \times 100\%$$

式中:k——预测范围年平均质量浓度变化率，%；

$C_{\text{本项目}(a)}$ ——本项目对所有网格点的年平均质量浓度贡献值的算术平均值， $\mu\text{g}/\text{m}^3$ ；

$C_{\text{区域削减}(a)}$ ——区域削减污染源对所有网格点的年平均质量浓度贡献值的算术平均值， $\mu\text{g}/\text{m}^3$ 。

[Redacted]				
[Redacted]	[Redacted]	[Redacted]	[Redacted]	[Redacted]
[Redacted]	[Redacted]	[Redacted]	[Redacted]	[Redacted]
[Redacted]	[Redacted]	[Redacted]	[Redacted]	[Redacted]
[Redacted]				
[Redacted]				

6.2.1.8 非正常工况环境空气质量影响预测

本项目非正常工况下废气估算模型计算结果下表。

表 6.2.8-1 非正常工况网络最大落地浓度贡献值

[Redacted]	[Redacted]	[Redacted]	[Redacted]	[Redacted]	[Redacted]	[Redacted]
[Redacted]	[Redacted]	[Redacted]	[Redacted]	[Redacted]	[Redacted]	[Redacted]
	[Redacted]		[Redacted]	[Redacted]	[Redacted]	
	[Redacted]		[Redacted]	[Redacted]	[Redacted]	
	[Redacted]		[Redacted]	[Redacted]	[Redacted]	
	[Redacted]		[Redacted]	[Redacted]	[Redacted]	
	[Redacted]		[Redacted]	[Redacted]	[Redacted]	
	[Redacted]		[Redacted]	[Redacted]	[Redacted]	
	[Redacted]		[Redacted]	[Redacted]	[Redacted]	

集装箱生产项目

序	名称	规格	单位	数量	材料	备注				
1	角钢	∠100×10	m	100	100					
				100	100					
				100	100					
				100	100					
				100	100					
				100	100					
				100	100					
				100	100					
				100	100					
				100	100					
				100	100					
				100	100					
				100	100					
				100	100					
				100	100					
				100	100					
				100	100					
				100	100					
				2	角钢	∠100×10	m	100	100	
								100	100	
100	100									
100	100									
100	100									
100	100									
100	100									
100	100									
100	100									
100	100									
100	100									
100	100									
100	100									
100	100									
100	100									
100	100									
100	100									

集装箱生产项目

序	名称	规格	单位	数量	材料	备注
1	1	1	1	1	1	1
	2		1	1	1	
	3		1	1	1	
	4		1	1	1	
	5		1	1	1	
	6		1	1	1	
	7		1	1	1	
	8		1	1	1	
	9		1	1	1	
	10		1	1	1	
	11		1	1	1	
	12		1	1	1	
	13		1	1	1	
	14		1	1	1	
2	1	1	1	1	1	1
	2		1	1	1	
	3		1	1	1	
	4		1	1	1	
	5		1	1	1	
	6		1	1	1	
	7		1	1	1	
	8		1	1	1	
	9		1	1	1	
	10		1	1	1	
	11		1	1	1	
	12		1	1	1	
	13		1	1	1	
	14		1	1	1	
3	1	1	1	1	1	1
	2		1	1	1	
	3		1	1	1	
	4		1	1	1	
	5		1	1	1	
	6		1	1	1	
	7		1	1	1	
	8		1	1	1	

集装箱生产项目

序	名称	规格	单位	数量	材料	备注
	1			1	1	
	2			1	1	
	3			1	1	
	4			1	1	
	5			1	1	
1	6			1	1	
	7			1	1	
	8			1	1	
	9			1	1	
	10			1	1	
	11			1	1	
	12			1	1	
	13			1	1	
	14			1	1	
	15			1	1	
	16			1	1	
	17			1	1	
	1			18		
19		1	1			
20		1	1			
21		1	1			
22		1	1			
23		1	1			
24		1	1			
25		1	1			
26		1	1			
27		1	1			
28		1	1			
29		1	1			
30		1	1			

集装箱生产项目

序	名称	规格	单位	数量	材料	备注
1	1	1	个	1	1	
	2		个	1		
	3		个	1		
	4		个	1		
	5		个	1		
	6		个	1		
	7		个	1		
	8		个	1		
	9		个	1		
	10		个	1		
	11		个	1		
	12		个	1		
	13		个	1		
	14		个	1		
2	1	1	个	1	1	
	2		个	1		
	3		个	1		
	4		个	1		
	5		个	1		
	6		个	1		
	7		个	1		
	8		个	1		
	9		个	1		
	10		个	1		
	11		个	1		
	12		个	1		
	13		个	1		
	14		个	1		
3	1	1	个	1	1	
	2		个	1		
	3		个	1		
	4		个	1		
	5		个	1		
	6		个	1		

集装箱生产项目

T						
T						
■						

项目	源强	源强	源强	源强	源强	源强

由预测结果可见，

[Redacted text block]

6.2.1.9 大气环境保护距离设置

[Redacted text block]

6.2.1.10 卫生防护距离计算

- (1) 主要特征大气有害物质确定

不同行业及生产工艺产生无组织排放的特征大气有害物质差别较大。在选取特征大气有害物质时，应优先考虑其对人体健康损害毒性特点，并根据目标行业企业的产品产量及其原辅材料、工艺特征、中间产物特点等具体情况，确定单个大气有害物质的无组织排放量及等标排放量（ Q_c/C_m ），最终确定卫生防护距离相关的主要特征大气有害物质 1 种-2 种。

当目标企业无组织排放存在多种有毒有害污染物时，基于单个污染物的等标排放量计算结果，优先选择等标排放量最大的污染物为企业无组织排放的主要特征大气有害物质。当前两种污染物的等标排放量相差在 10%以内时，需要同时选择这两种特征大气有害物质分别计算卫生防护距离初值。

本项目单个污染物的等标排放量计算结果如下表 6.2.1.10-1 和 6.2.1.10-2。

表 6.2.1.10-1 一厂区单个污染物等标排放量计算结果表

污染物名称	排放量	排放速率	等标排放量	排放速率
VOCs	0.0001	0.0001	0.0001	0.0001
	0.0001	0.0001	0.0001	0.0001
	0.0001	0.0001	0.0001	0.0001
	0.0001	0.0001	0.0001	0.0001
	0.0001	0.0001	0.0001	0.0001
	0.0001	0.0001	0.0001	0.0001
PM ₁₀	0.0001	0.0001	0.0001	0.0001
	0.0001	0.0001	0.0001	0.0001
PM _{2.5}	0.0001	0.0001	0.0001	0.0001
	0.0001	0.0001	0.0001	0.0001

表 6.2.1.10-2 二厂区单个污染物等标排放量计算结果表

污染物名称	排放量	排放速率	等标排放量	排放速率
VOCs	0.0001	0.0001	0.0001	0.0001
	0.0001	0.0001	0.0001	0.0001
	0.0001	0.0001	0.0001	0.0001
	0.0001	0.0001	0.0001	0.0001
	0.0001	0.0001	0.0001	0.0001
	0.0001	0.0001	0.0001	0.0001
PM ₁₀	0.0001	0.0001	0.0001	0.0001
	0.0001	0.0001	0.0001	0.0001

--	--	--	--	--

由上表可知，一厂区 1#联合厂房等标排放量最大为颗粒物，其次是 TVOC，计算颗粒物与 TVOC 的等标排放量相差为 35.62% > 10%，则 1#联合厂房主要特征大气有害物质为颗粒物；2#联合厂房、3#联合厂房等标排放量最大为颗粒物，其次是非甲烷总烃，计算颗粒物与非甲烷总烃的等标排放量相差为 90.93% > 10%，则 2#联合厂房、3#联合厂房主要特征大气有害物质为颗粒物；危废库的主要特征大气有害物质为非甲烷总烃；污水处理站等标排放量最大为硫化氢，其次是氨，计算硫化氢与氨的等标排放量相差为 97.65% > 10%，则污水处理站主要特征大气有害物质为硫化氢。

二厂区生产厂房等标排放量最大为颗粒物，其次是非甲烷总烃，计算颗粒物与非甲烷总烃的等标排放量相差为 87.71% > 10%，则生产厂房主要特征大气有害物质为颗粒物；危废库的主要特征大气有害物质为非甲烷总烃；污水处理站等标排放量最大为硫化氢，其次是氨，计算硫化氢与氨的等标排放量相差为 88.13% > 10%，则污水处理站主要特征大气有害物质为硫化氢；柴油储罐主要特征大气有害物质为非甲烷总烃。

(2) 卫生防护距离初值计算

根据《大气有害物质无组织排放卫生防护距离推导技术导则》(GB/T39499-2020) 中 5.1：采用 GB/T3840-1991 中 7.4 推荐的估算方法计算，具体计算公示如下：

$$\frac{Q_c}{C_m} = \frac{1}{A} (BL^C + 0.25r^2)^{0.50} L^D$$

式中：C_m—标准浓度限值，mg/m³；

Q_c—工业企业有害气体无组织排放量可以达到的控制水平，kg/h；

r—有害气体无组织排放源所在生产单元的等效半径，m；

L—工业企业所需的卫生防护距离，m；

A、B、C、D——卫生防护距离计算系数，见表 6.2.1.10-3。

表 6.2.1.10-3 卫生防护距离计算系数

计算系数	5 年平均风速 (m/s)	卫生防护距离 L(m)								
		L ≤ 1000			1000 < L ≤ 2000			L > 2000		
		工业大气污染源构成类别								
		I	II	III	I	II	III	I	II	III

集装箱生产项目

A	<2	400	400	400	400	400	400	80	80	80
	2~4	700	470	350	700	470	350	380	250	190
	>4	530	350	260	530	350	260	290	190	110
B	<2	0.01			0.015			0.015		
	>2	0.021			0.036			0.036		
C	<2	1.85			1.79			1.79		
	>2	1.85			1.77			1.77		
D	<2	0.78			0.78			0.57		
	>2	0.84			0.84			0.76		

根据《大气有害物质无组织排放卫生防护距离推导技术导则》（GB/T39499-2020）中 6.1 单一特征大气有害物质终值的确定表 2 卫生防护距离终值极差范围表确定单一特征大气有害物质终值。经计算，本项目卫生防护距离终值见表 6.2.1.10-4 和 6.2.1.10-5。

本项目建成后一厂区卫生防护距离为以1#联合厂房外扩50米、2#联合厂房、3#联合厂房外扩100米、危废库外扩50米及污水处理站外扩50米组成的包络范围。二厂区卫生防护距离为以生产车间外扩50米、危废库外扩50米、污水处理站外扩50米及柴油储罐外扩50米组成的包络范围。经现场调查核实，本项目卫生防护距离内无居民点、医院、学校等环境敏感点。

6.2.1.11 大气环境影响评价小结

[REDACTED]

本项目所在区域虽为不达标区，但是本项目在采取了相应的大气污染防治措施后，新增污染源正常情况下排放的污染物贡献值较小，污染物能做到达标排放，整个区域的环境质量正逐步改善，本项目大气环境影响可以接受。

6.2.1.12 污染物排放量核算

(1) 有组织排放量核算

本项目有组织排放量核算见下表。

表 6.2.1.12-1 大气污染物有组织排放量核算表（一厂区）

排放源名称	污染物名称	核算系数			
		产生系数	排放系数	核算系数	排放系数
1	PM10	0.0001	0.0001	0.0001	0.0001
		0.0001	0.0001	0.0001	0.0001
		0.0001	0.0001	0.0001	0.0001
		0.0001	0.0001	0.0001	0.0001
2	PM10	0.0001	0.0001	0.0001	0.0001
		0.0001	0.0001	0.0001	0.0001
		0.0001	0.0001	0.0001	0.0001
		0.0001	0.0001	0.0001	0.0001
3	PM10	0.0001	0.0001	0.0001	0.0001
		0.0001	0.0001	0.0001	0.0001
		0.0001	0.0001	0.0001	0.0001
		0.0001	0.0001	0.0001	0.0001
4	PM10	0.0001	0.0001	0.0001	0.0001
		0.0001	0.0001	0.0001	0.0001
		0.0001	0.0001	0.0001	0.0001
		0.0001	0.0001	0.0001	0.0001
5	PM10	0.0001	0.0001	0.0001	0.0001
		0.0001	0.0001	0.0001	0.0001
		0.0001	0.0001	0.0001	0.0001
		0.0001	0.0001	0.0001	0.0001
6	PM10	0.0001	0.0001	0.0001	0.0001
		0.0001	0.0001	0.0001	0.0001
		0.0001	0.0001	0.0001	0.0001
		0.0001	0.0001	0.0001	0.0001
7	PM10	0.0001	0.0001	0.0001	0.0001
		0.0001	0.0001	0.0001	0.0001
		0.0001	0.0001	0.0001	0.0001
		0.0001	0.0001	0.0001	0.0001
8	PM10	0.0001	0.0001	0.0001	0.0001
		0.0001	0.0001	0.0001	0.0001
		0.0001	0.0001	0.0001	0.0001
		0.0001	0.0001	0.0001	0.0001

集装箱生产项目

		■	■	■	■
■	■	■	■	■	■
		■	■	■	■
		■	■	■	■
		■	■	■	■
■	■	■	■	■	■
		■	■	■	■
		■	■	■	■
■	■	■	■	■	■
		■	■	■	■
		■	■	■	■
		■	■	■	■
■	■	■	■	■	■
		■	■	■	■
■	■	■	■	■	■
		■	■	■	■
		■	■	■	■
		■	■	■	■
		■	■	■	■
		■	■	■	■
		■	■	■	■
		■	■	■	■
		■	■	■	■
		■	■	■	■
		■	■	■	■
		■			
■	■	■	■	■	■
		■	■	■	■
		■	■	■	■
		■	■	■	■
		■	■	■	■
		■	■	■	■

集装箱生产项目

表 6.2.1.12-2 大气污染物有组织排放量核算表（二厂区）

污染源名称		核算废气量		核算颗粒物		核算二氧化硫		核算氮氧化物	
排放口名称	排放口编号	废气量	核算废气量	颗粒物	核算颗粒物	二氧化硫	核算二氧化硫	氮氧化物	核算氮氧化物

集装箱生产项目

■	■				
■	■				
■	■				
■	■				
■	■				
■	■				
■	■				
■	■				

	■	■
	■	■
	■	■
	■	■
	■	■
	■	■
	■	■
	■	■

(2) 无组织排放量核算

本项目无组织排放量核算见下表。

表 6.2.1.12-3 大气污染物无组织排放量核算表（一厂区）

■	■	■	■	■		■
				■	■	
■	■	■		■	■	■
		■			■	■
		■			■	■
		■			■	■
		■			■	■
		■			■	■
■	■	■		■	■	■
		■			■	■
■	■	■		■	■	■
		■			■	■
■	■	■		■	■	■
		■			■	
		■			■	
		■			■	
		■			■	
		■			■	
		■			■	

表 6.2.1.12-4 大气污染物无组织排放量核算表 (二厂区)						
T	□	□	□	□		□
				□	□	
T	□	□		□	□	□
		□			□	□
		□			□	□
		□			□	□
		□			□	□
		□			□	□
□	T	□		□	□	□
T	□	□		□	□	□
T	□	□		□	□	□
				□	□	□
				□	□	□
				□	□	□
				□	□	□
				□	□	□
				□	□	□
				□	□	□
				□	□	□
				□	□	□

(3) 大气污染物年排放量核算

本项目大气污染物年排放量核算见下表。

表 6.2.1.12-5 大气污染物年排放量核算表 (一厂区)

□	□	□
	□	□
	□	□

集装箱生产项目

■	■	■
■	■	■
■	■	■
■	■	■
■	■	■
■	■	■
■	■	■
■	■	■
■	■	■
■	■	■
■	■	■

表 6.2.1.12-6 大气污染物年排放量核算表（二厂区）

■	■	■
■	■	■
■	■	■
■	■	■
■	■	■
■	■	■
■	■	■
■	■	■
■	■	■
■	■	■
■	■	■
■	■	■
■	■	■
■	■	■
■	■	■
■	■	■
■	■	■
■	■	■
■	■	■
■	■	■
■	■	■
■	■	■

本项目大气环境影响评价自查表见下表。

表 6.2.1.12-5 本项目大气环境影响评价自查表

□	□							
	□	□	□	□	□	□	□	□
□	□	□	□	□	□	□	□	□
	□	□			□			□
□	□	□	□	□	□	□	□	□
	□	□	□	□	□	□	□	□
□	□	□			□			□
	□	□	□	□	□	□	□	□
	□	□			□			□
□	□	□	□	□	□	□	□	□
	□	□	□	□	□	□	□	□
□	□	□	□	□	□	□	□	□
	□	□			□			□
	□	□			□			□
	□	□			□			□
	□	□	□	□	□	□	□	□

集装箱生产项目

6.2.2 地表水环境影响预测与评价

本项目综合废水经厂区污水处理站处理达光大水务（扬州）有限公司接管标准后接管至光大水务（扬州）有限公司深度处理，尾水排入长江。

6.2.2.1 评价等级确定

本项目两个厂区废水属于水污染影响型间接排放，地表水环境评价等级均为三级 B。

6.2.2.2 评价范围确定

依据《环境影响评价技术导则地表水环境》（HJ2.3-2018）中 5.3 章节，三级 B 项目，其评价范围应符合以下要求：

- (1) 应满足其依托污水处理设施环境可行性分析的要求；
- (2) 涉及地表水环境风险的，应覆盖环境风险范围所及的水环境保护目标水域。

建设项目废水主要为生产废水和生活污水，主要污染物为 pH 值、COD、SS、氨氮、总磷、总氮、动植物油，经厂区污水处理站处理后可满足光大水务（扬州）有限公司接管标准。另外本项目不涉及地表水环境风险。

6.2.2.3 评价内容

依据《环境影响评价技术导则地表水环境》（HJ2.3-2018）中 8.1 章节，三级 B 项目主要评价内容包括：① 水污染控制和水环境影响减缓措施有效性评价；② 依托污水处理设施的环境可行性评价。

1、水污染控制和水环境影响减缓措施有效性评价

本项目综合废水经厂区污水处理站处理，其污染物去除率见表 6.2.2.3-1。

表 6.2.2.3-1 本项目废水处理装置污染物去除率表

污染物	去除率 (%)	去除率 (%)	去除率 (%)	去除率 (%)	去除率 (%)	去除率 (%)
COD	95	95	95	95	95	95
	95	95	95	95	95	95
SS	95	95	95	95	95	95
	95	95	95	95	95	95
氨氮	95	95	95	95	95	95
	95	95	95	95	95	95
总磷	95	95	95	95	95	95
	95	95	95	95	95	95
总氮	95	95	95	95	95	95
	95	95	95	95	95	95
动植物油	95	95	95	95	95	95
	95	95	95	95	95	95

综上所述，本项目生产废水经厂区污水处理站处理后，各项污染指标均可达光大水务（扬州）有限公司接管标准。因此，本项目的水污染控制和水环境影响减缓措施可行。

2、依托污水处理设施的环境可行性评价

[REDACTED]

[REDACTED]

[REDACTED]

[REDACTED]

[REDACTED]

[REDACTED]

[REDACTED]

[REDACTED]

[REDACTED]

[REDACTED]

[REDACTED]

[REDACTED]

[REDACTED]

[REDACTED]

[REDACTED]

[REDACTED]

[REDACTED]

[REDACTED]

[REDACTED]

[Redacted text block]

[Redacted text block]

集装箱生产项目

[REDACTED]						
[REDACTED]						
[REDACTED]						
[REDACTED]						

(4) 建设项目地表水环境影响评价自查表

建设项目地表水环境影响评价自查表见下表。

表 6.2.2.3-4 地表水环境影响评价自查表（一厂区）

工作内容		自查项目	
影响识别	影响类型	水污染影响型 <input checked="" type="checkbox"/> ；水文要素影响型 <input type="checkbox"/>	
	水环境保护目标	饮用水水源保护区 <input type="checkbox"/> ；饮用水取水口 <input type="checkbox"/> ；涉水的自然保护区 <input type="checkbox"/> ；重要湿地 <input type="checkbox"/> ；重点保护与珍稀水生生物的栖息地 <input type="checkbox"/> ；重要水生生物的自然产卵及索饵场、越冬场和洄游通道、天然渔场等渔业水体 <input type="checkbox"/> ；涉水的风景名胜區 <input type="checkbox"/> ；其他 <input checked="" type="checkbox"/>	
	影响途径	水污染影响型	水文要素影响型
		直接排放 <input type="checkbox"/> ；间接排放 <input checked="" type="checkbox"/> ；其他 <input type="checkbox"/>	水温 <input type="checkbox"/> ；径流 <input type="checkbox"/> ；水域面积 <input type="checkbox"/>
影响因子	持久性污染物 <input checked="" type="checkbox"/> ；有毒有害污染物 <input checked="" type="checkbox"/> ；非持久性污染物 <input type="checkbox"/> ；pH 值 <input checked="" type="checkbox"/> ；热污染 <input type="checkbox"/> ；富营养化 <input type="checkbox"/> ；其他 <input checked="" type="checkbox"/>	水温 <input type="checkbox"/> ；水位（水深） <input type="checkbox"/> ；流速 <input type="checkbox"/> ；流量 <input type="checkbox"/> ；其他 <input type="checkbox"/>	
评价等级	水污染影响型	水文要素影响型	
	一级 <input type="checkbox"/> ；二级 <input type="checkbox"/> ；三级 A <input checked="" type="checkbox"/> ；三级 B <input checked="" type="checkbox"/>	一级 <input type="checkbox"/> ；二级 <input type="checkbox"/> ；三级 <input type="checkbox"/>	
现状调查	区域污染源	调查项目	数据来源
		已建 <input type="checkbox"/> ；在建 <input type="checkbox"/> ；拟建 <input type="checkbox"/> ；其他 <input type="checkbox"/> 拟替代的污染源 <input type="checkbox"/>	排污许可证 <input type="checkbox"/> ；环评 <input type="checkbox"/> ；环保验收 <input type="checkbox"/> ；既有实测 <input type="checkbox"/> ；现场监测 <input type="checkbox"/> ；入河排放口数据 <input type="checkbox"/> ；其他 <input type="checkbox"/>
	受影响水体水环境质量	调查时期	数据来源
		丰水期 <input type="checkbox"/> ；平水期 <input type="checkbox"/> ；枯水期 <input checked="" type="checkbox"/> ；冰封期 <input type="checkbox"/> ；春季 <input type="checkbox"/> ；夏季 <input type="checkbox"/> ；秋季 <input checked="" type="checkbox"/> ；冬季 <input checked="" type="checkbox"/>	生态环境保护主管部门 <input type="checkbox"/> ；补充监测 <input type="checkbox"/> ；其他 <input checked="" type="checkbox"/>
	区域水资源开发利用状况	未开发 <input type="checkbox"/> ；开发量 40%以下 <input type="checkbox"/> ；开发量 40%以上 <input type="checkbox"/>	
	水文情势调查	调查时期	数据来源
丰水期 <input type="checkbox"/> ；平水期 <input type="checkbox"/> ；枯水期 <input type="checkbox"/> ；冰封期 <input type="checkbox"/> ；春季 <input type="checkbox"/> ；夏季 <input type="checkbox"/> ；秋季 <input type="checkbox"/> ；冬季 <input type="checkbox"/>		水行政主管部门 <input type="checkbox"/> ；补充监测 <input type="checkbox"/> ；其他 <input type="checkbox"/>	
补充监测	监测时期	监测因子	监测断面或点位
	丰水期 <input type="checkbox"/> ；平水期 <input type="checkbox"/> ；枯水期 <input type="checkbox"/> ；冰封期 <input type="checkbox"/> ；春季 <input type="checkbox"/> ；夏季 <input type="checkbox"/> ；秋季 <input type="checkbox"/> ；冬季 <input type="checkbox"/>	()	监测断面或点位个数()个

集装箱生产项目

现状评价	评价范围	河流：长度（ ）km；湖库、河口及近岸海域：面积（ ）km ²	
	评价因子	(pH值、COD、SS、氨氮、总磷、总氮)	
	评价标准	河流、湖库、河口：I类 <input type="checkbox"/> ；II类 <input type="checkbox"/> ；III类 <input checked="" type="checkbox"/> ；IV类 <input type="checkbox"/> ；V类 <input type="checkbox"/> 近岸海域：第一类 <input type="checkbox"/> ；第二类 <input type="checkbox"/> ；第三类 <input type="checkbox"/> ；第四类 <input type="checkbox"/> 规划年评价标准（ ）	
	评价时段	丰水期 <input type="checkbox"/> ；平水期 <input type="checkbox"/> ；枯水期 <input checked="" type="checkbox"/> ；冰封期 <input type="checkbox"/> ；春季 <input type="checkbox"/> ；夏季 <input type="checkbox"/> ；秋季 <input checked="" type="checkbox"/> ；冬季 <input checked="" type="checkbox"/>	
	评价结论	水环境功能区或水功能区、近岸海域环境功能区水质达标情况 <input type="checkbox"/> ：达标 <input checked="" type="checkbox"/> ；不达标 <input type="checkbox"/> 水环境控制单元或断面水质达标情况 <input type="checkbox"/> ：达标 <input checked="" type="checkbox"/> ；不达标 <input type="checkbox"/> 水环境保护目标质量状况 <input type="checkbox"/> ：达标 <input type="checkbox"/> ；不达标 <input type="checkbox"/> 对照断面、控制断面等代表性断面的水质状况 <input type="checkbox"/> ：达标 <input type="checkbox"/> ；不达标 <input type="checkbox"/> 底泥污染评价 <input type="checkbox"/> 水资源与开发利用程度及其水文情势评价 <input type="checkbox"/> 水环境质量回顾评价 <input type="checkbox"/> 流域（区域）水资源（包括水能资源）与开发利用总体状况、生态流量管理要求与现状满足程度、拟建项目占用水域空间的水流状况与河湖演变状况 <input type="checkbox"/>	达标区 <input checked="" type="checkbox"/> 不达标区 <input type="checkbox"/>
影响预测	预测范围	河流：长度（ ）km；湖库、河口及近岸海域：面积（ ）km ²	
	预测因子	（ ）	
	预测时期	丰水期 <input type="checkbox"/> ；平水期 <input type="checkbox"/> ；枯水期 <input type="checkbox"/> ；冰封期 <input type="checkbox"/> ；春季 <input type="checkbox"/> ；夏季 <input type="checkbox"/> ；秋季 <input type="checkbox"/> ；冬季 <input type="checkbox"/> ；设计水文条件 <input type="checkbox"/>	
	预测情景	建设期 <input type="checkbox"/> ；生产运行期 <input type="checkbox"/> ；服务期满后 <input type="checkbox"/> ；正常工况 <input type="checkbox"/> ；非正常工况 <input type="checkbox"/> ； 污染控制和减缓措施方案 <input type="checkbox"/> ；区（流）域环境质量改善目标要求情景 <input type="checkbox"/>	
	预测方法	数值解 <input type="checkbox"/> ；解析解 <input type="checkbox"/> ；其他 <input type="checkbox"/> ；导则推荐模式 <input type="checkbox"/> ；其他 <input type="checkbox"/>	
影响评价	水污染控制和水环境影响减缓措施有效性评价	区（流）域环境质量改善目标 <input type="checkbox"/> ；替代削减源 <input type="checkbox"/>	
	水环境影响评价	排放口混合区外满足水环境管理要求 <input type="checkbox"/> 水环境功能区或水功能区、近岸海域环境功能区水质达标 <input type="checkbox"/> 满足水环境保护目标水域水环境质量要求 <input type="checkbox"/> 水环境控制单元或断面水质达标 <input checked="" type="checkbox"/> 满足重点水污染物排放总量控制指标要求，重点行业建设项目，主要污染物排放满足等量和减量替代要求 <input type="checkbox"/> 满足区（流）域水环境质量改善目标要求 <input type="checkbox"/> 水文要素影响型建设项目同时应包括水文情势变化评价、主要水文特征值影响评价、生态流量符合性评价 <input type="checkbox"/>	

集装箱生产项目

	对于新设或调整入河（湖库、近岸海域）排放口的建设项目，应包括排放口设置的环境合理性评价□ 满足生态保护红线、水环境质量底线、资源利用上线和环境准入清单管理要求□				
污染源排放量核算	污染物名称		排放量/（t/a）		排放浓度/（mg/L）
	■		■		■
	■		■		■
	■		■		■
	■		■		■
	■		■		■
	■		■		■
替代原排放情况	污染源名称	排污许可证编号	污染物名称	排放量/（t/a）	排放浓度/（mg/L）
	（ / ）	（ / ）	（ / ）	（ / ）	（ / ）
生态流量确定	生态流量：一般水期（ ）m ³ /s；鱼类繁殖期（ ）m ³ /s；其他（ ）m ³ /s 生态水位：一般水期（ ）m；鱼类繁殖期（ ）m；其他（ ）m				
环保措施	污水处理设施 <input checked="" type="checkbox"/> ；水文减缓设施 <input type="checkbox"/> ；生态流量保障设施 <input type="checkbox"/> ；区域削减 <input type="checkbox"/> ；依托其他工程措施 <input type="checkbox"/> ；其他 <input type="checkbox"/>				
防治措施			环境质量		污染源
	检测方式		手动 <input type="checkbox"/> ；自动 <input type="checkbox"/> ；无监测 <input checked="" type="checkbox"/>		手动 <input checked="" type="checkbox"/> ；自动 <input checked="" type="checkbox"/> ；无监测 <input type="checkbox"/>
	监测点位		（ ）		（废水总排口）
	监测因子		（ ）		（总排口：COD、SS、氨氮、总磷、总氮、动植物油）
污染物排放清单	<input checked="" type="checkbox"/>				
评价结论	可以接受 <input checked="" type="checkbox"/> ；不可以接受 <input type="checkbox"/>				

注：“□”为勾选项，可√；“（ ）”为内容填写项；“备注”为其他补充内容

表 6.2.2.3-5 地表水环境影响评价自查表（二厂区）

工作内容		自查项目	
影响识别	影响类型	水污染影响型 <input checked="" type="checkbox"/> ；水文要素影响型 <input type="checkbox"/>	
	水环境保护目标	饮用水水源保护区 <input type="checkbox"/> ；饮用水取水口 <input type="checkbox"/> ；涉水的自然保护区 <input type="checkbox"/> ；重要湿地 <input type="checkbox"/> ；重点保护与珍稀水生生物的栖息地 <input type="checkbox"/> ；重要水生生物的自然产卵及索饵场、越冬场和洄游通道、天然渔场等渔业水体 <input type="checkbox"/> ；涉水的风景名胜区 <input type="checkbox"/> ；其他 <input checked="" type="checkbox"/>	
	影响途径	水污染影响型	水文要素影响型
		直接排放 <input type="checkbox"/> ；间接排放 <input checked="" type="checkbox"/> ；其他 <input type="checkbox"/>	水温 <input type="checkbox"/> ；径流 <input type="checkbox"/> ；水域面积 <input type="checkbox"/>
影响因子	持久性污染物 <input checked="" type="checkbox"/> ；有毒有害污染物 <input checked="" type="checkbox"/> ；非持久性污染物 <input type="checkbox"/> ；pH 值 <input checked="" type="checkbox"/> ；热污染 <input type="checkbox"/> ；富营养化 <input type="checkbox"/> ；其他 <input checked="" type="checkbox"/>	水温 <input type="checkbox"/> ；水位（水深） <input type="checkbox"/> ；流速 <input type="checkbox"/> ；流量 <input type="checkbox"/> ；其他 <input type="checkbox"/>	
评价等级	水污染影响型	水文要素影响型	
	一级 <input type="checkbox"/> ；二级 <input type="checkbox"/> ；三级 A <input type="checkbox"/> ；三级 B <input checked="" type="checkbox"/>	一级 <input type="checkbox"/> ；二级 <input type="checkbox"/> ；三级 <input type="checkbox"/>	
现状调查	区域污染源	调查项目	数据来源
		已建 <input type="checkbox"/> ；在建 <input type="checkbox"/> ；拟建 <input type="checkbox"/> ；其他 <input type="checkbox"/> 拟替代的污染源 <input type="checkbox"/>	排污许可证 <input type="checkbox"/> ；环评 <input type="checkbox"/> ；环保验收 <input type="checkbox"/> ；既有实测 <input type="checkbox"/> ；现场监测 <input type="checkbox"/> ；入河排放口数据 <input type="checkbox"/> ；其他 <input type="checkbox"/>
	受影响水体水环境质量	调查时期	数据来源
		丰水期 <input type="checkbox"/> ；平水期 <input type="checkbox"/> ；枯水期 <input checked="" type="checkbox"/> ；冰封期 <input type="checkbox"/> ；春季 <input type="checkbox"/> ；夏季 <input type="checkbox"/> ；秋季 <input checked="" type="checkbox"/> ；冬季 <input checked="" type="checkbox"/>	生态环境保护主管部门 <input type="checkbox"/> ；补充监测 <input type="checkbox"/> ；其他 <input checked="" type="checkbox"/>
	区域水资源开发利用状况	未开发 <input type="checkbox"/> ；开发量 40%以下 <input type="checkbox"/> ；开发量 40%以上 <input type="checkbox"/>	
	水文情势调查	调查时期	数据来源
丰水期 <input type="checkbox"/> ；平水期 <input type="checkbox"/> ；枯水期 <input type="checkbox"/> ；冰封期 <input type="checkbox"/> ；春季 <input type="checkbox"/> ；夏季 <input type="checkbox"/> ；秋季 <input type="checkbox"/> ；冬季 <input type="checkbox"/>		水行政主管部门 <input type="checkbox"/> ；补充监测 <input type="checkbox"/> ；其他 <input type="checkbox"/>	
补充监测	监测时期	监测因子	监测断面或点位
	丰水期 <input type="checkbox"/> ；平水期 <input type="checkbox"/> ；枯水期 <input type="checkbox"/> ；冰封期 <input type="checkbox"/> ；春季 <input type="checkbox"/> ；夏季 <input type="checkbox"/> ；秋季 <input type="checkbox"/> ；冬季 <input type="checkbox"/>	()	监测断面或点位个数 () 个
现状	评价范围	河流：长度 () km；湖库、河口及近岸海域：面积 () km ²	
	评价因子	(pH 值、COD、SS、氨氮、总磷、总氮)	

集装箱生产项目

评价	评价标准	河流、湖库、河口： I类 <input type="checkbox"/> ； II类 <input type="checkbox"/> ； III类 <input checked="" type="checkbox"/> ； IV类 <input type="checkbox"/> ； V类 <input type="checkbox"/> 近岸海域： 第一类 <input type="checkbox"/> ； 第二类 <input type="checkbox"/> ； 第三类 <input type="checkbox"/> ； 第四类 <input type="checkbox"/> 规划年评价标准（ ）		
	评价时段	丰水期 <input type="checkbox"/> ； 平水期 <input type="checkbox"/> ； 枯水期 <input checked="" type="checkbox"/> ； 冰封期 <input type="checkbox"/> ； 春季 <input type="checkbox"/> ； 夏季 <input type="checkbox"/> ； 秋季 <input checked="" type="checkbox"/> ； 冬季 <input checked="" type="checkbox"/>		
	评价结论	水环境功能区或水功能区、近岸海域环境功能区水质达标情况 <input type="checkbox"/> ： 达标 <input checked="" type="checkbox"/> ； 不达标 <input type="checkbox"/> 水环境控制单元或断面水质达标情况 <input type="checkbox"/> ： 达标 <input checked="" type="checkbox"/> ； 不达标 <input type="checkbox"/> 水环境保护目标质量状况 <input type="checkbox"/> ： 达标 <input type="checkbox"/> ； 不达标 <input type="checkbox"/> 对照断面、控制断面等代表性断面的水质状况 <input type="checkbox"/> ： 达标 <input type="checkbox"/> ； 不达标 <input type="checkbox"/> 底泥污染评价 <input type="checkbox"/> 水资源与开发利用程度及其水文情势评价 <input type="checkbox"/> 水环境质量回顾评价 <input type="checkbox"/> 流域（区域）水资源（包括水能资源）与开发利用总体状况、生态流量管理要求与现状满足程度、拟建项目占用水域空间的水流状况与河湖演变状况 <input type="checkbox"/>	达标区 <input checked="" type="checkbox"/> 不达标区 <input type="checkbox"/>	
影响预测	预测范围	河流： 长度（ ） km； 湖库、河口及近岸海域： 面积（ ） km ²		
	预测因子	（ ）		
	预测时期	丰水期 <input type="checkbox"/> ； 平水期 <input type="checkbox"/> ； 枯水期 <input type="checkbox"/> ； 冰封期 <input type="checkbox"/> ； 春季 <input type="checkbox"/> ； 夏季 <input type="checkbox"/> ； 秋季 <input type="checkbox"/> ； 冬季 <input type="checkbox"/> ； 设计水文条件 <input type="checkbox"/>		
	预测情景	建设期 <input type="checkbox"/> ； 生产运行期 <input type="checkbox"/> ； 服务期满后 <input type="checkbox"/> ； 正常工况 <input type="checkbox"/> ； 非正常工况 <input type="checkbox"/> ； 污染控制和减缓措施方案 <input type="checkbox"/> ； 区（流）域环境质量改善目标要求情景 <input type="checkbox"/>		
	预测方法	数值解 <input type="checkbox"/> ； 解析解 <input type="checkbox"/> ； 其他 <input type="checkbox"/> ； 导则推荐模式 <input type="checkbox"/> ； 其他 <input type="checkbox"/>		
影响评价	水污染控制和水环境影响减缓措施有效性评价	区（流）域环境质量改善目标 <input type="checkbox"/> ； 替代削减源 <input type="checkbox"/>		
	水环境影响评价	排放口混合区外满足水环境管理要求 <input type="checkbox"/> 水环境功能区或水功能区、近岸海域环境功能区水质达标 <input type="checkbox"/> 满足水环境保护目标水域水环境质量要求 <input type="checkbox"/> 水环境控制单元或断面水质达标 <input checked="" type="checkbox"/> 满足重点水污染物排放总量控制指标要求，重点行业建设项目，主要污染物排放满足等量和减量替代要求 <input type="checkbox"/> 满足区（流）域水环境质量改善目标要求 <input type="checkbox"/> 水文要素影响型建设项目时应包括水文情势变化评价、主要水文特征值影响评价、生态流量符合性评价 <input type="checkbox"/> 对于新设或调整入河（湖库、近岸海域）排放口的建设项目，应包括排放口设置的环境合理性评价 <input type="checkbox"/> 满足生态保护红线、水环境质量底线、资源利用上线和环境准入清单管理要求 <input type="checkbox"/>		
	污染源排放量核算	污染物名称	排放量/（t/a）	排放浓度/（mg/L）

集装箱生产项目

替代原排放情况	污染源名称	排污许可证编号	污染物名称	排放量/ (t/a)	排放浓度/ (mg/L)
	(/)	(/)	(/)	(/)	(/)
生态流量确定	生态流量：一般水期 () m ³ /s；鱼类繁殖期 () m ³ /s；其他 () m ³ /s 生态水位：一般水期 () m；鱼类繁殖期 () m；其他 () m				
环保措施	污水处理设施 <input checked="" type="checkbox"/> ；水文减缓设施 <input type="checkbox"/> ；生态流量保障设施 <input type="checkbox"/> ；区域削减 <input type="checkbox"/> ；依托其他工程措施 <input type="checkbox"/> ；其他 <input type="checkbox"/>				
防治措施		环境质量		污染源	
	检测方式	手动 <input type="checkbox"/> ；自动 <input type="checkbox"/> ；无监测 <input checked="" type="checkbox"/>		手动 <input checked="" type="checkbox"/> ；自动 <input checked="" type="checkbox"/> ；无监测 <input type="checkbox"/>	
	监测点位	()		(废水总排口)	
	监测因子	()		(总排口：COD、SS、氨氮、总磷、总氮、动植物油)	
污染物排放清单	<input checked="" type="checkbox"/>				
评价结论	可以接受 <input checked="" type="checkbox"/> ；不可以接受 <input type="checkbox"/>				

注：“”为勾选项，可√；“()”为内容填写项；“备注”为其他补充内容

6.2.3 地下水环境影响预测与评价

[Redacted text block containing the full content of section 6.2.3, which is obscured by black boxes.]

[REDACTED]

[Redacted text block]

[Redacted text block]

[Redacted]		[Redacted]			[Redacted]		
[Redacted]	[Redacted]	[Redacted]	[Redacted]	[Redacted]	[Redacted]	[Redacted]	[Redacted]
[Redacted]	[Redacted]	[Redacted]	[Redacted]	[Redacted]	[Redacted]	[Redacted]	[Redacted]

[Redacted]		[Redacted]			[Redacted]		
[Redacted]	[Redacted]	[Redacted]	[Redacted]	[Redacted]	[Redacted]	[Redacted]	[Redacted]
[Redacted]	[Redacted]	[Redacted]	[Redacted]	[Redacted]	[Redacted]	[Redacted]	[Redacted]

[Redacted text block]

[Redacted]		[Redacted]			[Redacted]		
[Redacted]	[Redacted]	[Redacted]	[Redacted]	[Redacted]	[Redacted]	[Redacted]	[Redacted]
[Redacted]	[Redacted]	[Redacted]	[Redacted]	[Redacted]	[Redacted]	[Redacted]	[Redacted]

[Redacted text block]

[Redacted text block]

6.2.3.2 地下水环境影响预测

项目地下水判定评价等级为三级，根据《环境影响评价技术导则 地下水环境》（HJ610-2016）的要求，地下水三级评价可采用解析法或类比分析法，本次选择解析法进行预测，满足三级评价的要求。

污染物在地下水系统中的迁移转化过程十分复杂，它包括挥发、溶解、吸附、沉淀、生物吸收、化学和生物降解等作用。本次评价本着风险最大原则，在模拟污染物运移扩散时不考虑吸附作用、化学反应等因素，重点考虑对流弥散作用。在对水流模型进行校正和检验后，输入溶质运移模型参数，模拟污染物运移。

[Redacted text block]

[Redacted text block]

[Redacted text block]

$$C(x, t) = \frac{m/w}{2n_e \sqrt{\pi D_L t}} e^{-\frac{(x-ut)^2}{4D_L t}}$$

[Redacted text block]

[Redacted text block]

[Redacted]	[Redacted]	[Redacted]	[Redacted]
[Redacted]	[Redacted]	[Redacted]	[Redacted]
[Redacted]		[Redacted]	[Redacted]
[Redacted]		[Redacted]	[Redacted]
[Redacted]	[Redacted]	[Redacted]	[Redacted]
[Redacted]		[Redacted]	[Redacted]
[Redacted]		[Redacted]	[Redacted]
[Redacted]	[Redacted]	[Redacted]	[Redacted]
[Redacted]		[Redacted]	[Redacted]
[Redacted]	[Redacted]	[Redacted]	[Redacted]
[Redacted]		[Redacted]	[Redacted]
[Redacted]	[Redacted]	[Redacted]	[Redacted]
[Redacted]		[Redacted]	[Redacted]
[Redacted]		[Redacted]	[Redacted]

[Redacted text block]

[Redacted text block]

[Redacted]	[Redacted]	[Redacted]	[Redacted]	[Redacted]	[Redacted]
[Redacted]	[Redacted]	[Redacted]	[Redacted]	[Redacted]	[Redacted]
[Redacted]	[Redacted]	[Redacted]	[Redacted]	[Redacted]	[Redacted]
[Redacted]	[Redacted]	[Redacted]	[Redacted]	[Redacted]	[Redacted]

6.2.3.2.7 预测结果

事故状态下 COD_{Mn}、石油类泄漏后 100d、1000d、10a、20a 时，潜水含水层中污染物浓度与渗漏地点下游距离情况见下表。

表 6.2.3.2-3 不同时刻污染物最大运移距离分布情况表

污染物	时间	最大运移距离 (m)	污染物浓度 (mg/L)	备注
COD _{Mn}	100d	10	1000	
	1000d	20	100	
	10a	30	10	
	20a	40	1	
石油类	100d	10	1000	
	1000d	20	100	
	10a	30	10	
	20a	40	1	

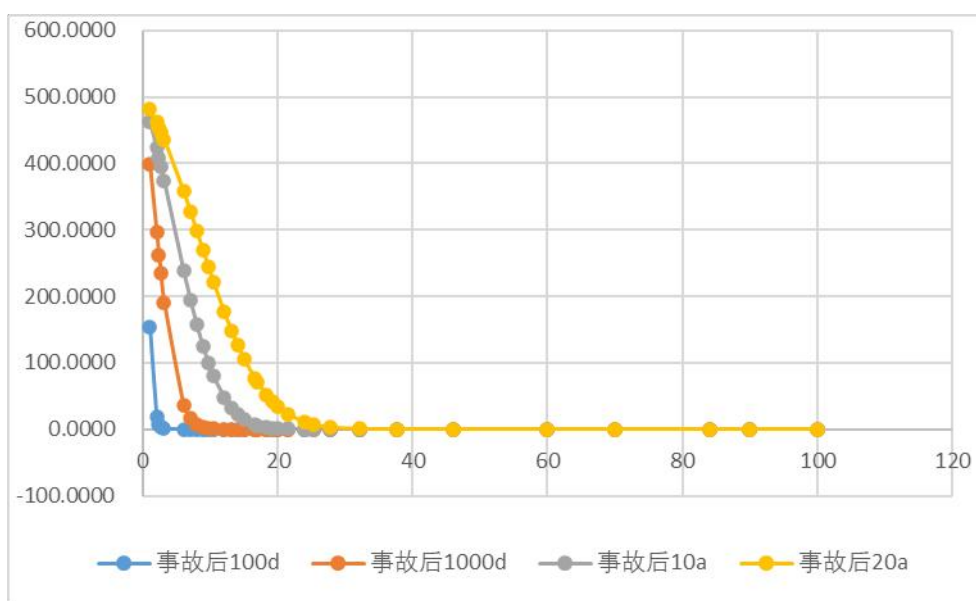

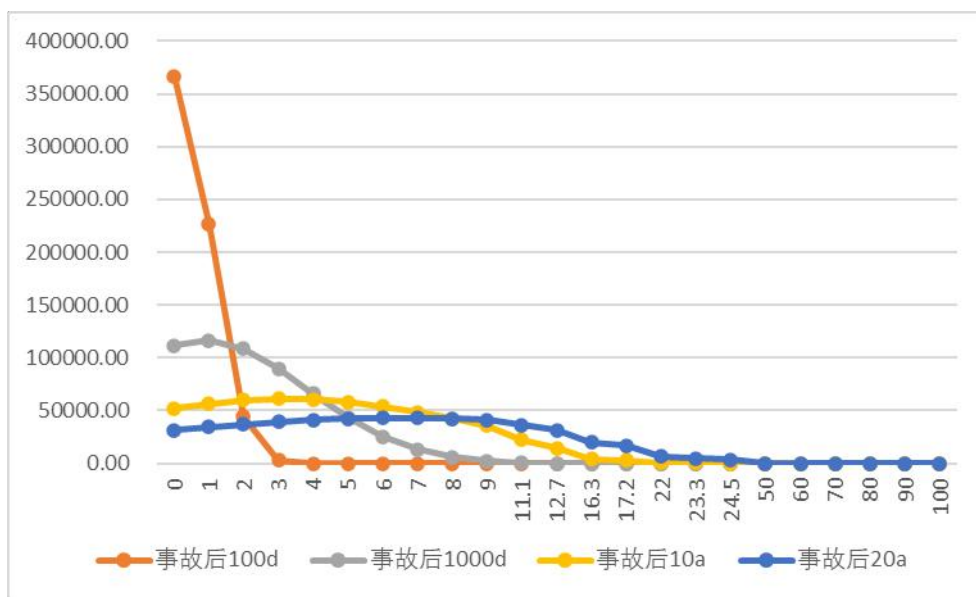

由上图中浓度变化情况可知：非正常工况下，随着运移时间的继续，

[REDACTED]

6.2.4 声环境影响预测与评价

6.2.4.1 预测内容

预测范围为厂界，预测时段为正常生产运营期。最终的厂界噪声是本项目的噪声设备的噪声影响与环境噪声背景值的叠加效果。

6.2.4.2 预测模式

根据《环境影响评价技术导则 声环境》（HJ2.4-2021）的要求，本项目噪声属于室内点声源。室内声源采用等效室外声源声功率级法进行计算。先计算出某个室内靠近围护结构处产生的倍频带声压级：

$$L_{P1} = L_W + 10 \lg \left(\frac{Q}{4\pi r^2} + \frac{4}{R} \right)$$

然后计算出所有室内声源在围护结构处产生的 i 倍频带叠加声压级：

$$L_{P1i}(T) = 10 \lg \left(\sum_{j=1}^N 10^{0.1L_{P1j}} \right)$$

在室内近似为扩散声场时，按下式计算出靠近室外围护结构处的声压级：

$$L_{P2i}(T) = L_{P1i}(T) - (TL_i + 6)$$

将室外声源的声压级和透过面积换算成等效的室外声源，计算出中心位置位于透声面积处的等效声源的倍频带声功率级：

$$L_{W} = L_{P2}(T) + 10 \lg s$$

然后按室外声源预测方法计算预测点处的 A 声级。

噪声贡献值计算：

设第 i 个室外声源在预测点产生的 A 声级为 L_{Ai} ，在 T 时间内该声源工作时间为 t_i ；第 j 个等效室外声源在预测点产生的 A 声级为 L_{Aj} ，在 T 时间内该声源工作时间为 t_j ，则建设工程声源对预测点产生的贡献值为：

$$L_{eqg} = 10 \lg \left[\frac{1}{T} \left(\sum_{i=1}^N t_i 10^{0.1L_{Ai}} + \sum_{j=1}^M t_j 10^{0.1L_{Aj}} \right) \right]$$

预测值计算：

预测点的预测等效声级为：

$$L_{eq} = 10 \lg \left(10^{0.1L_{eqg}} + 10^{0.1L_{eqb}} \right)$$

上式中各符号的意义和单位见 HJ2.4-2021。

6.2.4.3 噪声源强

本项目噪声主要来源于设备机械噪声等，以厂区东南角为原点坐标，噪声污染源强见表 4.4.3-1、4.4.3-2。

6.2.4.4 预测结果

噪声在室外空间的传播，由于受到遮挡物的隔断，各种介质的吸收与反射，以及空气介质的吸收等物理作用而逐渐减弱。为了简化计算条件并能考虑到最不利因素，计算时只考虑噪声随距离的衰减。

预测时考虑车间墙体及围墙遮挡、距离衰减，预测结果详见下表。

表 6.2.4.4-1 工业企业噪声预测结果与达标分析表（一厂区）

1	1	1		1		1		1		1		1		1	
		1	1	1	1	1	1	1	1	1	1	1	1	1	1
1	1	1	1	1	1	1	1	1	1	1	1	1	1	1	1
1	1	1	1	1	1	1	1	1	1	1	1	1	1	1	1
1	1	1	1	1	1	1	1	1	1	1	1	1	1	1	1
1	1	1	1	1	1	1	1	1	1	1	1	1	1	1	1
1	1	1	1	1	1	1	1	1	1	1	1	1	1	1	1
1	1	1	1	1	1	1	1	1	1	1	1	1	1	1	1

由上表可见，项目一厂区营运期南、西厂界噪声预测结果满足《工业企业厂界环境噪声排放标准》（GB12348-2008）中3类标准要求，东、北厂界满足《工业企业厂界环境噪声排放标准》（GB12348-2008）中4类标准限值；一厂区周边敏感目标的噪声满足《声环境质量标准》（GB3096-2008）2类标准。因此，本项目噪声污染防治措施可行，对周围环境的影响较小。

表 6.2.4.4-2 工业企业噪声预测结果与达标分析表（二厂区）

1	1	1		1		1		1		1		1		1	
		1	1	1	1	1	1	1	1	1	1	1	1	1	1
1	1	1	1	1	1	1	1	1	1	1	1	1	1	1	1
1	1	1	1	1	1	1	1	1	1	1	1	1	1	1	1
1	1	1	1	1	1	1	1	1	1	1	1	1	1	1	1
1	1	1	1	1	1	1	1	1	1	1	1	1	1	1	1
1	1	1	1	1	1	1	1	1	1	1	1	1	1	1	1
1	1	1	1	1	1	1	1	1	1	1	1	1	1	1	1

由上表可见，项目二厂区北厂界满足《工业企业厂界环境噪声排放标准》（GB12348-2008）中4类标准限值，其他厂界满足《工业企业厂界环境噪声排放标准》（GB12348-2008）中3类标准限值。因此，本项目噪声污染防治措施可行，对周围环境的影响较小。

6.2.4.5 声环境影响自查表

本项目声环境影响评价自查情况见表 6.2.4.5-1。

表 6.2.4.5-1 项目声环境影响评价自查表（一厂区）

工作内容		自查项目		
评价等级与范围	评价等级	一级 <input type="checkbox"/>	二级 <input type="checkbox"/>	三级 <input checked="" type="checkbox"/>
	评价范围	200m <input checked="" type="checkbox"/>	大于200m <input type="checkbox"/>	小于 200m <input type="checkbox"/>

集装箱生产项目

评价因子	评价因子	等效连续 A 声级 <input checked="" type="checkbox"/> 最大 A 声级 <input type="checkbox"/> 计权等效连续感觉噪声级 <input type="checkbox"/>					
评价标准	评价标准	国家标准 <input checked="" type="checkbox"/> 地方标准 <input type="checkbox"/> 国外标准 <input type="checkbox"/>					
现状评价	环境功能区	0 类区 <input type="checkbox"/>	1 类区 <input type="checkbox"/>	2 类区 <input checked="" type="checkbox"/>	3 类区 <input checked="" type="checkbox"/>	4a 类区 <input type="checkbox"/>	4b 类区 <input type="checkbox"/>
	评价年度	初期 <input type="checkbox"/>		近期 <input type="checkbox"/>	中期 <input type="checkbox"/>		远期 <input type="checkbox"/>
	现状调查方法	现场实测法 <input checked="" type="checkbox"/> 现场实测加模型计算法 <input type="checkbox"/> 收集资料 <input type="checkbox"/>					
	现状评价	达标百分比		100%			
噪声源调查	噪声源调查与方法	现场实测 <input type="checkbox"/> 已有资料 <input checked="" type="checkbox"/> 研究成果 <input type="checkbox"/>					
声环境影响预测与评价	预测模型	导则推荐模型 <input checked="" type="checkbox"/> 其他 <input type="checkbox"/>					
	预测范围	200m <input checked="" type="checkbox"/> 大于200m <input type="checkbox"/> 小于 200m <input type="checkbox"/>					
	预测因子	等效连续 A 声级 <input checked="" type="checkbox"/> 最大 A 声级 <input type="checkbox"/> 计权等效连续感觉噪声级 <input type="checkbox"/>					
	厂界噪声贡献值	达标 <input checked="" type="checkbox"/> 不达标 <input type="checkbox"/>					
	声环境保护目标处噪声值	达标 <input checked="" type="checkbox"/> 不达标 <input type="checkbox"/>					
环境监测计划	排放监测	厂界监测 <input checked="" type="checkbox"/> 固定位置监测 <input type="checkbox"/> 自动监测 <input type="checkbox"/> 手动监测 <input checked="" type="checkbox"/> 无监测 <input type="checkbox"/>					
	声环境保护目标处噪声值	监测因子：（）			监测点位数（）		无监测 <input type="checkbox"/>
评价结论	环境影响	可行 <input checked="" type="checkbox"/> 不可行 <input type="checkbox"/>					

注：“□”为勾选项，可“√”；“（）”为内容填写项

表 6.2.4.5-1 项目声环境影响评价自查表（二厂区）

工作内容		自查项目					
评价等级与范围	评价等级	一级 <input type="checkbox"/> 二级 <input type="checkbox"/> 三级 <input checked="" type="checkbox"/>					
	评价范围	200m <input checked="" type="checkbox"/> 大于200m <input type="checkbox"/> 小于 200m <input type="checkbox"/>					
评价因子	评价因子	等效连续 A 声级 <input checked="" type="checkbox"/> 最大 A 声级 <input type="checkbox"/> 计权等效连续感觉噪声级 <input type="checkbox"/>					
评价标准	评价标准	国家标准 <input checked="" type="checkbox"/> 地方标准 <input type="checkbox"/> 国外标准 <input type="checkbox"/>					
现状评价	环境功能区	0 类区 <input type="checkbox"/>	1 类区 <input type="checkbox"/>	2 类区 <input type="checkbox"/>	3 类区 <input checked="" type="checkbox"/>	4a 类区 <input checked="" type="checkbox"/>	4b 类区 <input type="checkbox"/>
	评价年度	初期 <input type="checkbox"/>		近期 <input type="checkbox"/>	中期 <input type="checkbox"/>		远期 <input type="checkbox"/>
	现状调查方法	现场实测法 <input checked="" type="checkbox"/> 现场实测加模型计算法 <input type="checkbox"/> 收集资料 <input type="checkbox"/>					
	现状评价	达标百分比		100%			
噪声源调查	噪声源调查与方法	现场实测 <input type="checkbox"/> 已有资料 <input checked="" type="checkbox"/> 研究成果 <input type="checkbox"/>					
声环境影响预测	预测模型	导则推荐模型 <input checked="" type="checkbox"/> 其他 <input type="checkbox"/>					
	预测范围	200m <input checked="" type="checkbox"/> 大于200m <input type="checkbox"/> 小于 200m <input type="checkbox"/>					
	预测因子	等效连续 A 声级 <input checked="" type="checkbox"/> 最大 A 声级 <input type="checkbox"/> 计权等效连续感觉噪声级 <input type="checkbox"/>					

集装箱生产项目

测与 评价	厂界噪声贡献值	达标 <input checked="" type="checkbox"/> 不达标 <input type="checkbox"/>		
	声环境保护目标 处噪声值	达标 <input checked="" type="checkbox"/> 不达标 <input type="checkbox"/>		
环境 监测 计划	排放监测	厂界监测 <input checked="" type="checkbox"/> 固定位置监测 <input type="checkbox"/>	自动监测 <input type="checkbox"/> 手动监测 <input checked="" type="checkbox"/>	无监测 <input type="checkbox"/>
	声环境保护目标 处噪声值	监测因子：()	监测点位数 ()	无监测 <input type="checkbox"/>
评价 结论	环境影响	可行 <input checked="" type="checkbox"/> 不可行 <input type="checkbox"/>		

注：“□”为勾选项，可“√”；“()”为内容填写项

6.2.5 固废环境影响分析

根据工程分析，本项目固体废物的利用处置方案见表 6.2.5-1。

表 6.2.5-1 本项目固体废物分析结果汇总表（一厂区）

■	■	■	■	■	■	■
■	■	■	■	■	■	■
■	■	■	■	■	■	■
■	■	■	■	■	■	■
■	■	■	■	■	■	■
■	■	■	■	■	■	■
■	■	■	■	■	■	■
■	■	■	■	■	■	■
■	■	■	■	■	■	■
■	■	■	■	■	■	■
■	■	■	■	■	■	■
■	■	■	■	■	■	■
■	■	■	■	■	■	■
■	■	■	■	■	■	■
■	■	■	■	■	■	■
■	■	■	■	■	■	■
■	■	■	■	■	■	■
■	■	■	■	■	■	■
■	■	■	■	■	■	■
■	■	■	■	■	■	■

表 6.2.5-2 本项目固体废物分析结果汇总表 (二厂区)						
序号	废物名称	产生工序/环节	物料名称	物料形态	废物特性	废物去向
1						
2						
3						
4						
5						
6						
7						
8						
9						
10						
11						
12						
13						
14						
15						
16						
17						
18						
19						
20						
21						
22						
23						
24						
25						
26						
27						
28						
29						
30						
31						
32						
33						
34						
35						
36						
37						
38						
39						
40						
41						
42						
43						
44						
45						
46						
47						
48						
49						
50						

6.2.5.1 一般固废环境影响分析

[Redacted content]

[Redacted content]

[Redacted content]

[Redacted content]

[Redacted content]

[Redacted content]

[Redacted content]

[Redacted content]

[Redacted text block containing multiple lines of blacked-out content]

6.2.5.2 危险固废环境影响分析

本项目生产过程中产生的废液压油、漆渣、废原料桶（沾染性）、废滤袋（含漆雾）、废活性炭、废沸石分子筛、污泥（混凝沉淀）、污泥（生化处理）、废机油、废机油桶、废液压油桶、油泥收集后暂存于危废库，二厂区产生的柴油储罐清洗废水经收集后不在厂内处理和暂存，直接由转运车转运，均定期委托有资质单位处置。

根据《建设项目危险废物环境影响评价指南》（环保部 2017 年第 43 号公告），在工程分析的基础上，从危险废物的产生、收集、贮存、运输、利用和处置等全过程以及建设期、运营期、服务期后等全时段角度考虑，分析预测建设项目产生废物可能造成的环境影响。

（1）危险废物贮存场所（设施）环境影响分析

① 危险废物贮存场选址可行性分析

根据《危险废物贮存污染控制标准》（GB18597-2023），本项目危险废物贮存场选址可行性见表 6.2.5.2-1。

表 6.2.5.2-1 选址相符性分析

标准	标准内容	相符性分析
《危险废物贮存污染控制标准》（GB18597-2023）	①贮存设施选址应满足生态环境保护法律法规、规划和“三线一单”生态环境分区管控的要求，建设项目应依法进行环境影响评价。②集中贮存设施不应选在生态保护红线区域、永久基本农田和其他需要特别保护的区域内，不应建在溶洞区或易遭受洪水、滑坡、泥石流、潮汐等严重自然灾害影响的地区。③贮存设施不应选在江河、湖泊、运河、渠道、水库及其最高水位线以下的滩地和岸坡，以及法律法规规定禁止贮存危险废物的其他地点。④贮存设施场址的位置以及其与周围环境敏感目标的距离应依据环境影响评价文件确定。	本项目一厂区设一座危废库，位于厂区西南角，面积约 180m ² ；二厂区设一座危废库，位于厂区北侧，面积约 180m ² 。厂区危废库周边均无居民，结合本地环境条件，选址能够达到《危险废物贮存污染控制标准》（GB18597-2023）中相关要求。

② 危险废物贮存场所（设施）能力分析

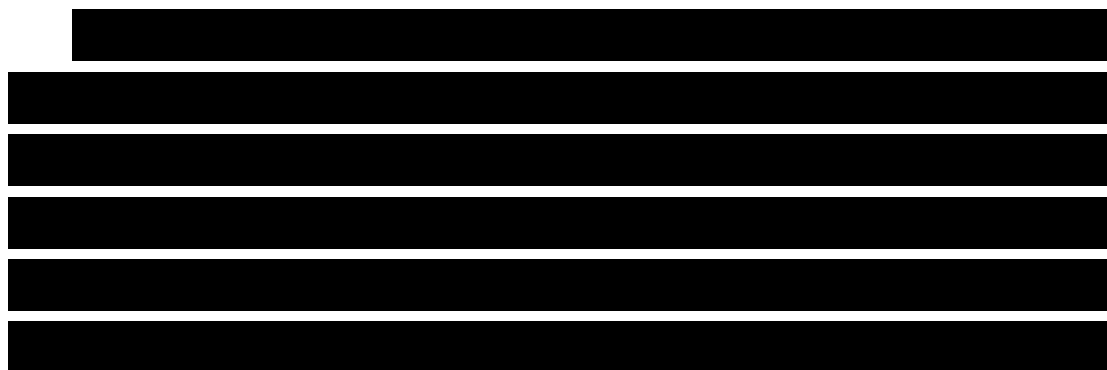

■	■	■	■	■
■	■	■	■	■
■	■	■	■	■
■				■

综上所述，本项目两个厂区设置的危废库大小满足贮存要求。

③ 危险废物贮存过程环境影响分析

厂区危废库内暂存生产过程中产生的漆渣、废原料桶等危险废物，由于危废均桶装或袋装密闭暂存，在储存过程中一般不会产生挥发性物质，考虑到暂存过程中存在跑冒滴漏、密封性问题，则危废暂存过程中仍存在少量挥发性有机物产生。危废库产生的废气负压收集后，经“二级活性炭吸附”处理后，通过排气筒排放（一厂区和二厂区均为 DA012），对大气环境影响较小。

此外，危险废物贮存过程中还会造成土壤、地下水污染，其主要可能途径有：

- A. 贮放容器使用材质不当，耐蚀性能差，容器受蚀后造成废渣液渗漏；
- B. 因管理不善而造成人为流失继而污染环境；
- C. 危废得不到及时处置，在储存场所因各种因素造成流失。

可能对环境的污染危害影响主要有：

- A. 土壤结构和土质受到破坏，土壤中微生物生长受到毒素和抑制，栖息环境恶劣，微生物种群改变和减少；
- B. 由于土壤污染，对地面树木、花草的生长发育造成不良影响；
- C. 土壤受污染后，由于污染物在雨水淋滤下转移至地下水层，致使地下水特别是浅层水污染；
- D. 对地表水中的藻类和微生物具有较大的毒害作用。

因此，必须确保危险固体废物的贮存、处置和管理。

厂区产生的危险废物均密闭包装存放于危废暂存间内，危废暂存间内设置有导流沟及收集槽，危废不会发生流动至地表水环境，因此对周围大气、地表水环境影响较小。危废暂存间铺设防腐防渗材料，危废不会进入地下水和土壤中，不会对项目周围地下水和土壤产生影响。

(2) 运输过程的环境影响分析

本项目危险废物、一般固体废物和生活垃圾收集、运输过程将对环境造成一定的影响。

①噪声影响

废物在运输过程中，运输车辆将对环境造成一定的噪声影响，一方面本项目危险废物和一般工业固体废物是不定期地进行运输，不会对环境造成持续频发的噪声污染；另一方面本项目生活垃圾运输过程中垃圾运输车辆产生的噪声较小，对环境造成的影响也很小。

②气味影响

危险废物和生活垃圾在运输的过程中，可能对环境造成一定的气味影响，因此，危险废物和生活垃圾在运输过程中需采用密封式运输车辆，车辆内设置渗滤液收集装置，在采取上述措施后，运输过程中基本可以控制运输车辆的气味泄漏问题。

③废水影响

在车辆密封良好的情况下，运输过程中可有效控制运输车的渗滤液泄漏，对车辆所经过的道路两旁水体水质影响不大。但若运输车辆出现沿路洒漏，则会由雨水冲刷路面而对附近水体造成污染。因此，建设单位和废物运输单位要严格按照要求进行包装和运输过程管理，确保运输过程中不发生洒漏。

④防止运输沿线环境污染的措施

为了减少运输对沿途的影响，建议采取以下措施：

- A.采用密封运输车装运，对在用车加强维修保养，并及时更新运输车辆，确保运输车的密封性能良好。
- B.定期清洗运输车辆，做好道路及其两侧的保洁工作。
- C.尽可能缩短运输车在敏感点附近滞留的时间，当地政府加强规划控制工作。
- D.每辆运输车都配备必要的通讯工具，供应急联络用，当运输过程中发生事故，运输人员必须尽快通知有关管理部门进行妥善处理。
- E.加强对运输司机的思想教育和技术培训，避免交通事故的发生。
- F.避免夜间运输发生噪声扰民现象。
- G.对运输车辆注入信息化管理手段；加强运输车辆的跟踪监管；建立运输车辆的信息管理库，实现计量管理和运输的信息反馈制度。
- H.危险废物的运输车辆将经过环保主管部门的检查，并持有主管部门签发的许可证，负责废物的运输司机将通过内部培训，持有证明文件。

I.承载危险废物的车辆将设置明显的标志或适当的危险符号，引起注意。车辆所载危险废物将注明废物来源、性质和运往地点，必要时将派专门人员负责押运。组织危险废物的运输单位，在事先也应作出周密的运输计划和行驶路线，其中包括有效的废物泄漏情况下的应急措施。

本项目危废均暂存于危废暂存间内，危废暂存间严格按照“四防”（防风、防雨、防晒、防渗漏）要求进行设置，定期由有资质单位使用危废运输车托运、处理处置，对于厂内运输过程中可能产生散落，由建设单位内清洁人员进行收集清理，放置在危废暂存间内，不会散落或泄漏至厂外，对周边环境影响较小；此外，环评要求建设单位就近选择危废处置单位，由危废处理公司负责运输和处理，危险废物均按要求填写危险废物转移联单和签订委托处置合同，托运过程中，车厢为密闭状态，不会对沿线环境敏感点产生影响，同时对运输路线的选择要尽量避开敏感点，减少对敏感点产生影响的风险。

（3）利用或处置的环境影响分析

本项目危险废物不进行自行利用或处置，而是按照《中华人民共和国固体废物污染环境防治法》及《危险废物贮存污染控制标准》等相关要求，委托具有危险废物经营许可证资质且具备相应处理能力的专业公司进行安全处置。

（4）委托利用或者处置的环境影响分析

根据江苏省固体废物管理信息系统的行政审批危险废物经营许可证信息公开，本项目产生的危废可以委托如下危废处置单位进行处置：

①江苏永吉环保科技有限公司

处置范围为：**HW04 农药废物**，**HW06 废有机溶剂与含有机溶剂废物**，**HW08 废矿物油与含矿物油废物**，**HW09 油/水、烃/水混合物或乳化液**，**HW12 染料、涂料废物**，**HW13 有机树脂类废物**，**HW17 表面处理废物**，**HW22 含铜废物**，**HW32 无机氟化物废物**，**HW34 废酸**，**HW35 废碱**，**HW46 含镍废物**，**HW48 有色金属冶炼废物**，**HW49 其他废物**，共计 175000 吨/年。

②江苏永辉资源利用有限公司

处置范围为：**HW02 医药废物**，**HW03 废药物、药品**，**HW05 木材防腐剂废物**，**HW06 废有机溶剂与含有机溶剂废物**，**HW08 废矿物油与含矿物油废物**，**HW09 油/水、烃/水混合物或乳化液**，**HW10 多氯（溴）联苯类废物**，**HW11 精**

(蒸)馏残渣, HW12 染料、涂料废物, HW13 有机树脂类废物, HW16 感光材料废物, HW17 表面处理废物, HW21 含铬废物, HW22 含铜废物, HW23 含锌废物, HW31 含铅废物, HW32 无机氟化物废物, HW34 废酸, HW35 废碱, HW36 石棉废物, HW37 有机磷化合物废物, HW39 含酚废物, HW40 含醚废物, HW45 含有机卤化物废物, HW46 含镍废物, HW48 有色金属采选和冶炼废物, HW49 其他废物, HW50 废催化剂, 387-001-29 (HW29 含汞废物), 900-023-29 (HW29 含汞废物), 900-024-29 (HW29 含汞废物), 共计 5000 吨/年。

根据调查, 以上危废处置单位持有相应处置类别的经营许可证, 并有足够的余量接纳处置本项目产生的危险废物, 满足本项目危险废物处置的要求。

综上可知, 建设单位委托相应的危废处置单位对全厂产生的危险废物进行处置是可行的, 可使危废综合处置率达 100%, 不会造成二次污染, 不会对周围环境造成较大影响。

6.2.6 土壤环境影响预测与评价

6.2.6.1 环境影响识别

土壤污染是指人类活动所产生的物质(污染物), 通过多种途径进入土壤, 其数量和速度超过了土壤的容纳能力和净化速度的现象。土壤污染可使土壤的性质、组成及性状等发生变化, 使污染物质的积累过程逐渐占据优势, 破坏了土壤的自然动态平衡, 从而导致土壤自然正常功能失调, 土壤质量恶化, 影响作物的生长发育, 以致造成产量和质量的下降, 并可通过食物链引起对生物和人类的直接危害, 甚至形成对有机生命的超地方性的危害。

项目土壤环境评价等级为一级, 为掌握项目对土壤环境可能造成的影响, 本次按照预测分析选择导则附录 E 推荐模型对附近土壤的影响进行预测和分析。

6.2.6.1.1 影响类型及途径

本项目为污染影响型建设项目, 重点分析运营期对项目地及周边区域土壤环境的影响。根据项目工程分析, 本项目主要考虑废气污染物大气沉降、液态物料或事故废水通过垂直入渗透的形式渗入周边土壤的土壤污染途径。

项目土壤环境影响类型与影响途径见下表。

表 6.2.6.1-1 项目土壤环境影响类型与影响途径表

不同时段	污染影响型			生态影响型			
	大气沉降	地面漫流	垂直入渗	盐化	碱化	酸化	其他

建设期							
运营期	√		√				
服务期满后							

6.2.6.1.2 影响源及影响因子

[Redacted]					
[Redacted]					
[Redacted]	[Redacted]	[Redacted]	[Redacted]	[Redacted]	[Redacted]
[Redacted]	[Redacted]	[Redacted]	[Redacted]	[Redacted]	[Redacted]
[Redacted]	[Redacted]	[Redacted]	[Redacted]	[Redacted]	[Redacted]
[Redacted]	[Redacted]	[Redacted]	[Redacted]	[Redacted]	[Redacted]
[Redacted]	[Redacted]	[Redacted]	[Redacted]	[Redacted]	[Redacted]
[Redacted]	[Redacted]	[Redacted]	[Redacted]	[Redacted]	[Redacted]
[Redacted]	[Redacted]	[Redacted]	[Redacted]	[Redacted]	[Redacted]
[Redacted]	[Redacted]	[Redacted]	[Redacted]	[Redacted]	[Redacted]

[Redacted]

[Redacted]

[Redacted]

[Redacted]

[Redacted]

[Redacted]

[Redacted]

[Redacted]

[Redacted]

[Redacted]

[Redacted]				
[Redacted]	[Redacted]	[Redacted]	[Redacted]	[Redacted]
[Redacted]	[Redacted]	[Redacted]	[Redacted]	[Redacted]
[Redacted]	[Redacted]	[Redacted]	[Redacted]	[Redacted]
[Redacted]	[Redacted]	[Redacted]	[Redacted]	[Redacted]
	[Redacted]	[Redacted]	[Redacted]	[Redacted]
	[Redacted]	[Redacted]	[Redacted]	[Redacted]
	[Redacted]	[Redacted]	[Redacted]	[Redacted]
[Redacted]	[Redacted]	[Redacted]	[Redacted]	[Redacted]
	[Redacted]	[Redacted]	[Redacted]	[Redacted]

[Redacted text block containing multiple lines of obscured content]

[Redacted]	[Redacted]	[Redacted]	[Redacted]	[Redacted]	[Redacted]	[Redacted]	[Redacted]
[Redacted]	[Redacted]	[Redacted]	[Redacted]	[Redacted]	[Redacted]	[Redacted]	[Redacted]
[Redacted]	[Redacted]	[Redacted]	[Redacted]	[Redacted]	[Redacted]	[Redacted]	[Redacted]
[Redacted]	[Redacted]	[Redacted]	[Redacted]	[Redacted]	[Redacted]	[Redacted]	[Redacted]
[Redacted]	[Redacted]	[Redacted]	[Redacted]	[Redacted]	[Redacted]	[Redacted]	[Redacted]

[REDACTED]	[REDACTED]	[REDACTED]	[REDACTED]	[REDACTED]	[REDACTED]	[REDACTED]	[REDACTED]
	[REDACTED]				[REDACTED]	[REDACTED]	
	[REDACTED]				[REDACTED]	[REDACTED]	
	[REDACTED]				[REDACTED]	[REDACTED]	

[REDACTED]

[REDACTED]	[REDACTED]	[REDACTED]	[REDACTED]	[REDACTED]	[REDACTED]	[REDACTED]	[REDACTED]
[REDACTED]	[REDACTED]	[REDACTED]	[REDACTED]	[REDACTED]	[REDACTED]	[REDACTED]	[REDACTED]
	[REDACTED]				[REDACTED]	[REDACTED]	
	[REDACTED]				[REDACTED]	[REDACTED]	
	[REDACTED]				[REDACTED]	[REDACTED]	
[REDACTED]	[REDACTED]	[REDACTED]	[REDACTED]	[REDACTED]	[REDACTED]	[REDACTED]	[REDACTED]
	[REDACTED]				[REDACTED]	[REDACTED]	
	[REDACTED]				[REDACTED]	[REDACTED]	
	[REDACTED]				[REDACTED]	[REDACTED]	

[REDACTED]

[REDACTED]

[REDACTED]

[REDACTED]

[REDACTED]

[REDACTED]

[REDACTED]

[REDACTED]

$$\frac{\partial(\theta c)}{\partial t} = \frac{\partial}{\partial z} \left(\theta D \frac{\partial c}{\partial z} \right) - \frac{\partial}{\partial z} (qc)$$

[REDACTED]

[REDACTED]

[REDACTED]

[REDACTED]

[REDACTED]

[REDACTED]

[REDACTED]

[REDACTED]

$$c(z,t) = 0 \quad t = 0, L \leq z < 0$$

[REDACTED]

[REDACTED]

$$c(z,t) = c_0 \quad t > 0, z = 0$$

[REDACTED]

$$-\theta D \frac{\partial c}{\partial z} = 0 \quad t > 0, z = L$$

[REDACTED]

[REDACTED]

[REDACTED]

[REDACTED]

[REDACTED]

[REDACTED]

[REDACTED]

[REDACTED]

[REDACTED]

[REDACTED]

[REDACTED],

[REDACTED]

[REDACTED]

[REDACTED]

[REDACTED]

[REDACTED]

[REDACTED]

[REDACTED]

[REDACTED]

集装箱生产项目

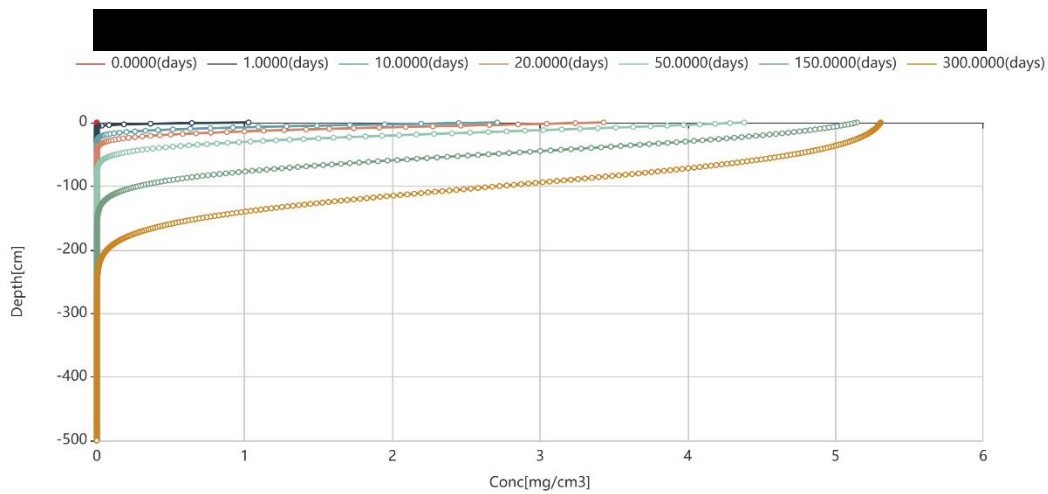
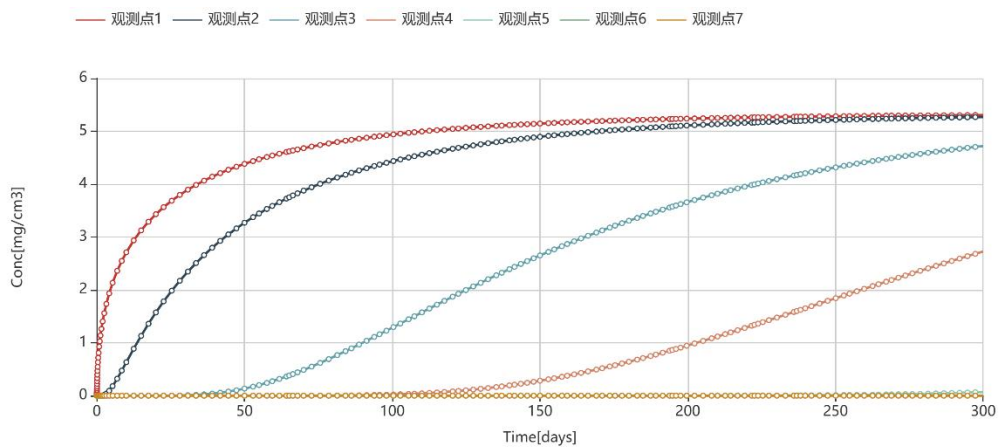

[This section contains multiple rows of data that have been completely redacted with black bars. The data structure is not discernible.]

区域植被、鸟类等动物会产生轻微的影响，对植被的影响主要表现在植物生产的微小变化上。从项目的水、气、声评价的结果分析来看，评价区域整体植被不会受到影响，不会改变群落的类型、结构。

(2) 服务期

项目服务期主要是设备的拆卸、场地平整和生态系统的恢复，其设备的拆卸和场地平整时间较短，负面影响有限，而生态系统的恢复影响是正面的。恢复设施原址的生态时，利用表土，并尽可能的种植与原状相同的花草和树木、努力恢复原状。

6.2.8 环境风险预测与评价

6.2.8.1 环境风险识别及风险事故情形设定

6.2.8.1.1 环境风险识别

1、物质危险性识别

对照《建设项目环境风险评价技术导则》（HJ169-2018）附录 B，本项目涉及的风险物质有：原辅料中的异丙醇、二甲苯、丁醇、甲苯、甲醇、四乙烷基五胺、硫酸、液压油、机油、丙烷、天然气、柴油以及危废库中暂存的危险废物等，其暂存情况见表 6.2.8.1.1-1、表 6.2.8.1.1-2。

表 6.2.8.1.1-1 主要风险物质情况表（一厂区）

序号	名称	危险特性	危险类别	危险特性	危险类别
1	异丙醇	易燃液体	2	易燃液体	2
2	二甲苯	易燃液体	2	易燃液体	2
3	丁醇	易燃液体	2	易燃液体	2
4	甲苯	易燃液体	2	易燃液体	2
5	甲醇	易燃液体	2	易燃液体	2
6	四乙烷基五胺	易燃液体	2	易燃液体	2
7	硫酸	腐蚀性液体	8	腐蚀性液体	8
8	液压油	易燃液体	2	易燃液体	2
9	机油	易燃液体	2	易燃液体	2
10	丙烷	易燃气体	2	易燃气体	2
11	天然气	易燃气体	2	易燃气体	2
12	柴油	易燃液体	2	易燃液体	2
13	危险废物	易燃液体	2	易燃液体	2
14	危险废物	易燃液体	2	易燃液体	2
15	危险废物	易燃液体	2	易燃液体	2
16	危险废物	易燃液体	2	易燃液体	2
17	危险废物	易燃液体	2	易燃液体	2
18	危险废物	易燃液体	2	易燃液体	2
19	危险废物	易燃液体	2	易燃液体	2
20	危险废物	易燃液体	2	易燃液体	2

■	■	■	■	
■	■	■	■	
■	■	■	■	
■	■	■	■	
■	■	■	■	
■	■	■	■	
■	■	■	■	
■	■	■	■	

表 6.2.8.1.1-2 主要风险物质情况表（二厂区）

■	■	■	■	■
■	■	■	■	■
■	■	■	■	
■	■	■	■	
■	■	■	■	
■	■	■	■	
■	■	■	■	
■	■	■	■	■
■	■	■	■	■
■	■	■	■	■
■	■	■	■	■
■	■	■	■	■
■	■	■	■	■
■	■	■	■	■
■	■	■	■	■
■	■	■	■	■
■	■	■	■	■
■	■	■	■	■
■	■	■	■	■
■	■	■	■	■
■	■	■	■	■
■	■	■	■	■
■	■	■	■	■
■	■	■	■	■
■	■	■	■	■
■	■	■	■	■
■	■	■	■	■
■	■	■	■	■
■	■	■	■	■
■	■	■	■	■
■	■	■	■	■
■	■	■	■	■
■	■	■	■	■
■	■	■	■	■
■	■	■	■	■
■	■	■	■	■
■	■	■	■	■
■	■	■	■	■

根据以上物质，按照下表进行物质危险性判定。

表 6.2.8.1.1-3 物质危险性标准

物质类别		LD ₅₀ （大鼠经口） （mg/kg）	LD ₅₀ （大鼠经皮） （mg/kg）	LC ₅₀ （小鼠吸入，4h） （mg/L）
有毒物质	1	<5	<50	<0.05
	2	5<LD ₅₀ <50	50<LD ₅₀ <200	0.05<LC ₅₀ <0.5
	3	50<LD ₅₀ <300	200<LD ₅₀ <1000	0.5<LC ₅₀ <1.0

易燃物质	1	可燃气体— 在常压下以气态存在并与空气混合形成可燃混合物；其沸点（常压下）是20℃或20℃以下的物质
	2	易燃液体— 闪点低于21℃，沸点高于20℃的物质
	3	可燃液体— 闪点低于55℃，压力下保持液态，在实际操作条件下（如高温高压）可以引起重大事故的物质
爆炸性物质	在火焰影响下可以爆炸，或者对冲击、摩擦比硝基苯更为敏感的物质	

注：①有毒物质判定标准序号为1、2的物质，属于剧毒物质；符合有毒物质判定标准序号3的属于一般毒物。②凡符合表中易燃物质和爆炸性物质标准的物质，均视为火灾、爆炸危险物质。

2、生产系统危险性识别

（1）生产过程中潜在的危险性包括生产运行和储运过程等潜在的危险性，风险识别范围包括本项目的生产系统、贮运系统、公用工程系统、工程环保设施及其它辅助生产设施等。

（2）物质风险识别范围包括：主要原辅材料、产品以及生产过程排放的“三废”污染物等，结合本项目情况，根据有毒有害物质放散起因，本项目风险类别主要为泄漏和火灾，考虑泄漏造成的污染事故排放，不考虑自然灾害如地震、洪水、台风等引起的事故风险。

（3）储运设施

本项目涉及的原料暂存于油漆库内，故本项目的风险类型油漆库内原料泄漏造成的影响。

（4）运输

本项目原料以及生产过程产生的危废等运输由社会专业运输公司运输，运输过程的环境风险相对较小，主要的风险事故是危废泄漏所造成的影响。

（5）环保设施

①废气处理系统风险识别

本项目产生的废气为要为粉尘、有机废气等。如果发生废气非正常排放事故，则可能对环境空气造成局部性污染。

②废水处理系统风险识别

本项目如果发生废水事故排放，会引起废水处理不处理导致出水超过接管标准。厂内废水处理设施若未做好防渗措施，发生泄漏将污染地下水及土壤。

本项目突发性泄漏和火灾爆炸事故泄漏、伴生和次生的泄漏物料、污水、消防废水可能直接进入厂内污水管网和雨水管网，未经处理后排入园区污水和雨水管网，给污水处理厂造成一定的冲击及造成周边水环境污染。

③固废系统风险识别

固废堆放场所的废料意外泄漏，若“三防”措施不到位，泄漏物将影响外环境并通过地面渗漏进而影响土壤和地下水。

根据《关于做好生态环境和应急管理部门联动工作的意见》（苏环办〔2020〕101号）文件要求，企业是各类环境治理设施建设、运行、维护、拆除的责任主体。企业要对脱硫脱硝、煤改气、挥发性有机物回收、污水处理、粉尘治理、RTO焚烧炉等六类环境治理设施开展安全风险辨识管控，要健全内部污染防治设施稳定运行和管理责任制度，严格依据规范建设环境治理设施，确保环境治理设施安全、稳定、有效，要切实履行好从危险废物产生、收集、贮存、运输、利用、处置等环节各项环保和安全职责；要制定危险废物管理计划并报属地生态环境部门备案。申请备案时，对废弃危险化学品、物理危险性尚不确定、根据相关文件无法认定达到稳定化要求的，要提供有资质单位出具的化学品物理危险性报告及其他证明材料，认定达到稳定化要求。

3、危险物质向环境转移的途径识别

（1）大气：泄漏过程中产生的有毒有害物质通过蒸发等形式成为气体，火灾过程中，有毒有害物质未燃烧完全或产生的废气，造成大气环境事故；项目设置废气处理设施，所产生的废气有组织排放及无组织排放，若产生的废气浓度过高，则将造成大气污染，并可能通过大气沉降及降雨条件下造成地表水环境、土壤环境及地下水环境污染。

（2）地表水：有毒有害物质发生泄漏、火灾过程中，随消防尾水一同通过雨水管网、污水管网流入区域地表水体，造成区域地表水的污染事故；污水处理设施损坏导致事故性排放。

（3）伴生/次生事故环境风险识别

①事故中的伴生危险性分析

当物料储存区或生产区发生气态物料或易挥发液体物料大量泄漏时，为了防止引发火灾和环境空气污染事故，采取消防水对泄漏物进行喷淋洗涤，部分物料

转移至消防水，若消防水不予处理直接排入外环境可能导致水污染或污水处理厂产生严重污染或冲击。应采取措施回收物料后，再将事故废水分批处理，将次生危害降至最低。

②事故中次生危险性分析

火灾事故中的次生危险性分析：本项目生产区或物料存贮区发生火灾事故时，进入大气的燃烧产物包括不完全燃烧形成的 CO 烟雾或其他中间产物化学物质，这些物质往往具有毒性特征，会形成与毒物泄漏同样后果的次生环境污染事故。

泄漏事故中的次生危险性分析：本项目在泄漏事故中向空气中散发气态或低沸点有机物进入环境后，或在空气中迁移、或沉积、渗透降至土壤或地下水，在短时间内会对植物生长造成影响，严重的会污染地下水。

本项目环境识别表见下表 6.2.8.1.1-4，危险单元分布图见附图。

表 6.2.8.1.1-4 本项目环境风险识别表

6.2.8.1.2 风险事故情形设定

1、风险事故情形设定

在风险识别的基础上，选择对环境影响较大并具有代表性的事故类型，设定为风险事故情形，并按照环境要素进行分类设定，具体见下表 6.2.8.1.2-1。

表 6.2.8.1.2-1 风险事故情形设定表（一厂区）

■	■	■	■	■
	■	■	■	■
	■	■	■	■
	■	■	■	■
	■	■	■	■
■	■	■	■	■
	■	■	■	■
■	■	■	■	■
	■	■	■	■
	■	■	■	■
	■	■	■	■

表 6.2.8.1.2-2 风险事故情形设定表（二厂区）

■	■	■	■	■
	■	■	■	■
	■	■	■	■
	■	■	■	■
	■	■	■	■
■	■	■	■	■
	■	■	■	■
■	■	■	■	■
	■	■	■	■
	■	■	■	■

根据《建设项目环境风险评价技术导则》（HJ 169-2018）中附录 E 中表 E.1 泄漏频率表，常见物料泄漏事故类型及频率统计分析见表 6.2.8.1.2-3。

表 6.2.8.1.2-3 可能事故概率表

项目	泄漏模式	泄漏概率
反应器/工艺储罐 /气体储罐/塔器	泄漏孔径 10mm	$1.00 \times 10^{-4}/\text{年}$
	10min 内储罐泄露完	$5.00 \times 10^{-6}/\text{年}$
	储罐全破裂	$5.00 \times 10^{-6}/\text{年}$
常压单包容器罐	泄漏孔径 10mm	$1.00 \times 10^{-4}/\text{年}$
	10min 内储罐泄露完	$5.00 \times 10^{-6}/\text{年}$
	储罐全破裂	$5.00 \times 10^{-6}/\text{年}$
常压双包容器罐	泄漏孔径 10mm	$1.00 \times 10^{-4}/\text{年}$
	10min 内储罐泄露完 储罐全破裂	$1.25 \times 10^{-8}/\text{年}$ $1.25 \times 10^{-8}/\text{年}$
常压全包容器罐	储罐全破裂	$1.00 \times 10^{-8}/\text{年}$
内径≤75mm 的管道	泄漏孔径 10%孔径	$5.00 \times 10^{-6} (\text{m} \cdot \text{年})$
	全管径泄漏	$1.00 \times 10^{-6} (\text{m} \cdot \text{年})$
75mm<内径 ≤150mm 的管道	泄漏孔径 10%孔径	$2.00 \times 10^{-6} (\text{m} \cdot \text{年})$
	全管径泄漏	$3.00 \times 10^{-7} (\text{m} \cdot \text{年})$
内径>150mm 的 管道	泄漏孔径 10%孔径（最大 50mm）	$2.40 \times 10^{-6} (\text{m} \cdot \text{年})$
	全管径泄漏	$1.00 \times 10^{-7} (\text{m} \cdot \text{年})$
泵体和压缩机	泵体和压缩机最大连接管泄露孔径为 10%孔径（最大 50mm）	$5.00 \times 10^{-4}/\text{年}$
	泵体和压缩机最大连接管全管径泄露	$1.00 \times 10^{-4}/\text{年}$
装卸臂	装卸臂最大连接管泄露孔径为 10%孔径（最大 50mm）	$3.00 \times 10^{-7}/\text{h}$
	装卸臂全管径泄露	$3.00 \times 10^{-8}/\text{h}$
装卸软管	装卸臂最大连接管泄露孔径为 10%孔径（最大 50mm）	$4.00 \times 10^{-5}/\text{h}$
	装卸臂全管径泄露	$4.00 \times 10^{-6}/\text{h}$

[Redacted]

[Redacted]	[Redacted]	[Redacted]	[Redacted]
[Redacted]	[Redacted]	[Redacted]	[Redacted]
[Redacted]	[Redacted]	[Redacted]	[Redacted]
[Redacted]	[Redacted]	[Redacted]	[Redacted]

2、源项分析

结合以上分析，本项目源项分析从物料泄漏、废气治理设施故障、火灾事故、事故废水泄露等方面进行分析。

[REDACTED]

$$Q_{LG} = C_d A \sqrt{2 \rho_m (P - P_C)}$$
$$\rho_m = \frac{1}{\frac{F_V}{\rho_1} + \frac{1 - F_V}{\rho_2}}$$
$$F_V = \frac{C_p (T_{LG} - T_C)}{H}$$

[REDACTED]

[Redacted text block]

$$Q_L = C_d A \rho \sqrt{\frac{2(P - P_0)}{\rho} + 2gh}$$

[Redacted text block]

$$Q_3 = \alpha p \frac{M}{RT_0} u^{\frac{(2-n)}{(2+n)}} r^{\frac{(4+n)}{(2+n)}}$$

[Redacted content]

[Redacted]	[Redacted]	[Redacted]	[Redacted]	[Redacted]	[Redacted]	[Redacted]	[Redacted]
[Redacted]	[Redacted]	[Redacted]	[Redacted]	[Redacted]	[Redacted]	[Redacted]	[Redacted]

[Redacted content]

[Redacted text block containing multiple lines of obscured content]

[Redacted text block]

6.2.8.2 环境风险预测与评价

6.2.8.2.1 有毒有害物质在大气中的扩散

[Redacted text block]

[Redacted]	[Redacted]	[Redacted]	[Redacted]
------------	------------	------------	------------

集装箱生产项目

	[REDACTED]	[REDACTED]	[REDACTED]
	[REDACTED]	[REDACTED]	[REDACTED]
	[REDACTED]	[REDACTED]	[REDACTED]
	[REDACTED]	[REDACTED]	[REDACTED]
[REDACTED]	[REDACTED]		[REDACTED]
	[REDACTED]		[REDACTED]
	[REDACTED]		[REDACTED]

[REDACTED]

[REDACTED]

[REDACTED]

[REDACTED]	[REDACTED]	[REDACTED]	[REDACTED]
[REDACTED]	[REDACTED]	[REDACTED]	[REDACTED]
		[REDACTED]	[REDACTED]
[REDACTED]	[REDACTED]	[REDACTED]	[REDACTED]
		[REDACTED]	[REDACTED]
[REDACTED]	[REDACTED]	[REDACTED]	[REDACTED]
		[REDACTED]	[REDACTED]

[REDACTED]



























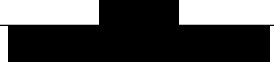



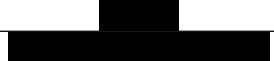







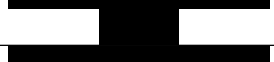



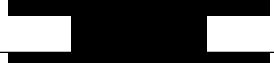



















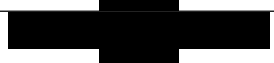



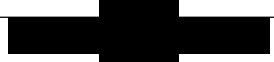



















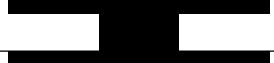







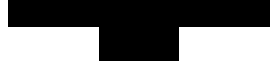



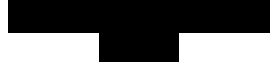



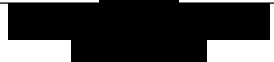



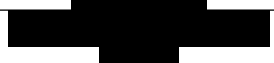





[REDACTED]











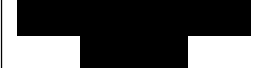



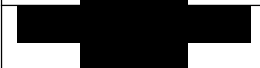
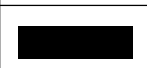



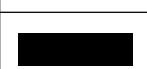

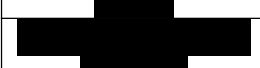



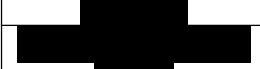











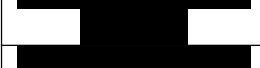



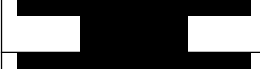







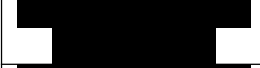



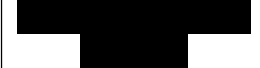







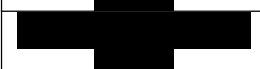



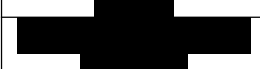



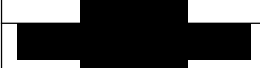



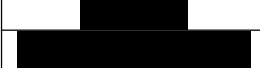



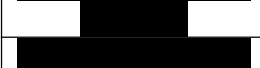



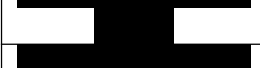



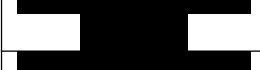







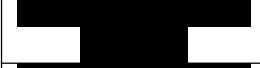



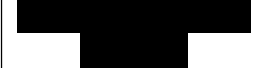



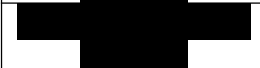
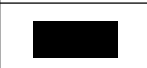

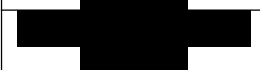
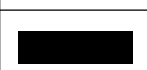

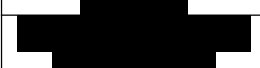

[REDACTED]

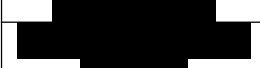
[REDACTED]

[REDACTED]	[REDACTED]	[REDACTED]			
[REDACTED]	[REDACTED]		[REDACTED]	[REDACTED]	[REDACTED]
[REDACTED]	[REDACTED]	[REDACTED]	[REDACTED]	[REDACTED]	[REDACTED]
[REDACTED]	[REDACTED]	[REDACTED]	[REDACTED]	[REDACTED]	[REDACTED]
[REDACTED]	[REDACTED]	[REDACTED]	[REDACTED]	[REDACTED]	[REDACTED]

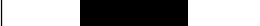
[REDACTED]	[REDACTED]	[REDACTED]			
	[REDACTED]	[REDACTED]	[REDACTED]	[REDACTED]	[REDACTED]
		[REDACTED]	[REDACTED]	[REDACTED]	[REDACTED]
		[REDACTED]	[REDACTED]	[REDACTED]	[REDACTED]
		[REDACTED]	[REDACTED]	[REDACTED]	[REDACTED]
		[REDACTED]	[REDACTED]	[REDACTED]	[REDACTED]

集装箱生产项目

集装箱生产项目

[Redacted]	[Redacted]	[Redacted]	[Redacted]	[Redacted]	[Redacted]
		[Redacted]	[Redacted]	[Redacted]	[Redacted]
		[Redacted]	[Redacted]	[Redacted]	[Redacted]
		[Redacted]	[Redacted]	[Redacted]	[Redacted]
		[Redacted]	[Redacted]	[Redacted]	[Redacted]
		[Redacted]	[Redacted]	[Redacted]	[Redacted]
		[Redacted]	[Redacted]	[Redacted]	[Redacted]
		[Redacted]	[Redacted]	[Redacted]	[Redacted]
		[Redacted]	[Redacted]	[Redacted]	[Redacted]
		[Redacted]	[Redacted]	[Redacted]	[Redacted]
		[Redacted]	[Redacted]	[Redacted]	[Redacted]
		[Redacted]	[Redacted]	[Redacted]	[Redacted]
		[Redacted]	[Redacted]	[Redacted]	[Redacted]
		[Redacted]	[Redacted]	[Redacted]	[Redacted]
		[Redacted]	[Redacted]	[Redacted]	[Redacted]
		[Redacted]			
[Redacted]					
[Redacted]	[Redacted]				
[Redacted]	[Redacted]	[Redacted]	[Redacted]	[Redacted]	[Redacted]
[Redacted]	[Redacted]	[Redacted]	[Redacted]	[Redacted]	[Redacted]
[Redacted]	[Redacted]	[Redacted]	[Redacted]	[Redacted]	[Redacted]
[Redacted]	[Redacted]	[Redacted]	[Redacted]	[Redacted]	[Redacted]
[Redacted]	[Redacted]	[Redacted]	[Redacted]	[Redacted]	[Redacted]
[Redacted]					
[Redacted]	[Redacted]	[Redacted]	[Redacted]	[Redacted]	[Redacted]

集装箱生产项目

[Redacted text]

[Redacted text]

集装箱生产项目

■	■	■
■	■	■
■	■	■

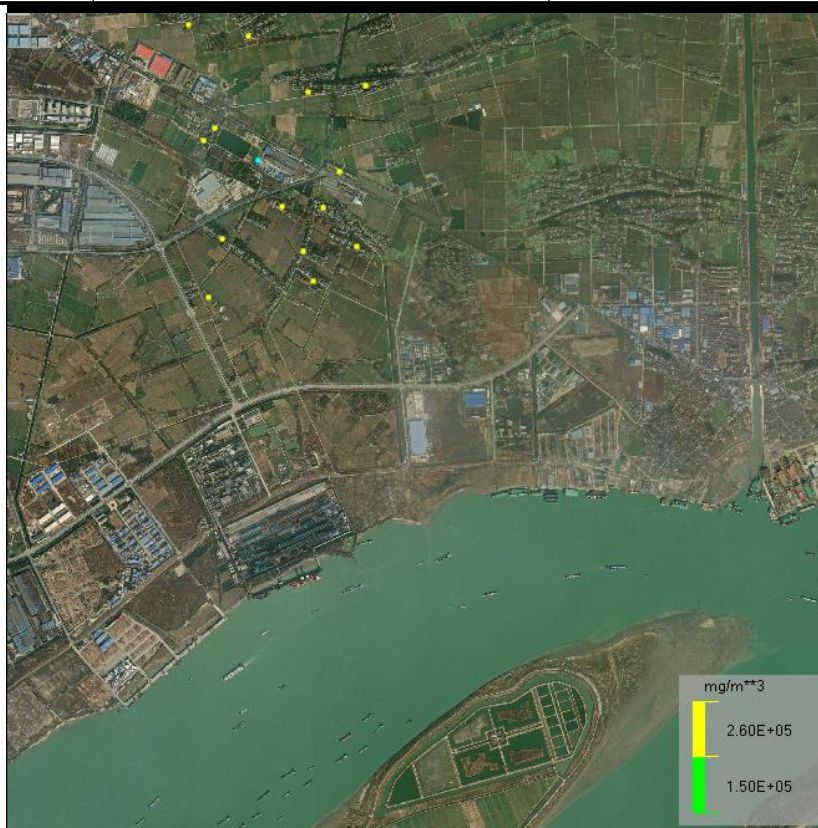

■	■	
■	■	■
■	■	■
■	■	■
■	■	■
■	■	■
■	■	■
■	■	■
■	■	■
■	■	■
■	■	■
■	■	■
■	■	■
■	■	■
■	■	■
■	■	■

集装箱生产项目

■		■		■■■■
■		■		■■■■
■		■		■■■■
■		■		■■■■
■		■		■■■■
■		■		■■■■
■		■		■■■■
■		■		■■■■
■		■		■■■■
■		■		■■■■
■		■		■■■■
■		■		■■■■
■		■		■■■■
■		■		■■■■
■		■		■■■■
■		■		■■■■
■		■		■■■■
■		■		■■■■
■		■		■■■■
■		■		■■■■
■		■		■■■■
■		■		■■■■
■		■		■■■■
■		■		■■■■
■		■		■■■■
■		■		■■■■
■		■		■■■■
■		■		■■■■
■		■		■■■■
■		■		■■■■
■		■		■■■■
■		■		■■■■
■		■		■■■■
■		■		■■■■
■		■		■■■■
■		■		■■■■



集装箱生产项目

■		■		■
■		■		■
■		■		■
■		■		■
■		■		■
■		■		■
■		■		■
■		■		■
■		■		■
■		■		■
■		■		■
■		■		■
■		■		■
■		■		■
■		■		■
■		■		■
■		■		■
■		■		■
■		■		■
■		■		■



■				
■		■		■
■		■		■
■		■		■
■		■		■
■		■		■
■		■		■
■		■		■
■		■		■
■		■		■
■		■		■
■		■		■
■		■		■
■		■		■
■		■		■
■		■		■
■		■		■
■		■		■
■		■		■
■		■		■
■		■		■

集装箱生产项目

■		■		■
■		■		■
■		■		■
■		■		■
■		■		■
■		■		■
■		■		■
■		■		■
■		■		■
■		■		■
■		■		■
■		■		■
■		■		■
■		■		■
■		■		■
■		■		■
■		■		■
■		■		■
■		■		■
■		■		■
■		■		■
■		■		■
■		■		■
■		■		■
■		■		■



集装箱生产项目

Table with redacted content. The table is structured as follows:

[Redacted]		
[Redacted]	[Redacted]	[Redacted]
[Redacted]	[Redacted]	[Redacted]
[Redacted]	[Redacted]	[Redacted]
[Redacted]	[Redacted]	[Redacted]
[Redacted]	[Redacted]	[Redacted]
[Redacted]	[Redacted]	[Redacted]
[Redacted]	[Redacted]	[Redacted]
[Redacted]	[Redacted]	[Redacted]
[Redacted]	[Redacted]	[Redacted]
[Redacted]	[Redacted]	[Redacted]
[Redacted]	[Redacted]	[Redacted]
[Redacted]	[Redacted]	[Redacted]
[Redacted]	[Redacted]	[Redacted]
[Redacted]	[Redacted]	[Redacted]
[Redacted]	[Redacted]	[Redacted]
[Redacted]	[Redacted]	[Redacted]
[Redacted]	[Redacted]	[Redacted]
[Redacted]	[Redacted]	[Redacted]
[Redacted]	[Redacted]	[Redacted]
[Redacted]	[Redacted]	[Redacted]
[Redacted]	[Redacted]	[Redacted]
[Redacted]	[Redacted]	[Redacted]
[Redacted]	[Redacted]	[Redacted]
[Redacted]	[Redacted]	[Redacted]
[Redacted]	[Redacted]	[Redacted]
[Redacted]	[Redacted]	[Redacted]
[Redacted]	[Redacted]	[Redacted]
[Redacted]	[Redacted]	[Redacted]
[Redacted]	[Redacted]	[Redacted]
[Redacted]	[Redacted]	[Redacted]
[Redacted]	[Redacted]	[Redacted]
[Redacted]	[Redacted]	[Redacted]
[Redacted]	[Redacted]	[Redacted]
[Redacted]	[Redacted]	[Redacted]
[Redacted]	[Redacted]	[Redacted]
[Redacted]	[Redacted]	[Redacted]
[Redacted]	[Redacted]	[Redacted]
[Redacted]	[Redacted]	[Redacted]
[Redacted]	[Redacted]	[Redacted]

集装箱生产项目



[Redacted]

[Redacted]

[Redacted]	[Redacted]	[Redacted]
[Redacted]	[Redacted]	[Redacted]
[Redacted]	[Redacted]	[Redacted]
[Redacted]	[Redacted]	[Redacted]
[Redacted]	[Redacted]	[Redacted]
[Redacted]	[Redacted]	[Redacted]
[Redacted]	[Redacted]	[Redacted]
[Redacted]	[Redacted]	[Redacted]
[Redacted]	[Redacted]	[Redacted]
[Redacted]	[Redacted]	[Redacted]
[Redacted]	[Redacted]	[Redacted]
[Redacted]	[Redacted]	[Redacted]
[Redacted]	[Redacted]	[Redacted]
[Redacted]	[Redacted]	[Redacted]
[Redacted]	[Redacted]	[Redacted]
[Redacted]	[Redacted]	[Redacted]
[Redacted]	[Redacted]	[Redacted]
[Redacted]	[Redacted]	[Redacted]
[Redacted]	[Redacted]	[Redacted]
[Redacted]	[Redacted]	[Redacted]
[Redacted]	[Redacted]	[Redacted]
[Redacted]	[Redacted]	[Redacted]
[Redacted]	[Redacted]	[Redacted]
[Redacted]	[Redacted]	[Redacted]
[Redacted]	[Redacted]	[Redacted]
[Redacted]	[Redacted]	[Redacted]

集装箱生产项目



[Redacted text block]

集装箱生产项目

受体浓度随时间的变化

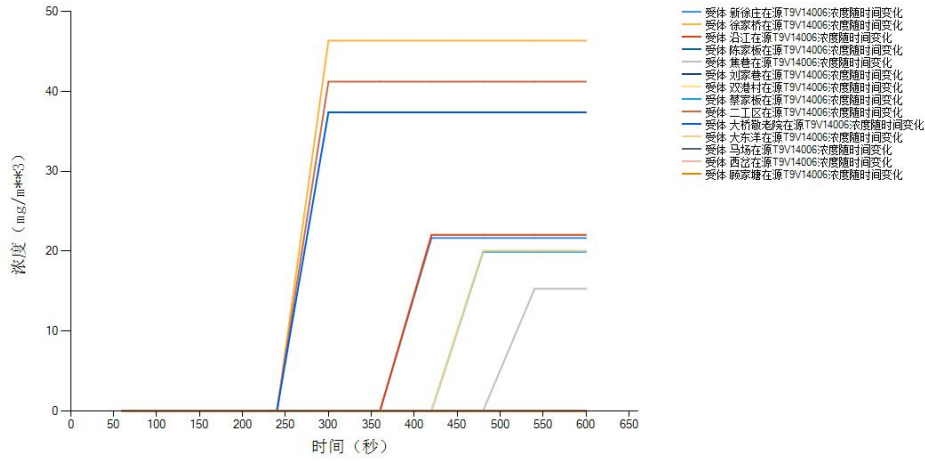

受体浓度随时间的变化

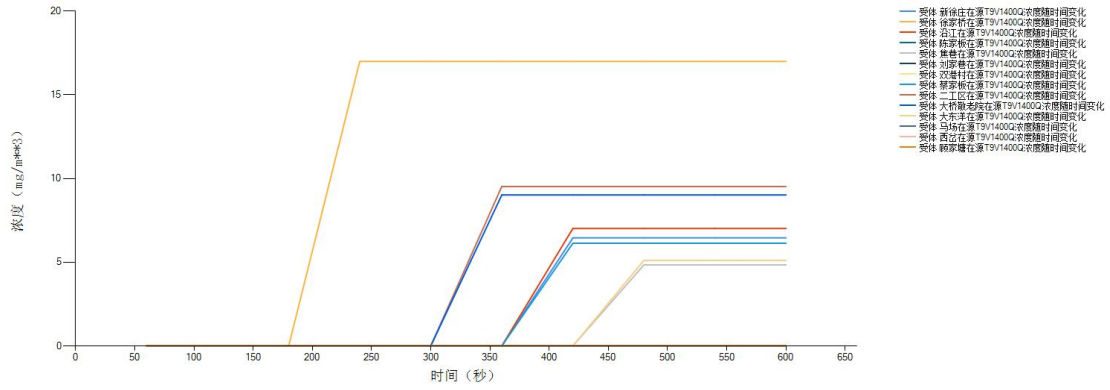

受体浓度随时间的变化

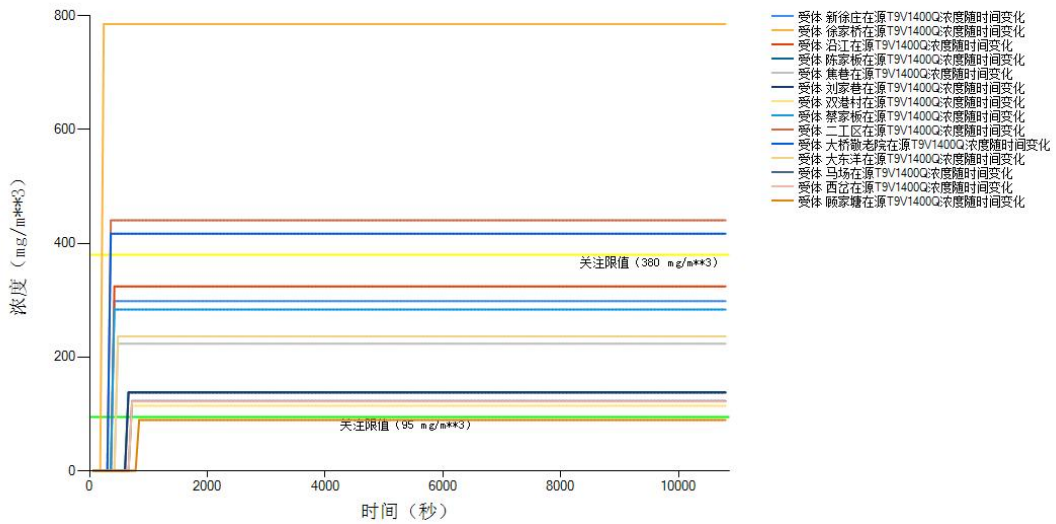

集装箱生产项目

受体浓度随时间的变化

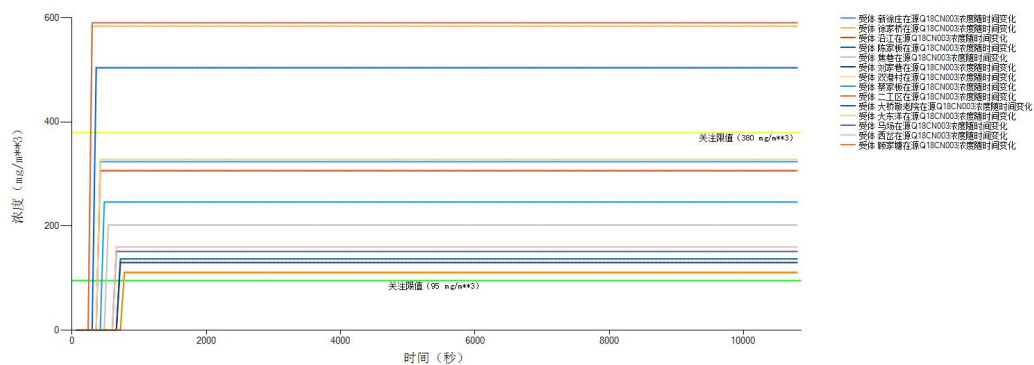

受体浓度随时间的变化

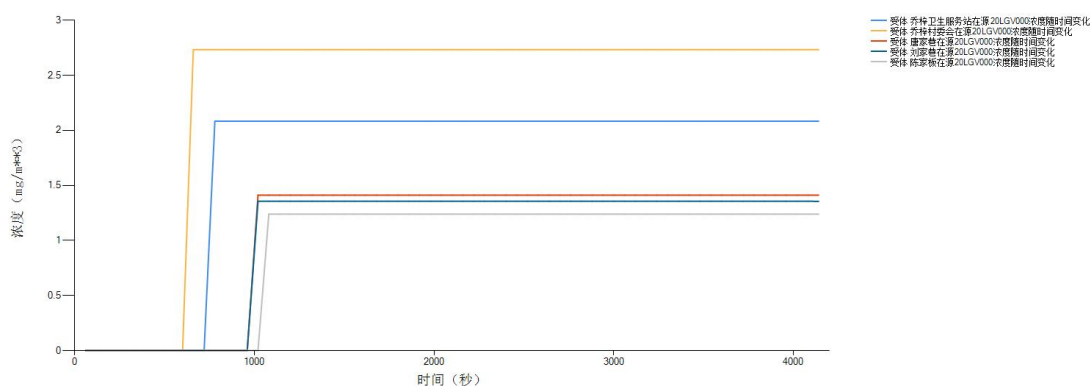

受体浓度随时间的变化

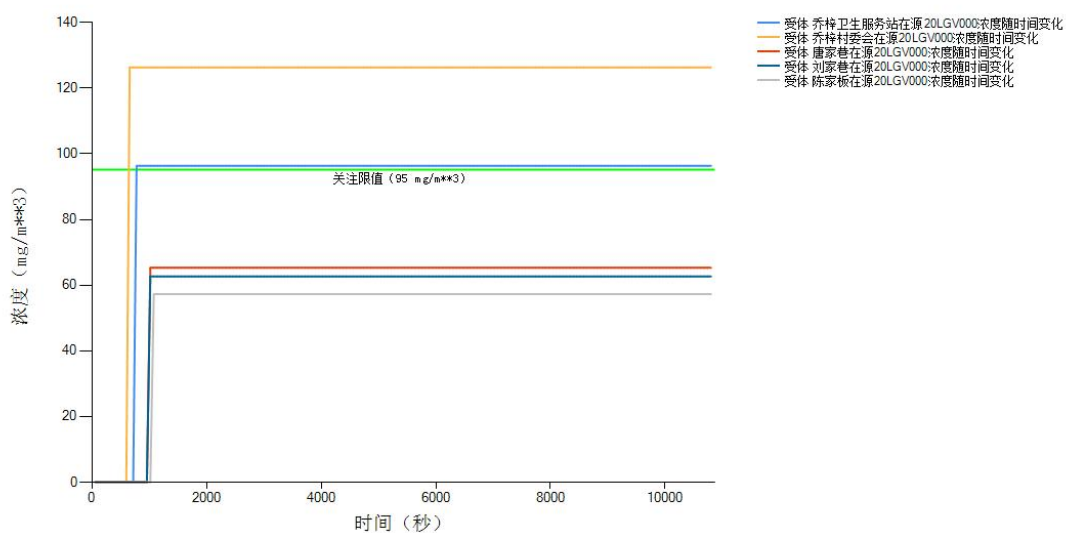

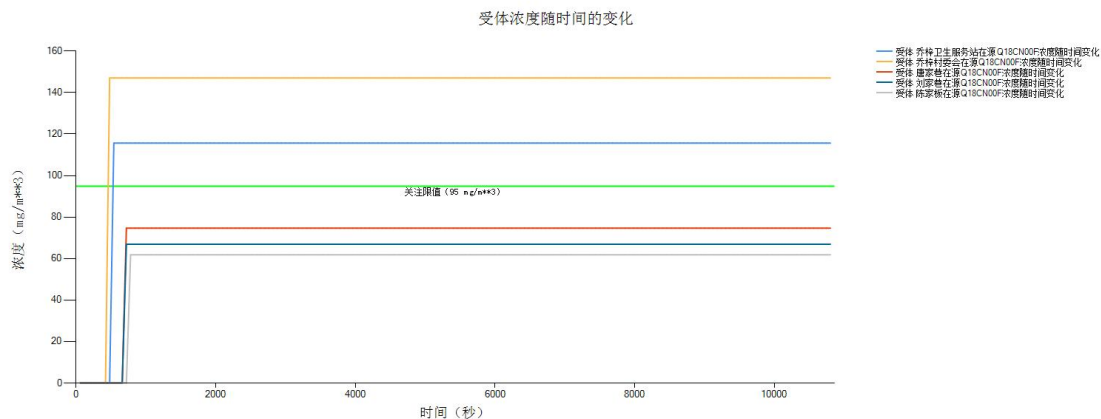

6.2.8.2.2 有毒有害物质在地表水、地下水中的扩散

[REDACTED]

[REDACTED]

[REDACTED]

[REDACTED]

[REDACTED]

[REDACTED]

[REDACTED]

[REDACTED]

[REDACTED]

[REDACTED]

[REDACTED]

[REDACTED]

[REDACTED]

[REDACTED]

[REDACTED]

[REDACTED]

[REDACTED]

[REDACTED]

[REDACTED]

[REDACTED]

[REDACTED]

[REDACTED]

[REDACTED]

$$C(x,t) = \frac{M}{A\sqrt{4\pi E_x t}} \exp(-kt) \exp\left[-\frac{(x-ut)^2}{4E_x t}\right]$$

■	■	■	■	■	■	■	■	■	■
■	■	■	■	■	■	■	■	■	■
■	■	■	■	■	■	■	■	■	■
■	■	■	■	■	■	■	■	■	■
■	■	■	■	■	■	■	■	■	■
■	■	■	■	■	■	■	■	■	■
■	■	■	■	■	■	■	■	■	■
■	■	■	■	■	■	■	■	■	■
■	■	■	■	■	■	■	■	■	■
■	■	■	■	■	■	■	■	■	■
■	■	■	■	■	■	■	■	■	■
■	■	■	■	■	■	■	■	■	■
■	■	■	■	■	■	■	■	■	■
■	■	■	■	■	■	■	■	■	■
■	■	■	■	■	■	■	■	■	■

[Redacted content]

6.2.8.3 环境风险防范措施和应急要求

6.2.8.3.1 大气环境风险的防范

1、大气环境风险的防范、减缓措施和监控要求

(1) 防范措施及监控要求

①本项目建构筑物布置和安全距离严格按照《建筑设计防火规范》（GB50016-2014，2018年版）、《建筑防火通用规范》（GB55037-2022）中相应防火等级和建筑防火间距要求来设置。

②危险化学品装卸作业必须严格遵守操作规程。装卸现场的道路、灯光、标志等必须符合安全装卸的条件。进行危化品装卸操作时，必须穿戴相应的防护用

品，并采取相应的个人防护措施。

③严格按照存储物料的理化性质保障贮存条件；油漆库、危废库及生产厂房均设置自动探测装置，若易燃易爆物质或毒性物质的浓度超过允许浓度，则开启报警装置。

④设备及管道要保持密封，尽可能采用负压操作，加强车间通风，设置自动报警线，配备防火器材，经常检查易造成腐蚀的部位，防止有害物质“跑、冒、滴、漏”。

⑤要强化操作人员的安全教育和培训工作，提高安全知识水平，增强员工的安全意识和事故防范能力。

⑥涉及危险化学品的工段设有喷淋洗眼器、洗手池，并配备相应的防护手套、防毒呼吸器等个人防护用品，供事故时临时急用；一旦发生急性中毒，首先使用应急设施，并将中毒者安置在空气流畅的安全地带，同时呼叫急救车紧急救护。

⑦监控：车间生产过程采用自动控制系统，对系统各项参数进行监控。装有视频摄像头随时了解现场状况，设置安全警报，紧急切断联锁系统。油漆库等风险单元按要求设置可燃气体泄漏监控预警系统，并装有视频摄像头随时了解现场状况；各车间配备了沙土、灭火器等应急物资，同时设有可燃或者有毒有害气体报警系统，并制定了仓库管理制度；针对火灾隐患区设置火灾报警及消防联动系统，用于对厂内重点场所的火灾情况进行监控。

（2）减缓措施

①密闭空间内发生的泄漏等突发环境事故引发的大气污染，首先应通过车间内废气处理措施予以收集。

②敞开空间内的泄漏事故发生时，应首先查找泄漏源，及时修补容器或管道，以防污染物更多的泄漏；为降低物料向大气中的蒸发速度，可用泡沫或其他覆盖物品覆盖外泄的物料，在其表面形成覆盖层，抑制其蒸发，以减小对环境空气的影响。极易挥发物料发生泄漏后，应对扩散至大气中的污染物采用洗消等措施，减小对环境空气的影响。

③火灾等事故发生时，应使用水、干粉或二氧化碳灭火器扑救，灭火过程同时对邻近容器进行冷却降温，以降低相邻容器发生连锁爆炸的可能性。同时对扩散至空气中的未燃烧物、烟尘等污染物进行洗消，以减小对环境空气的影响。同

时，应注意灭火材料和物料的兼容性，避免引起更大影响的次伴生事故。

2、事故状态下疏散及安置

(1) 对环境保护目标影响分析

物料一旦泄漏，可控制在油漆库内，及时清理，影响范围可控，不会对附近居住区居民产生明显影响。

突发环境事故发生后，企业应根据监测到的最大落地浓度情况采取不同的措施。当出现居住区浓度超毒性终点浓度-2时，应做好影响范围内居民的风险防范和应急措施，尤其注重对距离项目较近居民的防范。日常工作中也应注重与周边居民的联系，在发生事故时做到第一时间通知撤离，减轻事故影响。

(2) 基本保护措施和防护方法

呼吸系统防护：疏散过程中应用衣物捂住口鼻，如条件允许，应该佩戴自吸过滤式防毒面具（半面罩）。

眼睛防护：戴化学安全防护眼镜。

身体防护：尽可能减少身体暴露，如有可能穿防毒物渗透工作服。

手防护：戴橡胶耐酸碱手套。

其他防护：根据泄漏影响程度，周边人员可选择在室内避险，关闭门窗，等待污染影响消失。

(3) 疏散方式、方法

事故状态下，根据气象条件及交通情况，选择向远离泄漏点上风向方向疏散。疏散过程中应注意交通情况，有序疏散，防治发生交通事故及踩踏伤害。

①保证疏散指示标志明显，应急疏散通道出口通畅，应急照明灯能正常使用。

②明确疏散计划，由应急指挥部发出疏散命令后，应急消防组按负责部位进入指定位置，立即组织人员疏散。

③应急消防组用最快速度通知现场人员，按疏散的方向通道进行疏散。积极配合好有关部门（公安消防大队）进行疏散工作，主动汇报事故现场情况。

④事故现场有被困人员时，疏导人员应劝导被困人员，服从指挥，做到有组织、有秩序地疏散。

⑤正确通报、防止混乱。疏导人员首先通知事故现场附近人员进行疏散，然后视情况公开通报，通知其他区域人员进行有序疏散，防止不分先后，发生拥挤

影响顺利疏散。

⑥口头引导疏散。疏导人员应使用镇定的语气，劝导员工消除恐惧心里，稳定情绪，使大家能够积极配合进行疏散。

⑦广播引导疏散。利用广播将发生事故的部位，需疏散人员的区域，安全的区域方向和标志告诉大家，对已被困人员告知他们救生器材的使用方法，自制救生器材的方法。

⑧事故现场直接威胁人员安全，应急消防队人员采取必要的手段强制疏导，防止出现伤亡事故。在疏散通道的拐弯、叉道等容易走错方向的地方设疏导人员，提示疏散方向，防止误入死胡同或进入危险区域。

⑨对疏散出的人员，要加强脱险后的管理，防止脱险人员对财产和未撤离危险区的亲友生命担心而重新返回事故现场。必要时，在进入危险区域的关键部位配备警戒人员。

⑩专业救援队伍到达现场后，疏导人员若知晓内部被困人员情况，要迅速报告，介绍被困人员方位、数量。

（4）紧急避难场所

①选择厂区大门前空地及停车场区域作为紧急避难场所。

②做好宣传工作，确保所有人了解紧急避难场所的位置和功能。

③紧急避难场所必须有醒目的标志牌。

④紧急避难场所不得作为他用。

（5）周边道路隔离和交通疏导办法

发生较大突发环境事件时，为配合救援工作开展需进行交通管制时，警戒维护组应配合交警进行交通管制。

①设置路障，封锁通往事故现场的道路，防止车辆或者人员再次进入事故现场。警戒区域的边界应设警示标志，并有专人警戒。

②配合好进入事故现场的应急救援小队，确保应急救援小队进出现场自由通畅。

③引导需经过事故现场的车辆或行人临时绕道，确保车辆行人不受危险物质的伤害。

3、LNG 储罐及加油站风险防范措施

本项目一厂区 LNG 储罐、二厂区柴油加油站有完善的安全消防措施，配备完善的消防系统。各重点部位配置了灭火器、消防沙、吸油毡等，并对站区各环境风险源的监控采用 24 小时视频监控及可燃气体泄漏监控预警系统，安排专职人员进行监控。具体的防范措施如下：

①监控措施

本项目一厂区 LNG 储罐、二厂区柴油加油站要保持作业人员相对稳定，在作业过程中严禁油品或 LNG 的泄漏。卸油区、油罐区、加油区及危废仓库地面配有防渗防漏及泄漏收集措施，油品泄漏或渗漏时，不会对土壤或地下水造成污染。

本项目一厂区 LNG 储罐、二厂区柴油加油站管理人员严格按照危险点巡回检查，发现事故隐患应立即整改，不能立即整改的，交由生产部落实整改方案；加强设备管理，将每台设备的维护、保养的责任落实到人；站区安装视频监控系统；安排专职人员进行 24 小时视频监控。

②机构设置

本项目一厂区 LNG 储罐、二厂区柴油加油站制订了各项管理制度、严格的操作规则和完善的事故应急计划及相应的应急处理手段和设施，并严格按照要求执行。同时加强安全教育，以提高职工的安全意识和安全防范能力。

③LNG 及柴油的管理、储存、使用、运输中的防范措施

本项目一厂区 LNG 储罐、二厂区柴油加油站的存储设有双人双管制度。运输油品及 LNG 的车辆不在人口稠密地停留，严格限制车辆在站区内的行驶速度；运输、押运人员均配置合格的防护器材。通过以上管理和防范措施，本项目可以最大限度地防止突发环境事故的发生。

6.2.8.3.2 事故废水环境风险防范

1、构筑环境风险三级（单元、项目和园区）应急防范体系

在进一步完善环境风险应急措施过程中，企业拟将应急防范措施分为三级环境风险防控体系，即：一级防控措施将污染物控制在装置区；二级防控措施将污染物控制在终端污水处理站；三级防控措施是在雨污水排口处设置阀门，确保事故状态下不发生污染事件。

一级防控措施：利用本项目厂区内构筑物作为一级防控措施，该体系主要是

由废气治理设施喷淋塔围堰、油漆库导流槽、危废库导流槽、车间内废水收集管道、初期雨水池等配套基础设施组成，防止污染雨水和轻微事故泄漏造成的环境污染。

二级防控措施：建设厂区事故池及其配套设施（如事故导排系统），确保事故情况下危险物质不污染水体，可满足一次性事故废水量。全厂总排口及雨水排口处设置截流阀门，一旦发生事故，紧急关闭，避免全厂事故废水外排，污染环境。

三级防控措施：针对企业厂内防范能力有限而导致事故废水可能外溢出厂界的应急处理，启动园区内部防控。企业可根据实际情况与其他临近企业实现资源共享和救援合作，增强事故废水的防范能力；若事故废水已无法控制在厂区范围内，并进入周围水体，企业应及时上报江都经济开发区管理委员会、扬州市江都生态环境局。

事故发生时，江都经济开发区管理委员会联合产污、排污企业人员协同处理事故，应急能力不足时，可调动园区内其他企业人员协助处置，处置过程应及时有效，防止污染扩大，所需应急物资可依托管委会的物资储备，也可调动区内企业内的存储应急物资。

应急处置时，上游可修筑多级拦截坝或采取其他措施分流废水，减轻截污压力。下游可利用闸坝或污染源距离闸坝较远时，在污染源下游选择合适点位修筑多级拦截坝，控制污染源。可采取物理、化学等方法降污治污，不适合河道治理的污染采取导出截等方式处理。

[REDACTED]

[Redacted content]

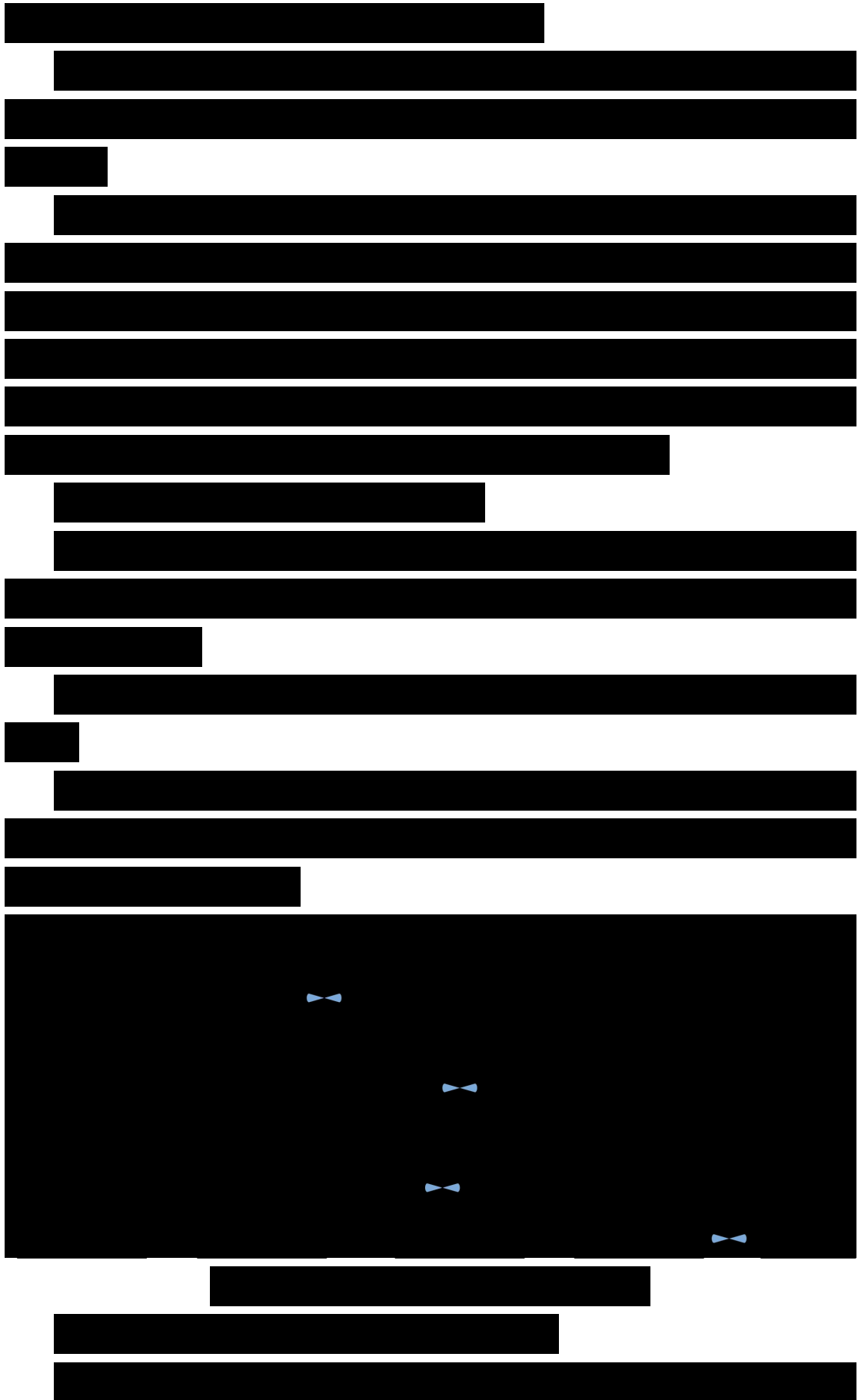

[REDACTED]

6.2.8.3.3 土壤、地下水环境风险防范措施

定期评估企业及周边地下水环境安全隐患，定期检查地下水污染区域内重点工业企业的污染治理状况。采用科学合理的防护措施，尽量减少建设施工对地下水的影响。控制工业危险废物对地下水的影响。加强危险废物堆放场地治理，防止对地下水的污染。

企业生产、使用、贮存、运输、回收、处置、排放有毒有害物质的，采取分区防渗等有效措施，防止有毒有害物质渗漏、流失、扬散，避免土壤受到污染。一方面，从污水输送、处理、排放等全过程控制污水泄漏（含跑、冒、滴、漏），同时对有害物质可能泄漏到地面的区域采取防渗措施，阻止其进入土壤中，即从源头到末端全方位采取控制措施，防止项目的建设对土壤造成污染。另一方面，从生产过程入手，在工艺、管道、设备、给排水等方面尽可能地采取泄漏控制措施，从源头最大限度降低污染物质泄漏的可能性和泄漏量，使项目区污染物对土壤的影响降至最低，一旦出现泄漏等即可由区域内的各种配套措施进行收集、处置，同时经过硬化处理的地面有效阻止污染物的下渗。

6.2.8.3.4 环保设施风险防范措施

[REDACTED]

[REDACTED]

集装箱生产项目

■	[REDACTED]
■	[REDACTED]
■	[REDACTED]
■	[REDACTED]
■	[REDACTED]
■	[REDACTED]
■	[REDACTED]
■	[REDACTED]
	[REDACTED]
■	[REDACTED]
■	[REDACTED]
■	[REDACTED]
■	[REDACTED]
■	[REDACTED]
■	[REDACTED]
■	[REDACTED]
	[REDACTED]
	[REDACTED]
■	[REDACTED]
■	[REDACTED]
■	[REDACTED]
■	[REDACTED]
■	[REDACTED]
■	[REDACTED]
■	[REDACTED]
■	[REDACTED]
■	[REDACTED]
■	[REDACTED]
	[REDACTED]
■	[REDACTED]

[Redacted text block consisting of multiple lines of blacked-out content]

[REDACTED]

[REDACTED]	[REDACTED]
[REDACTED]	[REDACTED]
[REDACTED]	[REDACTED]
[REDACTED]	[REDACTED]
[REDACTED]	[REDACTED]
[REDACTED]	[REDACTED]
[REDACTED]	[REDACTED]
[REDACTED]	[REDACTED]
[REDACTED]	[REDACTED]
[REDACTED]	[REDACTED]
[REDACTED]	[REDACTED]
[REDACTED]	[REDACTED]



2、应急管理

公司设有专门的环保管理机构，配备专职环保管理工作人员，制定了各项环保规章管理制度、严格的生产操作规程和事故应急救援体系。

(1) 环境应急物资准备配备

①建立环境应急物资库专人负责制。单独设立专门的应急物资储备仓库，做到“专业管理、保障急需、专物专用”。仓库专门管理人员的手机必须 24 小时开机，保持通讯联络的畅通。

②配足所有应急物资、应急装备，如砂土、粘土袋、化学品吸附棉、吸油毡、干燥石灰、苏打灰、安全帽、防酸碱工作服、防酸碱靴、防酸碱手套、正压式呼吸器、防尘面罩、塑料布、帆布、无火花收集工具、防护手套、靴子、应急灯、手电筒、灭火器、消防栓、消防沙、可燃气体检测仪、防毒面具等应急装备和物资。并实施物资、装备的分类储存、堆放。

③企业应配备一批应急药箱，包内应包括消毒纱布、棉签、云南白药、酒精、创可贴等。用于突发环境事故时人员急救使用。

④根据所储存的物资、装备的特性，定期进行流转或更新，储量不足时应及时增加，确保应急物资足额、有效，并建立应急物资管理台账。在发生突发环境事件后，应根据企业应急管理人员指令，立即组织应急物资、装备的调拨，立即组织人员以最快的时间携带应急物资、装备赶赴现场进行现场应急处置。

⑤企业在危险性较大、容易发生事故的的重大危险源以及一些重点部位和关键设施建立远程视频监控系统，实施动态监控和实时监控，并按照规定定期校验和检测，确保灵敏、有效。

(2) 建立突发环境事件隐患排查管理制度

①企业应当按照下列要求建立健全隐患排查治理制度：

A.建立隐患排查治理责任制。企业应当建立健全从主要负责人到每位作业人

员，覆盖各部门、各单位、各岗位的隐患排查治理责任体系；明确主要负责人对本企业隐患排查治理工作全面负责，统一组织、领导和协调本单位隐患排查治理工作，及时掌握、监督重大隐患治理情况；明确分管隐患排查治理工作的组织机构、责任人和责任分工，按照生产区、储运区或车间、工段等划分排查区域，明确每个区域的责任人，逐级建立并落实隐患排查治理岗位责任制。

B.制定突发环境事件风险防控设施的操作规程和检查、运行、维修与维护等规定，保证资金投入，确保各设施处于正常完好状态。

C.建立自查、自报、自改、自验的隐患排查治理组织实施制度。

D.如实记录隐患排查治理情况，形成档案文件并做好存档。

E.及时修订企业突发环境事件应急预案、完善相关突发环境事件风险防控措施。

F.定期对员工进行隐患排查治理相关知识的宣传和培训。

G.有条件的企业应当建立与企业相关信息化管理系统联网的突发环境事件隐患排查治理信息系统。

②隐患排查方式和频次

A.企业应当综合考虑企业自身突发环境事件风险等级、生产工况等因素合理制定年度工作计划，明确排查频次、排查规模、排查项目等内容。

B.根据排查频次、排查规模、排查项目不同，排查可分为综合排查、日常排查、专项排查及抽查等方式。企业应建立以日常排查为主的隐患排查工作机制，及时发现并治理隐患。

综合排查是指企业以厂区为单位开展全面排查，一年应不少于一次。

日常排查是指以班组、工段、车间为单位，组织对单个或几个项目采取日常的、巡视性的排查工作，其频次根据具体排查项目确定。一月应不少于一次。

专项排查是在特定时间或对特定区域、设备、措施进行的专门性排查。其频次根据实际需要确定。

(3) 明确环境应急培训和演练内容、方式、频次和台账记录要求

①培训

所有应急救援指挥部成员，各专业救援队成员应认真学习预案内容，明确在救援现场所担负的责任和义务。由应急救援领导小组对救援专业队成员每半年组

织一次应急培训。

通过多种媒体和形式，向外部公众（周边企业、社区、人口聚居区等）广泛宣传环境污染事件应急预案和相关的应急法律法规，让外部公众正确认识如何应对突发环境污染事件。以发放宣传品的形式为主，每年进行一次。

②演练

按照演练类别进行组织指挥演练、单项演练和综合演练。

演练准备：编制演练计划（确定演练时间、演练项目、参加演练人员等），演练器材的准备，信息报告的范围等。

演练内容：事故发生的应急处置；消防器材的使用；通信及报警讯号联络；消毒及洗消处理；急救及医疗；防护指导：包括专业人员的个人防护及员工的自我防护；标志设置警戒范围人员控制，厂内交通控制及管理；事故区域内人员的疏散撤离及人员清查；向上级报告情况；事故的善后工作。

演练范围与频次：

基本要求：最好要在极端最热和极端最冷季节进行应急演练。

A.组织指挥演练由指挥领导小组组长每年组织两次；

B.单项演练由每应急组组长每季度组织一次；

C.综合演练由指挥领导小组组长每年组织一次。

③台账记录要求

A.预案评估

突发环境事件应急指挥机构和各应急救援专业组经演练后进行讲评和总结，及时发现事故应急预案集中存在的问题，并从中找到改进的措施。

B.演练总结

a.演练资料总结

演练结束后，由演练组织单位根据演练记录、演练评估报告、应急预案、现场总结等材料，对演练进行全面总结，并形成演练书面总结报告。报告可对应急演练准备、策划等工作进行简要总结分析。演练总结报告的内容主要包括：演练基本概要；演练发现的问题，取得的经验和教训；应急管理工作建议。

b.演练资料归档与备案

应急演练活动结束后，突发环境事件应急指挥机构应将应急演练工作方案以

及应急演练评估、总结报告等文字资料，以及记录演练实施过程的相关图片、视频、音频等资料归档保存。

(4) 设置环境风险防范设施及环境应急处置卡标识标牌等要求

建设单位应当规范建设环境风险防范设施，可对照《建设项目环境风险评价技术导则（HJ169-2018）》相关要求，包括事故应急池、废水总排口关闭闸阀、雨水排口关闭闸阀等应急设施，针对不同风险源及风险事故类型（泄漏、火灾及爆炸）设置事故应急处置卡，做好标识标牌管理。主要包括以下内容：

- ①明确事故类型；
- ②明确环境风险物质；
- ③明确污染源切断方式，针对不同事故类型提出不同切断方式；
- ④信息报告方式，包括事故报告程序、报告方式、报告内容、联系人及联系方式；
- ⑤明确责任人，注明职责、联系人及联系方式。

6.2.8.3.6 依托现有环境风险防范措施

[REDACTED]

[REDACTED]

[REDACTED]

[REDACTED]

[REDACTED]

[REDACTED]

[REDACTED]

[REDACTED]

[REDACTED]

[REDACTED]

[REDACTED]

[REDACTED]	[REDACTED]
[REDACTED]	[REDACTED]
[REDACTED]	[REDACTED]
[REDACTED]	[REDACTED]

	[Redacted]
[Redacted]	[Redacted]
[Redacted]	[Redacted]
[Redacted]	[Redacted]
[Redacted]	[Redacted]

[REDACTED]						
[REDACTED]	[REDACTED]	[REDACTED]				
	[REDACTED]	[REDACTED]				
	[REDACTED]	[REDACTED]				
[REDACTED]	[REDACTED]	[REDACTED]				
	[REDACTED]	[REDACTED]				
	[REDACTED]	[REDACTED]				
[REDACTED]	[REDACTED]	[REDACTED]				
	[REDACTED]	[REDACTED]				
	[REDACTED]	[REDACTED]				
[REDACTED]	[REDACTED]	[REDACTED]				
	[REDACTED]	[REDACTED]				
	[REDACTED]	[REDACTED]				
[REDACTED]						
[REDACTED]	[REDACTED]	[REDACTED]	[REDACTED]	[REDACTED]	[REDACTED]	[REDACTED]
[REDACTED]	[REDACTED]	[REDACTED]	[REDACTED]	[REDACTED]	[REDACTED]	[REDACTED]
[REDACTED]	[REDACTED]	[REDACTED]	[REDACTED]	[REDACTED]	[REDACTED]	[REDACTED]

6.2.8.3.7 环保设施运行风险防范措施

[Redacted text block containing multiple paragraphs of blacked-out content under the heading '6.2.8.3.7 环保设施运行风险防范措施']

6.2.8.3.8 环保投资和验收内容

环境风险防范措施应纳入环保投资和建设项目竣工环境保护验收内容。

6.2.8.3.9 风险防范设施管理衔接要求

[REDACTED]

6.2.8.4 突发环境事件应急预案编制

根据国家相关要求，通过对污染事故的风险评价，有关企业单位应制定防止重大环境污染事故发生的工作计划，消除事故隐患的实施及突发性事故应急预案

等。

公司应定期进行突发环境污染事故应急演练并修编应急预案，制定火灾、爆炸和物料泄漏时的应急措施，且应报环保主管部门备案。

根据《建设项目环境风险评价技术导则》（HJ 169-2018）和《企事业单位和工业园区突发环境事件应急预案编制导则》（DB32T 3795-2020），企业突发环境事件应急预案的主要内容详见下表。

表 6.2.8.4-1 企业突发环境事件应急预案主要内容

序号	项目	内容及要求
综合预案		
1	总则	说明编制环境应急预案的目的、作用等
2	编制依据	说明环境应急预案编制所依据的国家及地方法律法规、规章制度、技术规范、标准、以及有关行业管理规定等
3	适用范围	说明环境应急预案的工作范围、可能发生的突发环境事件类型、突发环境事件级别
4	预案体系	简述环境应急预案体系，包括环境应急综合预案、专项预案、现场处置预案。说明环境应急预案的体系与内、外部相关应急预案的衔接关系
5	工作原则	说明企事业单位开展环境应急处置工作应遵循的总体原则
6	组织机构职责	明确环境应急组织机构体系、人员及应急工作职责
7	监控预警	明确对环境风险源监控的方式、方法以及采取的预防措施；明确预警级别、预警发布与解除、预警措施等
8	信息报告	说明信息报告程序、信息报告内容及方式
9	环境应急监测	制定不同突发环境事件情景下的环境应急监测方案
11	环境应急响应	说明并制定响应程序、响应分级、应急启动、应急处置
12	应急终止	明确应急终止的条件、程序 and 责任人，说明应急状态终止后，开展跟踪环境监测和评估工作的方案
13	事后恢复	明确现场污染物的后续处置措施以及环境应急相关设施、设备、场所的维护措施；突发环境事件发生后，及时做好理赔工作
14	保障措施	包括经费保障、制度保障、应急物资装备保障、应急队伍保障、通信与信息保障等
15	预案管理	明确环境应急预案培训、演练、评估修订等要求
专项预案		
1	总体要求	针对某一种或多种类型突发环境事件制定专项预案，包括突发环境事件特征、应急组织机构、应急处置程序、应急处置措施等内容
2	突发环境事件特征	说明可能发生的突发环境事件的特征，包括事件可能引发原因、涉及的环境风险物质、事件的危险性和可能影响范围等
3	应急组织机构	明确事件发生时，应负责现场处置的工作组、成员和工作职责
4	应急处置程序	明确应急处置程序
5	应急处置措施	说明应急处置措施，应包括污染源切断、污染物控制、污染物消除、应急监测及应急物资调用等
现场处置预案		
1	总体要求	结合已识别出的重点环境风险单元，制定现场处置预案

2	环境风险单元特征	说明环境风险单元所涉及环境风险物质、生产工艺、环境风险类型及危害等特征
3	应急处置要点	针对环境风险单元的特征，明确污染源切断、污染物控制、应急物资调用、信息报告、应急防护等要点

6.2.8.5 评价结论与建议

6.2.8.5.1 项目危险因素

主要危险物质为原辅料中的异丙醇、二甲苯、丁醇、甲苯、甲醇、硫酸、液压油、机油、丙烷、天然气、柴油以及危废库中暂存的危险废物等。

风险单元为涂装车间、油漆库、废气治理设施、污水处理站及危废库等相关区域。

6.2.8.5.2 环境敏感性及事故环境影响

本项目周边 5km 大气环境敏感目标主要是居民区、医疗卫生、文化教育等，本项目雨水排放至市政雨水管网，24h 流经范围不跨省。

根据风险事故情形分析，由预测结果可知，一厂区甲烷泄漏后在最不利气象条件下均未到达毒性终点浓度-1 和毒性终点浓度-2；一厂区、二厂区二甲苯泄漏后，在最不利气象条件下均未到达毒性终点浓度-1 和毒性终点浓度-2；一厂区、二厂区油漆库火灾次生污染物一氧化碳排放，在最不利气象条件下在下风向 494.892m 范围内达到毒性终点浓度-1，在下风向 1136.405m 范围内达到毒性终点浓度-2；一厂区 LNG 储罐火灾次生污染物一氧化碳排放，在最不利气象条件下在下风向 524.43m 范围内达到毒性终点浓度-1，在下风向 1203.743m 范围内达到毒性终点浓度-2；二厂区柴油储罐火灾次生污染物一氧化碳排放，在最不利气象条件下在下风向 364.386m 范围内达到毒性终点浓度-1，在下风向 838.12m 范围内达到毒性终点浓度-2。根据关心点概率分析，各关心居民点在无防护措施条件下受到伤害的可能性较小。废气处置装置一旦出现非正常排放的情况，及时采取措施，降低对环境造成的影响；污水处理站发生故障后，废水将导入事故池内，待处理设施正常以后处理达标再排放，废水不会发生事故排放，对周边环境影响较小；厂区发生火灾会形成次生环境污染事故，当火灾等事故发生时，应采取消防措施及时灭火，同时对扩散至空气中的未燃烧物、烟尘等污染物进行洗消，以减小对环境空气的影响，并对受影响的人群进行疏散及安置；事故废水泄漏后，在人员规范操作下不会造成水环境污染事故。

6.2.8.5.3 环境风险防范措施和应急预案

企业应根据《企事业单位和工业园区突发环境事件应急预案编制导则》（DB32/T3795-2020），结合企业产品及生产工艺内容修编突发环境事件应急预案并备案，定期组织应急培训和演练，保障环境安全。

6.2.8.5.4 评价结论与建议

在认真落实工程拟采取的安全措施及评价提出的风险防范措施即风险应急预案后，本项目环境风险是可以防控的。

建设项目环境风险评价自查表见表 6.2.8.5.4-1。

表 6.2.8.5.4-1 环境风险评价自查表（一厂区）

工作内容		完成情况							
风险调查	危险物质	名称	原料	危废库	/	/	/	/	
		存在总量/t	64.588	121.18	/	/	/	/	
	环境敏感性	大气	500m 范围内人口数 1796 人			5km 范围内人口数 119059 人			
			每公里管段周边 200m 范围内人口数（最大）					/ 人	
		地表水	地表水功能敏感性	F1 <input type="checkbox"/>		F2 <input checked="" type="checkbox"/>		F3 <input type="checkbox"/>	
			环境敏感目标分级	S1 <input type="checkbox"/>		S2 <input type="checkbox"/>		S3 <input checked="" type="checkbox"/>	
		地下水	地下水功能敏感性	G1 <input type="checkbox"/>		G2 <input type="checkbox"/>		G3 <input checked="" type="checkbox"/>	
包气带防污性能	D1 <input checked="" type="checkbox"/>		D2 <input type="checkbox"/>		D3 <input type="checkbox"/>				
物质及工艺系统危险性	Q 值	Q<1 <input type="checkbox"/>	1≤Q<10 <input checked="" type="checkbox"/>	10≤Q<100 <input type="checkbox"/>	Q>100 <input type="checkbox"/>				
	M 值	M1 <input type="checkbox"/>	M2 <input type="checkbox"/>	M3 <input checked="" type="checkbox"/>	M4 <input type="checkbox"/>				
	P 值	P1 <input type="checkbox"/>	P2 <input type="checkbox"/>	P3 <input type="checkbox"/>	P4 <input checked="" type="checkbox"/>				
环境敏感程度	大气	E1 <input checked="" type="checkbox"/>	E2 <input type="checkbox"/>		E3 <input type="checkbox"/>				
	地表水	E1 <input checked="" type="checkbox"/>	E2 <input type="checkbox"/>		E3 <input type="checkbox"/>				
	地下水	E1 <input type="checkbox"/>	E2 <input checked="" type="checkbox"/>		E3 <input type="checkbox"/>				
环境风险潜势	IV+ <input type="checkbox"/>	IV <input type="checkbox"/>	III <input checked="" type="checkbox"/>	II <input checked="" type="checkbox"/>		I <input checked="" type="checkbox"/>			
评价等级	一级 <input type="checkbox"/>		二级 <input checked="" type="checkbox"/>		三级 <input checked="" type="checkbox"/>		简单分析 <input type="checkbox"/>		
风险识别	物质危险性	有毒有害 <input checked="" type="checkbox"/>			易燃易爆 <input checked="" type="checkbox"/>				
	环境风险类型	泄漏 <input checked="" type="checkbox"/>			火灾、爆炸引发伴生/次生污染物排放 <input checked="" type="checkbox"/>				
	影响途径	大气 <input checked="" type="checkbox"/>		地表水 <input checked="" type="checkbox"/>		地下水 <input checked="" type="checkbox"/>			
事故影响分析	源强设定方法 <input type="checkbox"/>		计算法 <input type="checkbox"/>	经验估算法 <input checked="" type="checkbox"/>		其他估算法 <input type="checkbox"/>			
风险预	大气	预测模型		SLAB <input type="checkbox"/>	AFTOX <input checked="" type="checkbox"/>		其他 <input type="checkbox"/>		
		预测结果		大气毒性终点浓度-1 最大影响范围 <u>524.43m</u>					
				大气毒性终点浓度-2 最大影响范围 <u>1203.743m</u>					

集装箱生产项目

测与评价	地表水	最近环境敏感目标 / , 到达时间 / h
	地下水	下游厂区边界到达时间 / h
		最近环境敏感目标 / , 到达时间 / h
重点风险防范措施	从选址、总图布置；建筑安全；生产管理；危险化学品贮运；工艺技术方案设计；电气、电讯设计；消防及火灾报警系统及消防废水收集处置等方面提出风险防范措施	
评价结论与建议	本项目建设单位应严格按照国家有关规范的要求对生产过程严格监控和管理，按要求编制突发环境事故应急预案，并认真落实本次环评提出的安全对策措施，在采取以上风险防范措施之后，环境风险事故发生的风险较小，采取应急措施后对周边环境的影响在可接受范围。	

表 6.2.8.5.4-2 环境风险评价自查表（二厂区）

工作内容		完成情况							
风险调查	危险物质	名称	原料	危废库	/	/	/	/	
		存在总量/t	48.668	61.1	/	/	/	/	
	环境敏感性	大气	500m 范围内人口数 0 人			5km 范围内人口数 94565 人			
			每公里管段周边 200m 范围内人口数（最大）				/ 人		
		地表水	地表水功能敏感性	F1 <input type="checkbox"/>		F2 <input checked="" type="checkbox"/>		F3 <input type="checkbox"/>	
			环境敏感目标分级	S1 <input type="checkbox"/>		S2 <input type="checkbox"/>		S3 <input checked="" type="checkbox"/>	
	地下水	地下水功能敏感性	G1 <input type="checkbox"/>		G2 <input type="checkbox"/>		G3 <input checked="" type="checkbox"/>		
		包气带防污性能	D1 <input checked="" type="checkbox"/>		D2 <input type="checkbox"/>		D3 <input type="checkbox"/>		
物质及工艺系统危险性	Q 值	Q<1 <input type="checkbox"/>	1≤Q<10 <input checked="" type="checkbox"/>	10≤Q<100 <input type="checkbox"/>	Q>100 <input type="checkbox"/>				
	M 值	M1 <input type="checkbox"/>	M2 <input type="checkbox"/>	M3 <input checked="" type="checkbox"/>	M4 <input checked="" type="checkbox"/>				
	P 值	P1 <input type="checkbox"/>	P2 <input type="checkbox"/>	P3 <input type="checkbox"/>	P4 <input checked="" type="checkbox"/>				
环境敏感程度	大气	E1 <input checked="" type="checkbox"/>	E2 <input type="checkbox"/>		E3 <input type="checkbox"/>				
	地表水	E1 <input checked="" type="checkbox"/>	E2 <input type="checkbox"/>		E3 <input type="checkbox"/>				
	地下水	E1 <input type="checkbox"/>	E2 <input checked="" type="checkbox"/>		E3 <input type="checkbox"/>				
环境风险潜势	IV+ <input type="checkbox"/>	IV <input type="checkbox"/>	III <input checked="" type="checkbox"/>	II <input checked="" type="checkbox"/>		I <input checked="" type="checkbox"/>			
评价等级	一级 <input type="checkbox"/>		二级 <input checked="" type="checkbox"/>	三级 <input checked="" type="checkbox"/>		简单分析 <input type="checkbox"/>			
风险识别	物质危险性	有毒有害 <input checked="" type="checkbox"/>			易燃易爆 <input checked="" type="checkbox"/>				
	环境风险类型	泄漏 <input checked="" type="checkbox"/>			火灾、爆炸引发伴生/次生污染物排放 <input checked="" type="checkbox"/>				
	影响途径	大气 <input checked="" type="checkbox"/>		地表水 <input checked="" type="checkbox"/>		地下水 <input checked="" type="checkbox"/>			
事故影响分析	源强设定方法 <input type="checkbox"/>		计算法 <input type="checkbox"/>	经验估算法 <input checked="" type="checkbox"/>		其他估算法 <input type="checkbox"/>			
风险预测与评价	大气	预测模型	SLAB <input type="checkbox"/>		AFTOX <input checked="" type="checkbox"/>		其他 <input type="checkbox"/>		
		预测结果	大气毒性终点浓度-1 最大影响范围 494.892m						
	大气毒性终点浓度-2 最大影响范围 1136.405m								
	地表水	最近环境敏感目标 / , 到达时间 / h							
地下水	下游厂区边界到达时间 / h								

价	最近环境敏感目标 / ，到达时间 / h
重点风险防范措施	从选址、总图布置；建筑安全；生产管理；危险化学品贮运；工艺技术方案设计；电气、电讯设计；消防及火灾报警系统及消防废水收集处置等方面提出风险防范措施
评价结论与建议	本项目建设单位应严格按照国家有关规范的要求对生产过程严格监控和管理，按要求编制突发环境事故应急预案，并认真落实本次环评提出的安全对策措施，在采取以上风险防范措施之后，环境风险事故发生的风险较小，采取应急措施后对周边环境的影响在可接受范围。

6.2.9 服务期满后环境影响分析

本项目位于扬州市江都区大桥镇江都沿江经济开发区，服务期满后仍作为工业用地开发利用，根据本项目的生产性质，对项目所在地的地下水和土壤影响可接受。服务期满后，仅需对所在地的设施进行拆除即可恢复该工业用地的原有使用功能，服务期满后的环境可接受。

根据《中华人民共和国土壤污染防治法》要求，服务期满后，如项目所在地用途变更为住宅、公共管理与公共服务用地的，变更前应当按照规定进行土壤污染状况调查。地方人民政府生态环境主管部门应当要求土地使用权人按照规定进行土壤污染状况调查。生态环境主管部和自然资源等主管部门主管部门组织相应审查，根据相应法律法规要求，决定下一步的风险评估或开发、利用等完善工作。

7 环境保护措施及其可行性论证

7.1 施工期污染防治措施

本项目施工期间将不可避免地会对周围环境产生影响。因此项目建设方应严格按照《绿色施工导则》组织施工方案，严格遵守有关法律、法规和规定，实行文明施工，创建“绿色工地”，尽量把对周围环境的负面影响减少到最低、最轻程度。

7.1.1 施工期大气污染防治措施

施工期的大气污染主要是施工场地的道路扬尘，砂石料运输和装卸时的粉尘及混凝土搅拌场的物料粉尘。严格执行《建筑工地扬尘防治标准》（DB32/T4876-2024）和《扬州市扬尘污染防治条例》，建设单位应在施工期间展开扬尘污染防治管理工作：

第十条 工程建设单位应当承担扬尘污染防治主体责任，采取下列防治措施：

（一）依法进行环境影响评价的建设项目，落实环境影响评价文件规定的扬尘污染防治措施；

（二）建设项目实行招标投标的，在招标文件中要求投标人制定施工现场扬尘污染防治措施，并列入评审内容；

（三）按照规定将扬尘污染防治费用列入工程造价，及时足额拨付至施工单位；

（四）在施工承包合同中明确施工单位的扬尘污染防治责任，督促施工单位落实扬尘污染防治措施。

第十一条 工程施工单位应当承担扬尘污染防治直接责任，采取下列防治措施：

（一）制定扬尘污染防治方案，并依法将扬尘污染防治方案向负有扬尘污染防治监督管理职责的主管部门备案；

（二）根据扬尘污染防治方案，落实扬尘污染防治措施；

（三）扬尘污染防治费用专款专用，不得挪作他用；

（四）在施工工地出入口等显著位置公示扬尘污染防治措施、责任主体及负责人、扬尘监督管理主管部门等信息。

第十二条 工程监理单位应当将扬尘污染防治纳入工程监理范围。

对未按照扬尘污染防治方案施工的，工程监理单位应当要求施工单位立即整改；施工单位整改不力或者拒不整改的，及时报告工程建设单位和相关主管部门。

第十三条 建设工程施工，应当采取下列扬尘污染防治措施：

（一）施工工地周围按照规范要求设置密闭围挡，并采取覆盖、分段作业、择时施工、洒水抑尘、冲洗地面和车辆等有效防尘降尘措施。

（二）施工工地内建筑土方、建筑垃圾、工程渣土及时清运；在场地内堆存的，采用密闭式防尘网遮盖。

（三）施工工地内的主要道路进行硬化处理或者铺设与硬化功能相当的材料，并辅以洒水抑尘等防尘措施。

（四）施工工地出入口设置车辆冲洗设施，并对驶出车辆进行清洗。

（五）法律、法规的其他相关规定。

第十四条 暂时不能开工的建设用地，建设单位应当对裸露地面进行覆盖；超过三个月的，应当进行绿化、铺装或者遮盖。

城镇规划区的其他裸露地面，应当进行绿化；不具备绿化条件的，应当采取硬化或者覆盖等有效的扬尘污染防治措施。有关责任主体按照下列方式确定：

（一）用地单位范围内的，由所在单位负责。

（二）居住区内的，由物业服务人负责；没有物业服务人的，由管理单位负责；没有管理单位的，由所在地乡镇人民政府、街道办事处负责。

（三）市政道路、公共绿地、河道范围内的，由产权管理单位负责。

（四）储备土地，由土地储备单位负责。

（五）闲置土地，由土地使用权人负责。

（六）其他区域，由所在地乡镇人民政府、街道办事处等单位负责。

第十五条 房屋建筑及其附属设施的建设施工，除遵守本条例第十三条的规定外，还应当采取下列扬尘污染防治措施：

（一）对施工工地的作业区、生活区进行硬化处理，道路满足安全通行、卫生保洁的需要；

（二）建筑施工脚手架外侧按照规范设置有效抑尘的密目防尘网，拆除脚手架清理残留灰渣时采取防尘措施；

（三）清扫楼层内、高空平台的建筑垃圾时采取洒水抑尘等防尘措施，禁止高空抛撒建筑垃圾。

第十六条 装饰装修施工，除遵守本条例第十三条的规定外，还应当采取下列扬尘污染防治措施：

- (一) 易产生扬尘的装饰装修材料采取覆盖措施，粉末状材料密封存放；
- (二) 墙体拆改、机械开槽作业时采取局部封闭等防尘措施；
- (三) 清扫装饰装修垃圾时采取洒水抑尘等防尘措施；
- (四) 装饰装修垃圾及时清理、密闭清运，并投放到指定地点，不得随意倾倒、抛撒、堆放。

通过以上措施，可基本防止施工中粉尘污染，不会对区域空气质量造成明显影响。

7.1.2 施工期水污染防治措施

施工期产生的废水包括施工人员的生活污水和施工本身产生的施工废水。

生活污水主要源自施工人员平时的生活，经临时化粪池处理后作为农肥还田。

施工废水主要包括土方阶段降水井排水、结构阶段混凝土养护排水、各种车辆冲洗水等，其中主要是工程养护排水。该部分施工废水经收集池沉淀处理后循环使用。在施工中上述废水量均不大，但如果不经处理或处理不当，同样会危害环境，因此施工期废水不应随意直排。要求建设单位在施工过程中严格按照环保要求收集处置施工期产生的各类废水。现场发现有积水应及时清理，现场道路和排水管道应随时保持畅通，发现有堵塞现象及时疏导。

7.1.3 施工期噪声污染防治措施

噪声是施工期主要的污染因子，施工过程中使用的运输车辆及各种施工机械，如挖掘机、推土机、混凝土搅拌机、起重机、运输车辆等都是噪声的产生源。为减轻施工噪声对环境影响，建议采取以下措施：

(1) 施工单位应注意施工机械保养，维持施工机械低声级水平，给在较高声源附近工作时间较长的工人，发放防声耳塞，并按《工业企业噪声控制设计规范》(GBJ87-85)中的有关规定，合理安排工作人员作业时间或进行工作轮换。

(2) 昼间施工时应确保施工噪声不影响运输路线沿线的居民生活环境，噪声大的施工机械在夜间 22:00~6:00 停止施工，主要运输通道也应远离居民区。噪声源强大的作业可放在白天(6:00~22:00)或对各种机械操作时间作适当调整。运输建筑材料的车辆，要做好车辆的维修保养工作，使车辆的噪声级维持在最低水平。

(3) 夜间施工高噪声设备可能会对周围居民产生一定的影响。因此必须加强

管理，掌握周围居民的作息时间，合理安排施工，尽量不在夜间进行高噪声设备的施工作业，混凝土需要进行连续作业时应先做好人员、设备、场地、材料的准备工作，将搅拌机运行时间压缩到最低限度。

7.1.4 施工期固体废物污染防治措施

施工期固体废弃物主要为施工人员的生活垃圾、施工渣土及损坏或废弃的各种建筑装饰材料。

建筑垃圾主要有开挖土地产生的土方、建材损耗产生的垃圾等，包括砂土、石块、水泥、碎木料、锯木屑、废金属、钢筋、铁丝等杂物。其中砂土、石块、水泥等可用于填路材料，废金属、钢筋、铁丝等可以回收利用，其他的统一收集后由市政环卫部门及时清运。

施工中产生的建筑垃圾要及时清运或加以利用，若长期堆放，在气候干燥时易产生扬尘；下雨时易造成冲刷、淋溶，导致水环境污染。施工中生活垃圾如不及时清运处理，则会腐烂变质、滋生蚊虫苍蝇，产生恶臭，传染疾病，从而对周围环境和作业人员的健康带来不利影响。

为减轻建设项目施工期间产生的建筑垃圾和工程渣土对外环境的不良影响，建设单位和施工单位必须严格按照下列要求进行处理：

(1) 作业中产生的渣土及时清运，不能及时清运的要妥善堆放，并采取防溢漏、防扬尘措施。

(2) 渣土运输车辆离场前要冲洗车体，不得带泥上路。

(3) 工程完工后，施工单位应当及时清除施工现场堆存的渣土。

(4) 运输渣土的车辆要设有防散落、飘扬、滴漏的设施，采取密闭或者加盖毡布等防范措施；施工中产生的泥浆及其它废弃物的外运时要使用专用车辆运输。

(5) 运输渣土的行驶路线和时间，施工单位要向有关部门提出申请，并按照规定的路线和时间行驶，将建筑垃圾倾倒在指定的弃置场；运输过程中不得超载、撒漏。

(6) 施工中生活垃圾应交环卫部门及时清运处理，做到日产日清。

7.1.5 施工期生态环境影响污染防治措施

(1) 工程施工中做好土石方平衡工作，进厂道路、厂区建设产生的弃土在回填后多余部分及时用于道路绿化用土或送当地垃圾填埋场作表层覆土。

(2) 对于进出水管线铺设建设过程中必须占用的绿地，要进行草皮或树木移植，不得随意损坏；厂区建好后要及时按要求搞好绿化，确保达到设计要求的绿化指标。

7.2 废气治理措施及可行性分析

7.2.1 废气收集方式

[Redacted text block containing multiple lines of blacked-out content]

[Redacted text block]

[REDACTED]

[REDACTED]

[REDACTED]

[REDACTED]

[Redacted text block 1]

[Redacted text block 2]

[Redacted text block 3]

[Redacted text block 4]

[Redacted text block 5]

[Redacted text block 6]

[REDACTED]

[REDACTED]

[REDACTED]

[REDACTED]

[REDACTED]

[REDACTED]

[REDACTED]

[REDACTED]

[REDACTED]

[REDACTED]

[REDACTED]

[REDACTED]

[REDACTED]

[REDACTED]

[REDACTED]

[REDACTED]

[REDACTED]

[REDACTED]

[REDACTED]

[REDACTED]

[REDACTED]

[REDACTED]

[REDACTED]

[REDACTED]

[REDACTED]

[REDACTED]

[REDACTED]

[REDACTED]

[REDACTED]

[REDACTED]

[Redacted text block]

[REDACTED]			
[REDACTED]	[REDACTED]	[REDACTED]	[REDACTED]
[REDACTED]	[REDACTED]	[REDACTED]	[REDACTED]
[REDACTED]	[REDACTED]	[REDACTED]	[REDACTED]
[REDACTED]	[REDACTED]	[REDACTED]	[REDACTED]
[REDACTED]	[REDACTED]	[REDACTED]	[REDACTED]
[REDACTED]	[REDACTED]	[REDACTED]	[REDACTED]
[REDACTED]	[REDACTED]	[REDACTED]	[REDACTED]
[REDACTED]	[REDACTED]	[REDACTED]	[REDACTED]
[REDACTED]	[REDACTED]	[REDACTED]	[REDACTED]
[REDACTED]	[REDACTED]	[REDACTED]	[REDACTED]
[REDACTED]	[REDACTED]	[REDACTED]	[REDACTED]
[REDACTED]	[REDACTED]	[REDACTED]	[REDACTED]
[REDACTED]	[REDACTED]	[REDACTED]	[REDACTED]
[REDACTED]	[REDACTED]	[REDACTED]	[REDACTED]
[REDACTED]	[REDACTED]	[REDACTED]	[REDACTED]

[REDACTED]

[REDACTED]

[REDACTED]

[REDACTED]

[REDACTED]

[REDACTED]

[REDACTED]

[REDACTED]

[REDACTED]

[REDACTED]

[REDACTED]

[REDACTED]

[REDACTED]

[REDACTED]

[REDACTED]

[REDACTED]

[REDACTED]

[REDACTED]

[REDACTED]

[REDACTED]

[REDACTED]

[REDACTED]

[REDACTED]

[Redacted text block containing multiple lines of obscured content]



[Redacted text block containing multiple lines of blacked-out content]

[Redacted text block]

[Redacted text block]

[Redacted]	[Redacted]	[Redacted]	[Redacted]
[Redacted]	[Redacted]	[Redacted]	[Redacted]
[Redacted]	[Redacted]	[Redacted]	[Redacted]
[Redacted]	[Redacted]	[Redacted]	[Redacted]
[Redacted]	[Redacted]	[Redacted]	[Redacted]
[Redacted]	[Redacted]	[Redacted]	[Redacted]
[Redacted]	[Redacted]	[Redacted]	[Redacted]
[Redacted]	[Redacted]	[Redacted]	[Redacted]
[Redacted]	[Redacted]	[Redacted]	[Redacted]
[Redacted]	[Redacted]	[Redacted]	[Redacted]
[Redacted]	[Redacted]	[Redacted]	[Redacted]
[Redacted]	[Redacted]	[Redacted]	[Redacted]

7.2.2 废气处理方案

[Redacted text block]

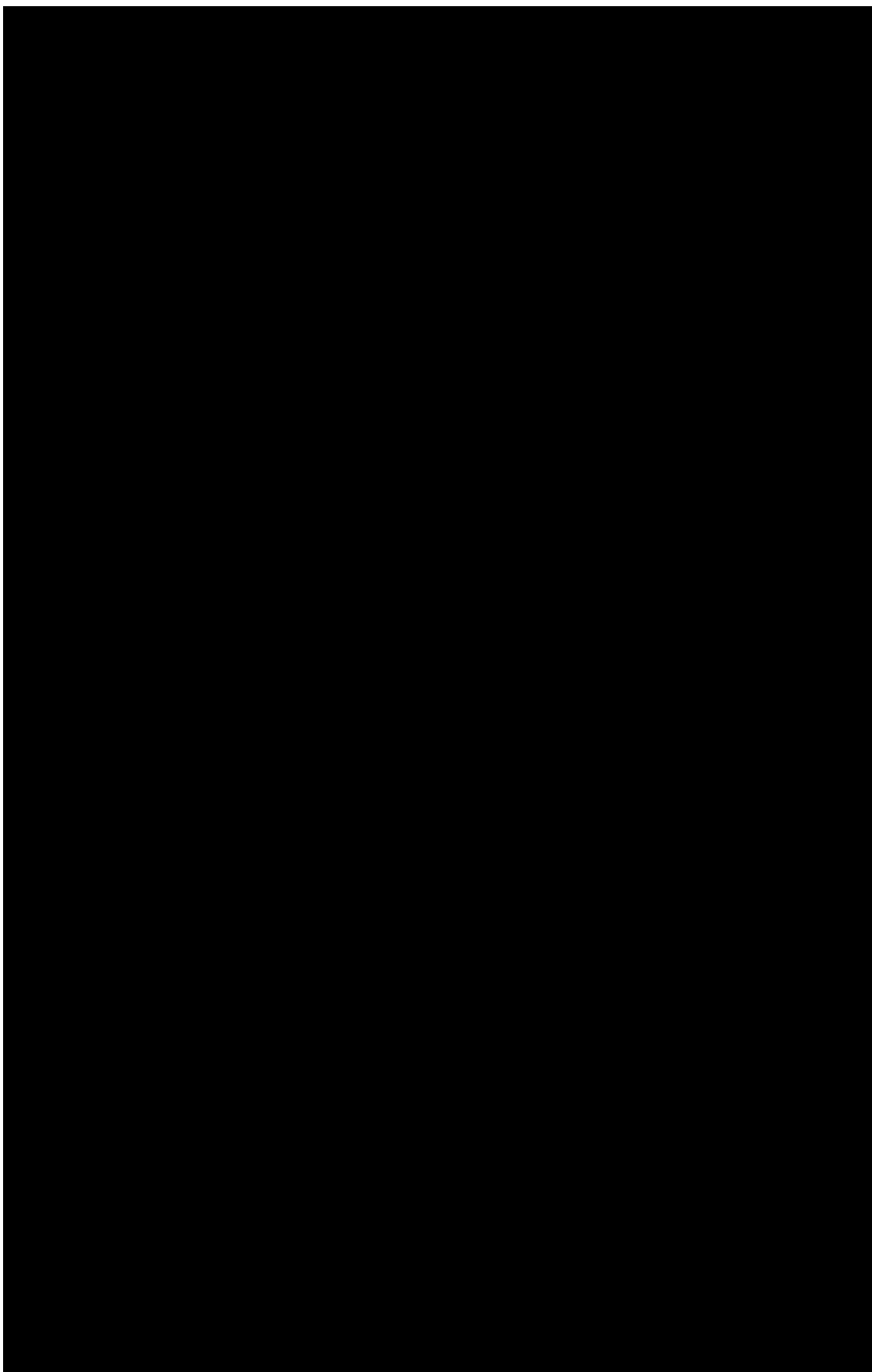

01

02

03

04

05

06

07

08

09

10

11

12

13

4



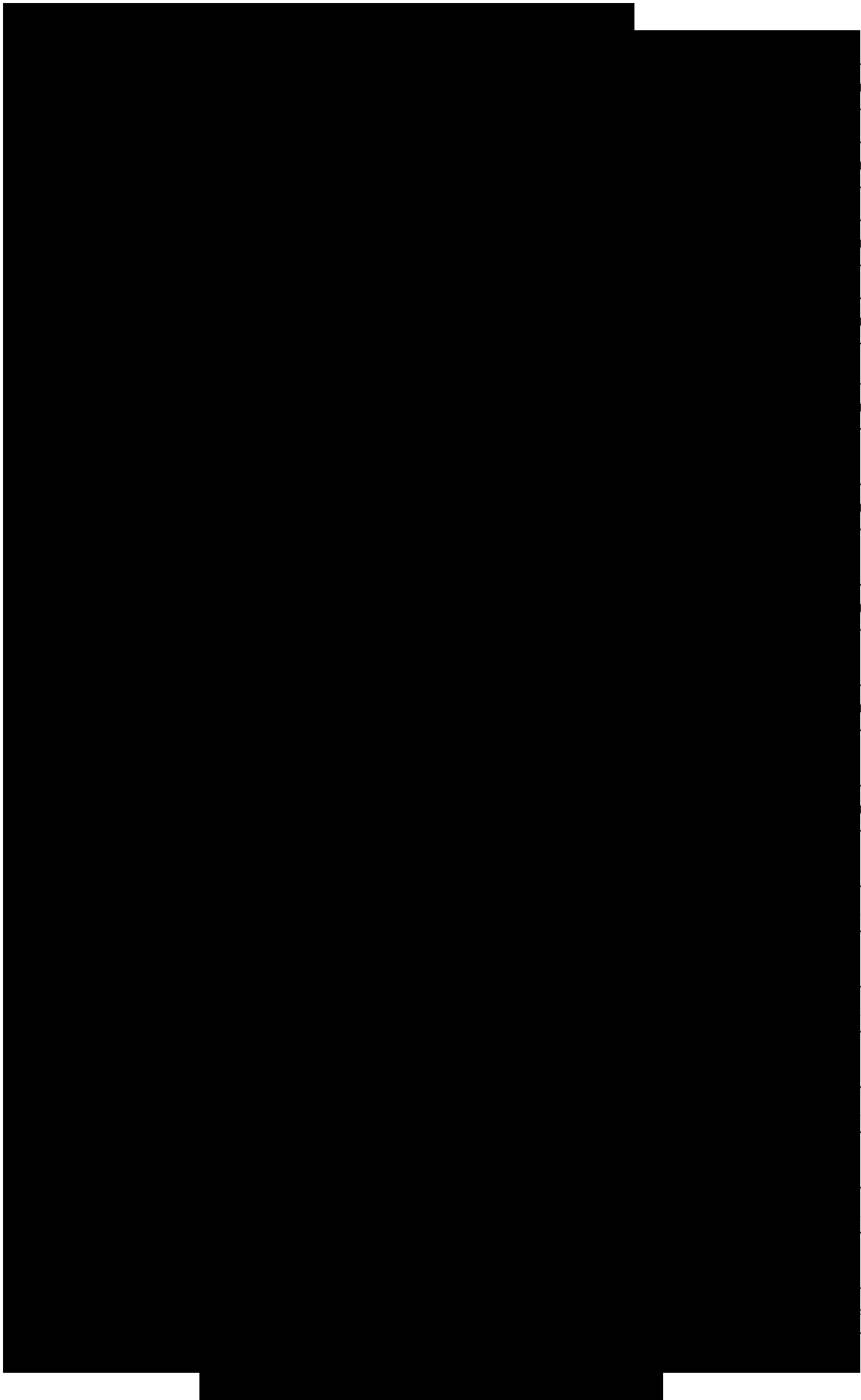

1

2

3

4

5

6

7

8

9

0

1

2

3

4

[Redacted]

7.2.3 废气处理措施技术可行性

7.2.3.1 工艺比选

[Redacted]

[Redacted]

[Redacted]

[Redacted]

[Redacted]

[Redacted]

[Redacted]	[Redacted]	[Redacted]	[Redacted]	[Redacted]	[Redacted]
[Redacted]	[Redacted]	[Redacted]	[Redacted]	[Redacted]	[Redacted]
[Redacted]	[Redacted]	[Redacted]	[Redacted]	[Redacted]	[Redacted]
[Redacted]	[Redacted]	[Redacted]	[Redacted]	[Redacted]	[Redacted]
[Redacted]	[Redacted]	[Redacted]	[Redacted]	[Redacted]	[Redacted]
[Redacted]	[Redacted]	[Redacted]	[Redacted]	[Redacted]	[Redacted]
[Redacted]	[Redacted]	[Redacted]	[Redacted]	[Redacted]	[Redacted]

[Redacted]

[Redacted]

[Redacted]

[Redacted]

[Redacted]

[Redacted]

[Redacted]

[Redacted text block containing multiple paragraphs of blacked-out content]

[Redacted]			
[Redacted]	[Redacted]	[Redacted]	[Redacted]
[Redacted]	[Redacted]	[Redacted]	[Redacted]
[Redacted]	[Redacted]	[Redacted]	[Redacted]
[Redacted]	[Redacted]	[Redacted]	[Redacted]
[Redacted]	[Redacted]	[Redacted]	[Redacted]

[Redacted]

[Redacted]

[Redacted]

[Redacted]

[Redacted]

[Redacted]

[Redacted]

[Redacted]

[Redacted]		
[Redacted]	[Redacted]	[Redacted]
[Redacted]	[Redacted]	[Redacted]
[Redacted]	[Redacted]	[Redacted]
[Redacted]	[Redacted]	[Redacted]
[Redacted]	[Redacted]	[Redacted]
[Redacted]	[Redacted]	[Redacted]
[Redacted]	[Redacted]	[Redacted]
[Redacted]	[Redacted]	[Redacted]
[Redacted]	[Redacted]	[Redacted]
[Redacted]	[Redacted]	[Redacted]
[Redacted]	[Redacted]	[Redacted]

[Redacted]

[Redacted]

[Redacted]

[Redacted]

[Redacted]

7.2.3.2 废气处理措施

[Redacted]

[Redacted text block]

[Redacted content]

[Redacted]	[Redacted]	[Redacted]	[Redacted]	[Redacted]	[Redacted]	[Redacted]
[Redacted]	[Redacted]	[Redacted]	[Redacted]	[Redacted]	[Redacted]	[Redacted]
	[Redacted]	[Redacted]	[Redacted]	[Redacted]	[Redacted]	[Redacted]
	[Redacted]	[Redacted]	[Redacted]	[Redacted]	[Redacted]	[Redacted]
[Redacted]	[Redacted]	[Redacted]	[Redacted]	[Redacted]	[Redacted]	[Redacted]
	[Redacted]	[Redacted]	[Redacted]	[Redacted]	[Redacted]	[Redacted]
	[Redacted]	[Redacted]	[Redacted]	[Redacted]	[Redacted]	[Redacted]
[Redacted]	[Redacted]	[Redacted]	[Redacted]	[Redacted]	[Redacted]	[Redacted]
	[Redacted]	[Redacted]	[Redacted]	[Redacted]	[Redacted]	[Redacted]
	[Redacted]	[Redacted]	[Redacted]	[Redacted]	[Redacted]	[Redacted]
	[Redacted]	[Redacted]	[Redacted]	[Redacted]	[Redacted]	[Redacted]

[Redacted content]

[REDACTED]



[REDACTED]

[Redacted text block]

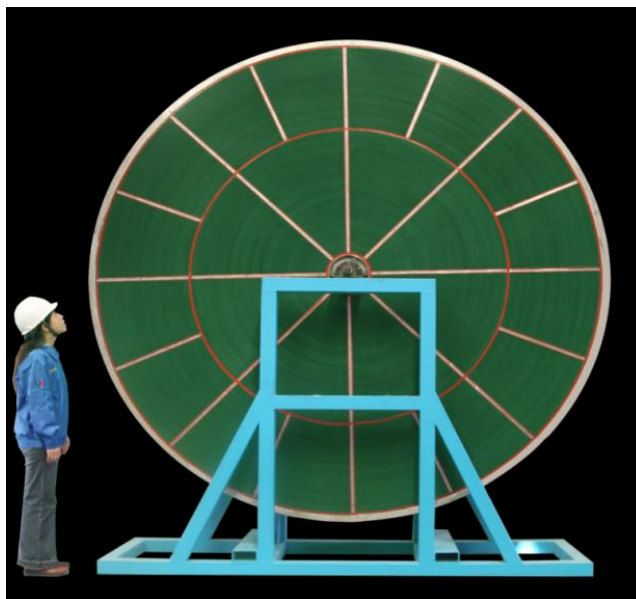

[Redacted text block]

[Redacted text block]

[Redacted text block]

[Redacted text block]

[Redacted text block]

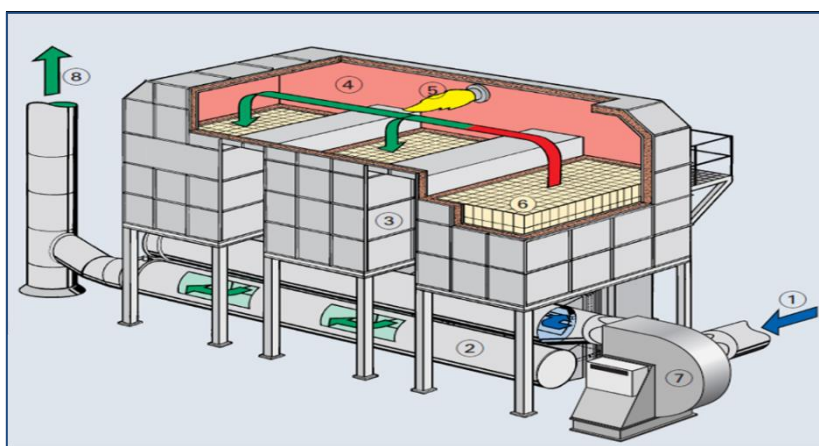

[Redacted text block]

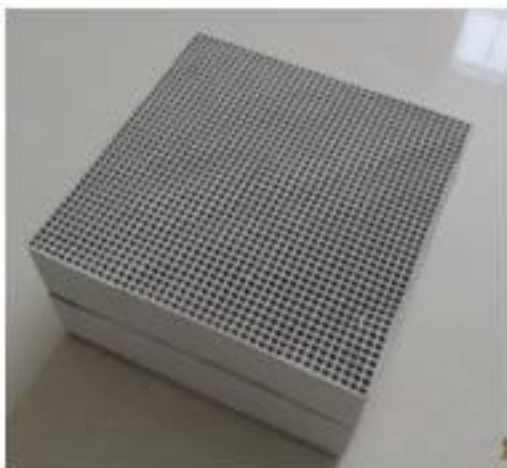

[Redacted text block]



[REDACTED]

[REDACTED]

[REDACTED]

[REDACTED]

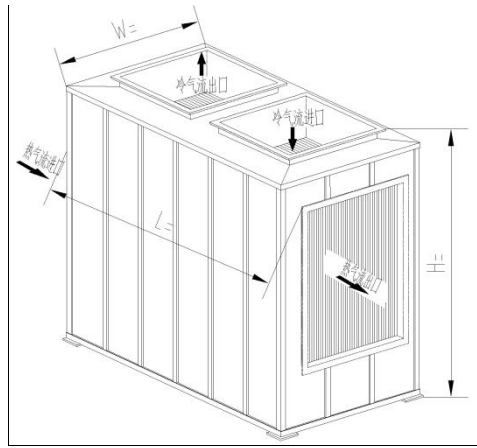

[REDACTED]

[REDACTED]

[REDACTED]

[REDACTED]

[REDACTED]

[REDACTED]

[REDACTED]

[REDACTED]

[REDACTED]

[REDACTED]

[REDACTED]	[REDACTED]	[REDACTED]	[REDACTED]	[REDACTED]	[REDACTED]	[REDACTED]	[REDACTED]
[REDACTED]	[REDACTED]	[REDACTED]	[REDACTED]	[REDACTED]	[REDACTED]	[REDACTED]	[REDACTED]
[REDACTED]	[REDACTED]	[REDACTED]	[REDACTED]	[REDACTED]	[REDACTED]	[REDACTED]	[REDACTED]
[REDACTED]	[REDACTED]	[REDACTED]	[REDACTED]	[REDACTED]	[REDACTED]	[REDACTED]	[REDACTED]
[REDACTED]	[REDACTED]	[REDACTED]	[REDACTED]	[REDACTED]	[REDACTED]	[REDACTED]	[REDACTED]
[REDACTED]	[REDACTED]	[REDACTED]	[REDACTED]	[REDACTED]	[REDACTED]	[REDACTED]	[REDACTED]

集装箱生产项目

集装箱生产项目

■	■	■	■	■	■	■	■	
		■	■	■	■	■	■	
		■	■	■	■	■	■	■
			■	■	■	■	■	■
			■	■	■	■	■	■
			■	■	■	■	■	■
■	■	■	■	■	■	■		
		■	■	■	■	■		
	■	■	■	■	■	■	■	
		■	■	■	■	■	■	
		■	■	■	■	■	■	
		■	■	■	■	■	■	
		■	■	■	■	■	■	
		■	■	■	■	■	■	
	■	■	■	■	■	■	■	
		■	■	■	■	■	■	
		■	■	■	■	■	■	
		■	■	■	■	■	■	
		■	■	■	■	■	■	
		■	■	■	■	■	■	

集装箱生产项目

■	■	■	■	■	■	■	■		
		■	■	■	■	■	■		
		■	■	■	■	■	■		
	■	■	■	■	■	■	■	■	
			■	■	■	■	■	■	
			■	■	■	■	■	■	
			■	■	■	■	■	■	
			■	■	■	■	■	■	
			■	■	■	■	■	■	
	■	■	■	■	■	■	■	■	
			■	■	■	■	■	■	
		■	■	■	■	■	■	■	■
				■	■	■	■	■	■
				■	■	■	■	■	■
				■	■	■	■	■	■
				■	■	■	■	■	■
				■	■	■	■	■	■
				■	■	■	■	■	■
■				■	■	■	■	■	
■				■	■	■	■	■	
■				■	■	■	■	■	

集装箱生产项目

	■		■	■	■	■	■
	■		■	■	■	■	■
	■	■	■	■	■	■	■
	■		■	■	■	■	■
	■		■	■	■	■	■
	■		■	■	■	■	■
	■		■	■	■	■	■
	■		■	■	■	■	■
■	■	■	■	■	■	■	■
	■		■	■	■	■	
	■	■	■	■	■	■	■
	■		■	■	■	■	■
	■		■	■	■	■	■
	■		■	■	■	■	■
■							
■	■	■	■	■	■	■	■
■	■	■	■	■	■	■	■
	■		■	■	■	■	
	■	■	■	■	■	■	■
	■		■	■	■	■	■

集装箱生产项目

■		■	■	■	■	■
■		■	■	■	■	■
■		■	■	■	■	■
■		■	■	■	■	■
■		■	■	■	■	■
■		■	■	■	■	■
■		■	■	■	■	■
■		■	■	■	■	■
■		■	■	■	■	■
■		■	■	■	■	■
■		■	■	■	■	■
■		■	■	■	■	■
■		■	■	■	■	■
■		■	■	■	■	■
■		■	■	■	■	■
■		■	■	■	■	■
■		■	■	■	■	■
■		■	■	■	■	■
■		■	■	■	■	■
■		■	■	■	■	■
■		■	■	■	■	■
■		■	■	■	■	■
■		■	■	■	■	■
■		■	■	■	■	■
■		■	■	■	■	■
■		■	■	■	■	■
■		■	■	■	■	■

集装箱生产项目

集装箱生产项目

[REDACTED]	[REDACTED]	[REDACTED]	[REDACTED]	[REDACTED]	[REDACTED]	[REDACTED]	[REDACTED]
	[REDACTED]	[REDACTED]	[REDACTED]	[REDACTED]	[REDACTED]	[REDACTED]	[REDACTED]
	[REDACTED]	[REDACTED]	[REDACTED]	[REDACTED]	[REDACTED]	[REDACTED]	[REDACTED]
	[REDACTED]	[REDACTED]	[REDACTED]	[REDACTED]	[REDACTED]	[REDACTED]	[REDACTED]
[REDACTED]	[REDACTED]	[REDACTED]	[REDACTED]	[REDACTED]	[REDACTED]	[REDACTED]	[REDACTED]
	[REDACTED]	[REDACTED]	[REDACTED]	[REDACTED]	[REDACTED]	[REDACTED]	[REDACTED]
	[REDACTED]	[REDACTED]	[REDACTED]	[REDACTED]	[REDACTED]	[REDACTED]	[REDACTED]
	[REDACTED]	[REDACTED]	[REDACTED]	[REDACTED]	[REDACTED]	[REDACTED]	[REDACTED]
	[REDACTED]	[REDACTED]	[REDACTED]	[REDACTED]	[REDACTED]	[REDACTED]	[REDACTED]
	[REDACTED]	[REDACTED]	[REDACTED]	[REDACTED]	[REDACTED]	[REDACTED]	[REDACTED]
	[REDACTED]	[REDACTED]	[REDACTED]	[REDACTED]	[REDACTED]	[REDACTED]	[REDACTED]

[REDACTED]

[REDACTED]

[REDACTED]

[REDACTED]

[REDACTED]

[REDACTED]

[REDACTED]

[REDACTED]

[REDACTED]

[Redacted text]

[Redacted text]

[Redacted text]

[Redacted text]

[Redacted text]

[Redacted]	[Redacted]	[Redacted]	[Redacted]
[Redacted]	[Redacted]	[Redacted]	[Redacted]
[Redacted]	[Redacted]	[Redacted]	[Redacted]
[Redacted]	[Redacted]	[Redacted]	[Redacted]
[Redacted]	[Redacted]	[Redacted]	[Redacted]
[Redacted]	[Redacted]	[Redacted]	[Redacted]
[Redacted]	[Redacted]	[Redacted]	[Redacted]
[Redacted]	[Redacted]	[Redacted]	[Redacted]

[Redacted text]

[Redacted text]

[Redacted text]

[Redacted text]

[Redacted]	[Redacted]	[Redacted]	[Redacted]
[Redacted]	[Redacted]	[Redacted]	[Redacted]
[Redacted]	[Redacted]	[Redacted]	[Redacted]
[Redacted]	[Redacted]	[Redacted]	[Redacted]
[Redacted]	[Redacted]	[Redacted]	[Redacted]
[Redacted]	[Redacted]	[Redacted]	[Redacted]
[Redacted]	[Redacted]	[Redacted]	[Redacted]
[Redacted]	[Redacted]	[Redacted]	[Redacted]

[Redacted text block]

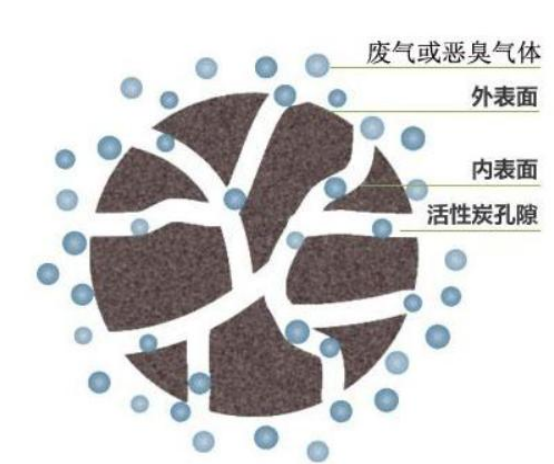

[Redacted text block]

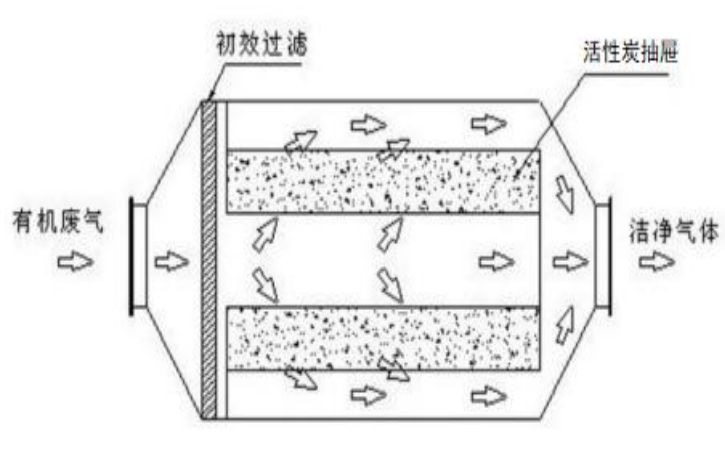

[REDACTED]

[REDACTED]	[REDACTED]	[REDACTED]	[REDACTED]	[REDACTED]	[REDACTED]
[REDACTED]	[REDACTED]	[REDACTED]	[REDACTED]	[REDACTED]	[REDACTED]
[REDACTED]	[REDACTED]	[REDACTED]	[REDACTED]	[REDACTED]	[REDACTED]
[REDACTED]	[REDACTED]	[REDACTED]	[REDACTED]	[REDACTED]	[REDACTED]
[REDACTED]	[REDACTED]	[REDACTED]	[REDACTED]	[REDACTED]	[REDACTED]

[REDACTED]	[REDACTED]	[REDACTED]	[REDACTED]	[REDACTED]	[REDACTED]
[REDACTED]	[REDACTED]	[REDACTED]	[REDACTED]	[REDACTED]	[REDACTED]
[REDACTED]	[REDACTED]	[REDACTED]	[REDACTED]	[REDACTED]	[REDACTED]
[REDACTED]	[REDACTED]	[REDACTED]	[REDACTED]	[REDACTED]	[REDACTED]
[REDACTED]	[REDACTED]	[REDACTED]	[REDACTED]	[REDACTED]	[REDACTED]

[REDACTED]

[REDACTED]	[REDACTED]	[REDACTED]	[REDACTED]
[REDACTED]	[REDACTED]	[REDACTED]	[REDACTED]
[REDACTED]	[REDACTED]	[REDACTED]	[REDACTED]
[REDACTED]	[REDACTED]	[REDACTED]	[REDACTED]
[REDACTED]	[REDACTED]	[REDACTED]	[REDACTED]
[REDACTED]	[REDACTED]	[REDACTED]	[REDACTED]

[Redacted text block]

[Redacted]	[Redacted]	[Redacted]	[Redacted]	[Redacted]	[Redacted]	[Redacted]
[Redacted]	[Redacted]	[Redacted]	[Redacted]	[Redacted]	[Redacted]	[Redacted]
[Redacted]	[Redacted]	[Redacted]	[Redacted]	[Redacted]	[Redacted]	[Redacted]
[Redacted]	[Redacted]	[Redacted]	[Redacted]	[Redacted]	[Redacted]	[Redacted]
[Redacted]	[Redacted]	[Redacted]	[Redacted]	[Redacted]	[Redacted]	[Redacted]
[Redacted]	[Redacted]	[Redacted]	[Redacted]	[Redacted]	[Redacted]	[Redacted]
[Redacted]	[Redacted]	[Redacted]	[Redacted]	[Redacted]	[Redacted]	[Redacted]

[Redacted text block]

[Redacted text block]

7.2.3.3 工程实例

[Redacted text block]

[Redacted text block]

7.2.4 排气筒设置可行性分析

[Redacted text block]

[Redacted text block containing multiple lines of obscured content]

集装箱生产项目

序号	姓名	性别	年龄	文化程度	健康状况
1					
2					
3					
4					
5					
6					
7					
8					
9					
10					
11					
12					
13					
14					
15					
16					
17					
18					
19					
20					
21					
22					
23					
24					
25					
26					
27					
28					
29					
30					
31					
32					
33					
34					
35					
36					
37					
38					
39					
40					
41					
42					
43					
44					
45					
46					
47					
48					
49					
50					
51					
52					
53					
54					
55					
56					
57					
58					
59					
60					
61					
62					
63					
64					
65					
66					
67					
68					
69					
70					
71					
72					
73					
74					
75					
76					
77					
78					
79					
80					
81					
82					
83					
84					
85					
86					
87					
88					
89					
90					
91					
92					
93					
94					
95					
96					
97					
98					
99					
100					

[Redacted text block]

7.2.5 无组织废气防治措施

[Redacted text block]

[Redacted text block]

7.2.6 异味影响分析

[Redacted text block]

[Redacted]		
[Redacted]	[Redacted]	[Redacted]
[Redacted]	[Redacted]	[Redacted]
[Redacted]	[Redacted]	[Redacted]
[Redacted]	[Redacted]	[Redacted]
[Redacted]	[Redacted]	[Redacted]
[Redacted]	[Redacted]	[Redacted]

[Redacted text block]

[Redacted text block]

7.2.7 非正常工况废气排放预防措施评述

非正常生产与事故状况是指开车、停车、机械设备故障等因素造成的废气排放对大气环境和人身安全造成的影响，因此，建设单位必须重视非正常生产与事故状况的污染防治措施。具体可采取的措施有制定完善的操作规程、加强职工培训，严格按照工艺规程组织生产。安装必要的自动控制以及报警装置。环保设备必须处在完好状态，定期检查，排除事故隐患。

7.2.8 废气治理措施经济可行性分析

[Redacted text block]

7.3 水污染防治措施分析

[Redacted]

本次环评采用废水方案中治理措施，具体如下：

7.3.1 废水产生与收集情况

[Redacted]

表 7.3.1-1 排污口设置情况

序号	排污口类型		排污口设置情况		备注
1	一厂区	污水接管口	1 个	接入园区污水管网	依托
2		雨水排放口	1 个	排入反干河	依托
3	二厂区	污水接管口	1 个	接入园区污水管网	新建
4		雨水排放口	1 个	排入圣容河	新建

7.3.2 废水处理设施

[Redacted]

[REDACTED]

[REDACTED]

[REDACTED]

[REDACTED]

[REDACTED]

[REDACTED]

[REDACTED]

[REDACTED]

[REDACTED]

[REDACTED]

[REDACTED]

[REDACTED]

[REDACTED]

[REDACTED]

[REDACTED]

[REDACTED]

[REDACTED]

[REDACTED]

[REDACTED]	[REDACTED]	[REDACTED]	[REDACTED]
[REDACTED]	[REDACTED]	[REDACTED]	[REDACTED]
[REDACTED]	[REDACTED]	[REDACTED]	[REDACTED]
[REDACTED]			

[REDACTED]

[REDACTED]

[REDACTED]

[REDACTED]

[REDACTED]

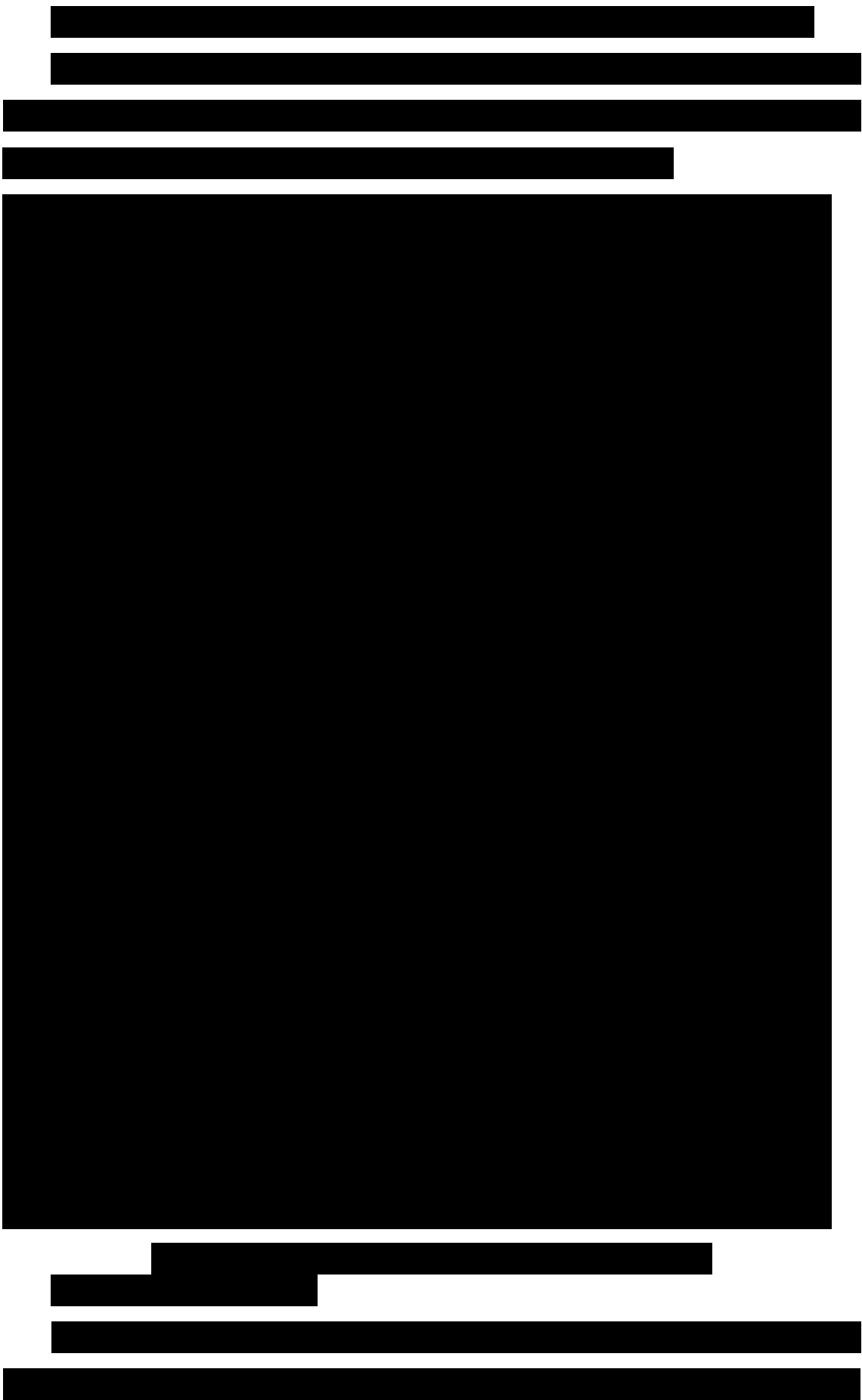

[REDACTED]			
[REDACTED]			
[REDACTED]			
[REDACTED]			
[REDACTED]			
[REDACTED]			
[REDACTED]			
[REDACTED]			
[REDACTED]			
[REDACTED]			
[REDACTED]			
[REDACTED]			
[REDACTED]			
[REDACTED]			
[REDACTED]	[REDACTED]	[REDACTED]	[REDACTED]
[REDACTED]	[REDACTED]	[REDACTED]	[REDACTED]
[REDACTED]	[REDACTED]	[REDACTED]	[REDACTED]
[REDACTED]	[REDACTED]	[REDACTED]	[REDACTED]
[REDACTED]			
[REDACTED]			
[REDACTED]			
[REDACTED]			
[REDACTED]			
[REDACTED]			
[REDACTED]	[REDACTED]	[REDACTED]	[REDACTED]
[REDACTED]	[REDACTED]	[REDACTED]	[REDACTED]
[REDACTED]	[REDACTED]	[REDACTED]	[REDACTED]
[REDACTED]	[REDACTED]	[REDACTED]	[REDACTED]
[REDACTED]			
[REDACTED]			
[REDACTED]			
[REDACTED]			
[REDACTED]			
[REDACTED]			
[REDACTED]			
[REDACTED]			

集装箱生产项目

[REDACTED]			
[REDACTED]			
[REDACTED]			
[REDACTED]	[REDACTED]	[REDACTED]	[REDACTED]
[REDACTED]	[REDACTED]	[REDACTED]	[REDACTED]
[REDACTED]	[REDACTED]	[REDACTED]	[REDACTED]
[REDACTED]	[REDACTED]	[REDACTED]	[REDACTED]
[REDACTED]			
[REDACTED]			
[REDACTED]			
[REDACTED]	[REDACTED]	[REDACTED]	[REDACTED]
[REDACTED]	[REDACTED]	[REDACTED]	[REDACTED]
[REDACTED]	[REDACTED]	[REDACTED]	[REDACTED]
[REDACTED]	[REDACTED]	[REDACTED]	[REDACTED]
[REDACTED]			
[REDACTED]			
[REDACTED]			
[REDACTED]			
[REDACTED]	[REDACTED]	[REDACTED]	[REDACTED]
[REDACTED]	[REDACTED]	[REDACTED]	[REDACTED]
[REDACTED]	[REDACTED]	[REDACTED]	[REDACTED]
[REDACTED]	[REDACTED]	[REDACTED]	[REDACTED]
[REDACTED]			
[REDACTED]			
[REDACTED]			
[REDACTED]			
[REDACTED]	[REDACTED]	[REDACTED]	[REDACTED]
[REDACTED]	[REDACTED]	[REDACTED]	[REDACTED]
[REDACTED]	[REDACTED]	[REDACTED]	[REDACTED]
[REDACTED]	[REDACTED]	[REDACTED]	[REDACTED]
[REDACTED]			
[REDACTED]			
[REDACTED]			
[REDACTED]			
[REDACTED]	[REDACTED]	[REDACTED]	[REDACTED]
[REDACTED]			
[REDACTED]			

[Redacted text block]

[Redacted text block]

[Redacted text block]

[Redacted text block]

[Redacted text block]

[Redacted text block]

[Redacted text block]

[Redacted text block]

[Redacted text block]

[Redacted]	[Redacted]	[Redacted]	[Redacted]	[Redacted]	[Redacted]	[Redacted]	[Redacted]
[Redacted]	[Redacted]	[Redacted]	[Redacted]	[Redacted]	[Redacted]	[Redacted]	[Redacted]
[Redacted]	[Redacted]	[Redacted]	[Redacted]	[Redacted]	[Redacted]	[Redacted]	[Redacted]
[Redacted]	[Redacted]	[Redacted]	[Redacted]	[Redacted]	[Redacted]	[Redacted]	[Redacted]
[Redacted]	[Redacted]	[Redacted]	[Redacted]	[Redacted]	[Redacted]	[Redacted]	[Redacted]

[Redacted text block]

[Redacted text block]

[Redacted]	[Redacted]	[Redacted]	[Redacted]
[Redacted]	[Redacted]	[Redacted]	[Redacted]
[Redacted]	[Redacted]	[Redacted]	[Redacted]
[Redacted]	[Redacted]	[Redacted]	[Redacted]
[Redacted]	[Redacted]	[Redacted]	[Redacted]

[Redacted text block]

[Redacted text block]

[Redacted text block]

[Redacted text block]

[Redacted text block]

[Redacted]	[Redacted]	[Redacted]	[Redacted]	[Redacted]	[Redacted]	[Redacted]
[Redacted]	[Redacted]	[Redacted]	[Redacted]	[Redacted]	[Redacted]	[Redacted]
[Redacted]	[Redacted]	[Redacted]	[Redacted]	[Redacted]	[Redacted]	[Redacted]
[Redacted]	[Redacted]	[Redacted]	[Redacted]	[Redacted]	[Redacted]	[Redacted]

[Redacted text block]

[Redacted text block]

7.3.4 接管可行性分析

[Redacted text block]

[Redacted]

[Redacted]

[Redacted]

[Redacted]

[Redacted]

[Redacted]

[Redacted]

[Redacted]

[Redacted]

[Redacted]

[Redacted]

[Redacted]

[Redacted]

[Redacted]

[Redacted]

[Redacted]

[Redacted]

[Redacted]

[Redacted]

[Redacted]

[Redacted]

[Redacted]

[Redacted]

[Redacted text block]

7.3.5 废水处理措施经济可行性分析

[Redacted text block]

7.4 噪声污染治理措施

7.4.1 建设项目噪声防治措施

[Redacted text block]

[Redacted text block]

7.4.2 可行性论证

[Redacted text block]

[Redacted text block]

7.5 固废污染防治措施评述

7.5.1 收集过程污染防治措施分析

[Redacted text block]

7.5.2 贮存场所（设施）污染防治措施

[Redacted text block]

[Redacted text block]

7.5.3 运输过程过程污染防治措施分析

[Redacted text block]





7.5.4 环境风险评价

[Redacted text block for 7.5.4]

7.5.5 环境管理要求

[Redacted text block for 7.5.5]

[Redacted text block]

[Redacted]
 [Redacted]
 [Redacted]
 [Redacted]
 [Redacted]
 [Redacted]
 [Redacted]
 [Redacted]

7.5.6 危险废物环境影响评价结论与建议

本项目

且该暂存间按照《危险废物贮存污染控制标准》（GB18597-2023）进行设置，危废经收集后委托有资质单位进行处置，可确保危险废物安全处置，员工生活垃圾由环卫部门定期清运。

危险废物，暂存于危废库，且该暂存间按照《危险废物贮存污染控制标准》（GB18597-2023）进行设置，危废经收集后委托有资质单位进行处置，可确保危险废物安全处置，员工生活垃圾由环卫部门定期清运。

因此，建设项目固体废物综合处置率达 100%，在落实本环评提出的危险废物防治措施及管理要求后，不会造成二次污染，项目运营期产生的危险废物对环境影响较小。

7.6 土壤污染防治措施

根据厂区土壤环境质量监测结果，厂区内各取样点的土壤环境质量均能满足相应的质量标准要求，企业在落实各项防渗措施的基础上，不会对区域土壤环境质量造成显著不良影响。

（1）源头控制措施：

[Redacted text block]

(2) 过程防控措施

[Redacted text block]

[REDACTED]

(3) 跟踪监测

根据《环境影响评价技术导则 土壤环境》（HJ964-2018）的要求，土壤环境跟踪监测措施包括制定跟踪监测计划、建立跟踪监测制度，以便及时发现问题，采取措施。

根据本项目的重点影响区分布和项目特征因子，在重点影响区和土壤环境敏感目标附近布设土壤监测点，监测因子为及布点情况见企业环境监测计划内容。

监测时如发现污染物浓度超标，应及时采取措施，保证项目内土壤环境满足相关标准的要求，避免土壤环境污染。

7.7 地下水污染防治措施评述

为防止事故泄漏情况的发生，按照“源头控制、分区防治、污染监控、应急响应”相结合的原则，从污染物的产生、入渗、扩散、应急响应全方位进行控制。

7.7.1 污染物源头控制措施

[REDACTED]

7.7.2 地下水污染分区防控措施

[Redacted text block containing multiple paragraphs of information, all obscured by black bars.]

[Redacted text block]

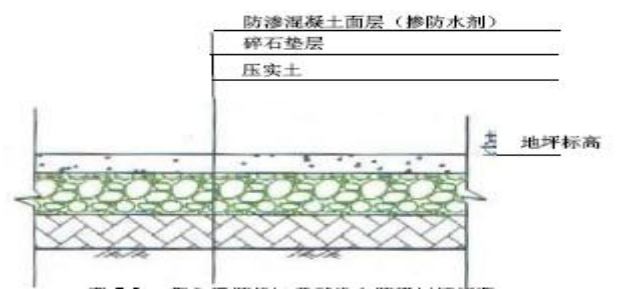

[Redacted text block]

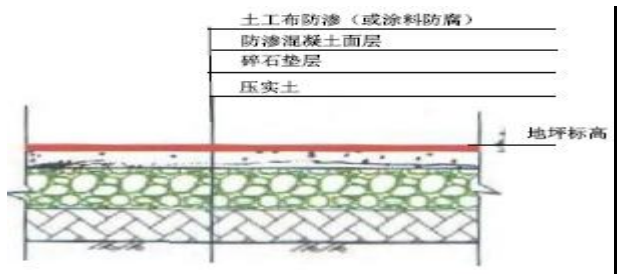

[Redacted table content]

[REDACTED]	[REDACTED]	[REDACTED]	[REDACTED]	[REDACTED]	[REDACTED]	[REDACTED]
[REDACTED]	[REDACTED]	[REDACTED]	[REDACTED]	[REDACTED]	[REDACTED]	[REDACTED]
[REDACTED]	[REDACTED]	[REDACTED]	[REDACTED]	[REDACTED]	[REDACTED]	[REDACTED]
[REDACTED]						
[REDACTED]	[REDACTED]	[REDACTED]	[REDACTED]	[REDACTED]	[REDACTED]	[REDACTED]
[REDACTED]	[REDACTED]	[REDACTED]	[REDACTED]	[REDACTED]	[REDACTED]	[REDACTED]
[REDACTED]	[REDACTED]	[REDACTED]	[REDACTED]	[REDACTED]	[REDACTED]	[REDACTED]
[REDACTED]	[REDACTED]	[REDACTED]	[REDACTED]	[REDACTED]	[REDACTED]	[REDACTED]

综上，由污染途径及对应措施分析可知，项目对可能产生地下水影响的各项途径均进行有效预防，在确保各项防渗措施得以落实，并加强维护和厂区环境管理的前提下，可有效控制厂区内的废水污染物下渗现象，避免污染地下水，因此，本项目不会对区域地下水环境产生明显影响，防渗措施可行。

7.7.3 地下水跟踪监测

[REDACTED]

[REDACTED]

[REDACTED]

[REDACTED]

[REDACTED]

[REDACTED]

[REDACTED]

[REDACTED]



7.8 环保措施投资及“三同时”一览表

本项目总投资 30000 万，其中环保投资为 7740 万（一厂区 3840 万元，二厂区 3900 万元）。本项目“三同时”环保竣工验收一览表详见下表。

表 7.8-1 “三同时”环保竣工验收一览表（一厂）

序号	名称	建设内容	验收内容	验收标准	验收日期	验收结论
1	废水处理	建设污水处理站	处理生活污水	《污水综合排放标准》		合格
2	废气处理	建设除尘设施	处理粉尘	《大气污染物综合排放标准》		合格
	噪声治理	建设隔声屏障	降低噪声	《工业企业厂界环境噪声排放标准》		
	固废处理	建设固废暂存区	暂存固废	《一般工业固体废物贮存、处置场污染控制标准》		
	环保设施	建设环保设施	处理废气	《大气污染物综合排放标准》		
	环保设施	建设环保设施	处理废水	《污水综合排放标准》		
	环保设施	建设环保设施	处理噪声	《工业企业厂界环境噪声排放标准》		
	环保设施	建设环保设施	处理固废	《一般工业固体废物贮存、处置场污染控制标准》		
3	环保设施	建设环保设施	处理废气	《大气污染物综合排放标准》		合格
4	环保设施	建设环保设施	处理废水	《污水综合排放标准》		合格
5	环保设施	建设环保设施	处理废气	《大气污染物综合排放标准》		合格
	环保设施	建设环保设施	处理废水	《污水综合排放标准》		
	环保设施	建设环保设施	处理噪声	《工业企业厂界环境噪声排放标准》		
6	环保设施	建设环保设施	处理固废	《一般工业固体废物贮存、处置场污染控制标准》		合格

集装箱生产项目

[REDACTED]	[REDACTED]	[REDACTED]	[REDACTED]		[REDACTED]
[REDACTED]	[REDACTED]	[REDACTED]	[REDACTED]		[REDACTED]
[REDACTED]	[REDACTED]	[REDACTED]	[REDACTED]		[REDACTED]
[REDACTED]	[REDACTED]	[REDACTED]			[REDACTED]
[REDACTED]	[REDACTED]	[REDACTED]		[REDACTED]	
[REDACTED]	[REDACTED]	[REDACTED]		[REDACTED]	
[REDACTED]	[REDACTED]			[REDACTED]	
[REDACTED]	[REDACTED]		[REDACTED]		
[REDACTED]	[REDACTED]		[REDACTED]		
[REDACTED]	[REDACTED]			[REDACTED]	
[REDACTED]	[REDACTED]	[REDACTED]		[REDACTED]	
[REDACTED]	[REDACTED]	[REDACTED]		[REDACTED]	
[REDACTED]	[REDACTED]	[REDACTED]		[REDACTED]	

[Redacted]	[Redacted]	[Redacted]	[Redacted]	[Redacted]	[Redacted]	[Redacted]
	[Redacted]	[Redacted]	[Redacted]	[Redacted]		
	[Redacted]	[Redacted]	[Redacted]	[Redacted]		
[Redacted]	[Redacted]					[Redacted]
[Redacted]	[Redacted]					[Redacted]
						[Redacted]

表 7.8-2 “三同时”环保竣工验收一览表（二厂）

[Redacted]	[Redacted]	[Redacted]	[Redacted]	[Redacted]	[Redacted]	[Redacted]	[Redacted]
[Redacted]	[Redacted]	[Redacted]	[Redacted]	[Redacted]	[Redacted]	[Redacted]	[Redacted]

■						
						■
■						■
■						■
						■
■						■
■						
						■
■						■
■						

集装箱生产项目

8 环境影响经济损益分析

任何项目的建设，除了它本身取得的经济效益和带来的社会效益外，项目对环境总会带来一定的影响。因此，权衡环境损益与经济发展之间的平衡就十分重要，分析和判断环境经济损益是建设项目进行决策的重要依据之一。

环境经济损益分析的主要任务就是衡量建设项目需要投入的环保投资及所能收到的环境保护效果，通过对环境保护措施经济合理性分析及评价，更合理地选择环保措施，从而促进建设项目更好地实现环境效益、经济效益与社会效益的统一。但就目前的技术水平而言，要将环境的损益具体量化是十分困难的，因此本章采用定性定量相结合的方法对该项目的环境经济损益进行简要分析。

8.1 经济效益分析

本项目总投资：30000 万元人民币，正常年可实现营业收入为 50000 万元，年利润总额为 10000 万元。项目在实现预期投入产出的情况下，财务上可以接受，有一定经济效益。

8.2 社会效益分析

(1) 有利于增加财政收入，促进当地经济发展本项目对区域经济有一定贡献。在企业自身利益保证的情况下，可增强当地的财政实力，在一定程度上推动当地社会经济的发展，提高当地居民的收入。

(2) 有利于创造就业机会，本项目属资金、技术密集型项目，需要一定生产人员，能够为当地提供一定的就业岗位。对于当地产业升级及人员素质的提升，皆有较大的帮助。项目运营可吸引闲置的农村劳动力，并会带来间接带动周围服务业的发展，如运输邮电业、金融保险业、商业饮食业、公用事业及其它服务业。

8.3 环境经济效益分析

8.3.1 环保投资

本项目总投资 30000 万，其中环保投资为 7740 万（一厂区 3840 万元，二厂区 3900 万元），占总投资的 25.8%。根据项目的环境影响评价及污染防治措施分析，上述环保设施的建成与投入运行，可以满足本项目废气、噪声等达标排放、污染物总量控制及清洁生产的要求，并可以保证企业有良好的生产环境。

8.3.2 环境效益分析

根据污染治理措施评价，项目采取的废水、废气、噪声等污染治理设施可减少污染物的排放，达到有效控制污染和保护环境的目的。本项目环保投资的环境效益表现在以下方面：

(1) 废水治理的环境效益分析

本项目综合废水经厂区污水处理站处理，生活污水经隔油池+化粪池处理达标后接管至光大水务（扬州）有限公司，初期雨水收集后经混凝沉淀池处理后回用，剩余的初期雨水接管至光大水务（扬州）有限公司，尾水排入长江。对受纳水体的水质产生的影响较小，投产后不会使地表水环境功能下降。

(2) 废气治理的环境效益分析

本项目各废气治理措施实施后均可达标排放，且各工序大气污染物排放量及排放浓度大幅降低，不会对周围大气环境产生明显的影响。

(3) 噪声治理的环境效益分析

本项目通过合理布局及采取针对性较强的噪声污染防治措施，如减震、隔声、消声等。这些措施的落实大大减轻了噪声污染，可以确保厂界噪声达标，且对外环境影响较小。

(4) 本项目产生的固体废物均能得到妥善处置，固废零排放。

8.3.3 环保治理经济收益分析

综上所述，本项目的经济效益显著，社会效益良好。在采取切实可行的环保措施后，可以减少污染物的排放量，保证厂区环境质量不下降。希望该项目在建设时，严格执行“三同时”制度，严格资金管理，保证环保投资和环保设施运行费用，确保该项目在取得经济效益和社会效益的同时，具有良好的环境效益。

8.4 环境经济效益分析

在环保措施正常运行情况下，通过对项目的效益—损失的对比分析，根据目前企业多年来的效益及该类产品的市场前景，可以认为本项目建设的环境经济正效益显著。同时，本项目的建设不仅能增加社会的就业机会，而且对区域污水处理规划的实施具有积极的促进作用。可见本项目具有一定的社会效益。总之，本项目具有较好地经济、社会和环境效益。

9 环境管理与监测计划

9.1 环境管理要求

根据《工业企业全过程环境管理指南》（DB32/T4342-2022），企业全过程环境管理宜遵循全过程、全要素、持续改进的原则，并利用信息化手段不断提升环境管理水平。

企业应落实污染防治主体责任，建立健全内部环境管理制度，规范环境管理档案与台账资料，建立企业环保文化，多形式开展环保文化活动，提高员工环保意识。

9.1.1 环境管理组织机构

根据《工业企业全过程环境管理指南》（DB32/T4342-2022），中型企业宜设置独立或综合环境保护管理机构，配置专职或兼职环保管理人员。工业企业宜配置专、兼职环境保护管理人员，国家、省、市重点排污单位及较大及以上环境风险单位宜按企业员工总数不低于 2‰的比例配置专职环境保护管理人员。

公司已成立安环部，由 1 名专职经理和 5 名专职人员统一负责厂区的安全和环保工作，直接向公司总经理负责，统一负责管理、组织、落实、监督企业的环境保护工作。各车间设置兼职环保人员，承担各级环境管理职责，并逐级向上负责。

安环部专职管理人员的主要职责是：

- （1）贯彻执行环境保护法规和标准。
- （2）组织制定和修改企业的环境保护管理制度并负责监督执行。
- （3）制定并组织实施企业环境保护规划和计划。
- （4）开展企业日常的环境监测工作、负责整理和统计企业污染源资料、日常监测资料，并及时上报地方环保部门。
- （5）检查企业环境保护设施的运行情况。
- （6）落实企业污染物排放许可。加强对污染治理设施、治理效果以及治理后的污染物排放状况的监测检查。
- （7）组织开展企业的环保宣传工作及环保专业技术培训，用以提高全体员工环境保护意识及素质水平。

环境保护管理人员宜具有相应专业知识技能，包括但不限于：

- (1) 及时获取和准确理解履行企业环境管理直接责任的法律法规及标准要求；
- (2) 规范建立和及时修订企业环境管理制度、环境管理档案和台账；
- (3) 实施企业环境因素识别与评价；
- (4) 规范指导运营企业环境保护设施；
- (5) 开展企业环境风险防范，建立管理对策；
- (6) 准确识别要点，实施企业日常环境隐患排查；
- (7) 建立企业全员环境教育培训教材并指导实施培训。

9.1.2 施工期环境管理

(1) 工程项目的施工承包合同中，应包括环境保护的条款。其中应包括施工中在环境污染预防和治理方面对承包的具体要求，如施工噪声污染，废水、扬尘和废气等排放治理，施工垃圾处理处置等内容。

(2) 建设单位应设置安排公司安环部的环保员参加施工现场的环境监测和环境管理工作。

(3) 加强对施工人员的环境保护宣传教育，增强施工人员环境保护和劳动安全意识，杜绝人为引发环境污染事件的发生。

(4) 由于本项目在现有厂房内进行施工，施工过程中应加强对施工车间墙体、车间内外及周边生产装置、管线等进行保护，严禁发生破坏事故，以避免造成不必要的风险。

(5) 承包方作业人员进入现场前，企业宜对其进行环保培训，培训内容包括企业环境管理规章制度要求，施工过程环境管理及污染防治技术等。

9.1.3 运行期环境管理

[REDACTED]

[REDACTED]

[REDACTED]

[REDACTED]

[REDACTED]

[Redacted text block]

[REDACTED]

[REDACTED]

[REDACTED]

[REDACTED]

[REDACTED]

[REDACTED]

[REDACTED]

[REDACTED]

[REDACTED]

[REDACTED]

[REDACTED]

[REDACTED]

[REDACTED]

[REDACTED]

[REDACTED]

[REDACTED]

[REDACTED]

[REDACTED]

[REDACTED]

[REDACTED]

[REDACTED]

[REDACTED]

[REDACTED]

[REDACTED]

[REDACTED]

[REDACTED]

[REDACTED]

[REDACTED]

[REDACTED]

[REDACTED]

[REDACTED]

[REDACTED]

[REDACTED]

[REDACTED]

[REDACTED]

[REDACTED]

[Redacted text block consisting of multiple lines of blacked-out content]

[REDACTED]

9.1.4 终止或搬迁管理

企业项目终止或者搬迁的，宜事先对原址土壤和地下水受污染的程度进行监测和评估，编制环境风险评估报告，报所在地县级以上地方人民政府生态环境行政主管部门备案；对原址土壤或者地下水造成污染的，应当进行环境修复。

企业拆除生产设施设备、建（构）筑物和污染治理设施，宜先识别环境风险点，制定拆除活动污染防治方案，报所在地县级以上地方人民政府生态环境行政主管部门备案，拆除活动结束后及时清理拆除现场，并对土壤污染及疑似土壤污染所在区域采取一定防雨水淋溶、侵蚀等措施，避免污染物进一步扩散。

9.1.5 突发环境事件应急管理

[REDACTED]

[REDACTED]

9.1.6 环境信息公开

(1) 公开内容

① 建立环境信息公开管理制度，明确环境信息公开的责任部门、责任人、内容、频次及方式；

② 环境信息依法披露企业名单内企业应按要求披露相关内容，其它企业可参照执行。

(2) 公开形式

① 环境信息依法披露企业名单内企业应按照相关要求编制年度环境信息依

法披露报告和临时环境信息依法披露报告。其它企业可按 HJ617 编制环境信息公开报告，定期公开企业环境信息；

② 企业宜采取多种形式进行及时的环境信息公开。

(3) 公开渠道

① 企业可通过网站、环境信息公开平台、当地报刊、电子显示屏、信息公开栏、新闻媒体等便于公众知晓的渠道公开环境信息。环境信息依法披露企业名单内企业除以上公开渠道外，还应通过环境信息依法披露系统，及时上传环境信息依法披露报告。

② 企业日常环境管理信息公开以便于公众及时、准确获得。

9.1.7 绩效自评与持续改进

[Redacted content]

9.1.8 环境管理档案与台账

(1) 档案与台账内容

建立环境管理档案与台账，反映企业总体环境管理和运行情况。

环境管理档案包括但不限于：

- 企业简介、生产经营情况、主要厂址启用情况、企业环保宗旨与目标；
- 企业环评、验收、排污许可证等环保合规文件；
- 企业环保组织、职能与人员；
- 企业环保管理制度、操作规程及其更新记录；
- 污染物收集、储存及治理设施设置情况；
- 突发环境事件应急预案、清洁生产审核、环境安全达标建设等报告编制、修订情况，及企业所接受的各类环保内外部审核报告和结论。

环境管理台账包括但不限于：

- 主要原辅料、助剂、中间产物、副产物及最终产品品种、数量、理化性质、风险属性、储存及转运情况；
- 污染治理设施的改造、维修及运行情况；
- 污染物实际排放和处置情况，包括例行监测报告、在线监测记录等；
- 重点监管企业的土壤监测及污染防治情况、特征污染因子识别与监测情况；
- 历次环保检查、整改记录。

(2) 保存期限

① 环境管理档案资料保存要求宜参照 HJ/T295 执行；

② 主要原辅料、中间产物、副产物及最终产品品种、数量、理化性质、风险属性、储存及转运情况、污染治理设施的改造、维修及运行情况、污染物实际排放和处置情况等较长时间内具有查考价值的环境管理台账，纸质档案原件保存期限宜不低于 15 年；

③ 重点监管企业的土壤监测及污染防治情况、特征污染因子识别与监测情况、历次环保检查、整改记录等其它在一定时期内具有查考利用价值的环境管理台账资料纸质原件保存期限宜不低于 10 年。

(3) 日常管理

环境管理档案与台账宜形成电子文件，内容应及时更新，建立目录索引，调用应有明确记录。

9.1.9 经费投入

企业宜每年形成环境保护投入计划，评估环境保护投入产生的环境效益、经济效益和社会效益。

9.1.10 清洁生产与资源综合利用

需开展强制清洁生产审核的企业，按法规要求完成清洁生产审核评估验收工作。未纳入强制清洁生产范畴的企业，可自愿开展清洁生产工作。开展固体废弃物综合利用、工业废水回用等工作，废弃物（资源）综合利用指标宜纳入企业内部绩效考核要求。

9.1.11 环境隐患排查和治理

建立隐患排查治理管理制度，明确责任部门、人员、方法和频次。根据隐患排查和分级的结果，制定隐患治理方案，开展隐患治理。

9.2 污染物排放清单

本项目污染物排放清单如下。

表 9.2-1 污染物排放清单（一厂区）

序	号	源	名	类	别	产生量			排放量			排放去向	备注
						量	单	位	量	单	位		
一	1	电	工	作	电	1000	kWh		1000	kWh		厂内消纳	
						1000	kWh		1000	kWh		厂内消纳	
						1000	kWh		1000	kWh		厂内消纳	
						1000	kWh		1000	kWh		厂内消纳	
						1000	kWh		1000	kWh		厂内消纳	
						1000	kWh		1000	kWh		厂内消纳	
						1000	kWh		1000	kWh		厂内消纳	
						1000	kWh		1000	kWh		厂内消纳	
						1000	kWh		1000	kWh		厂内消纳	
						1000	kWh		1000	kWh		厂内消纳	
	2	电	工	作	电	1000	kWh		1000	kWh		厂内消纳	
						1000	kWh		1000	kWh		厂内消纳	
						1000	kWh		1000	kWh		厂内消纳	
						1000	kWh		1000	kWh		厂内消纳	
						1000	kWh		1000	kWh		厂内消纳	
	3	电	工	作	电	1000	kWh		1000	kWh		厂内消纳	
						1000	kWh		1000	kWh		厂内消纳	
						1000	kWh		1000	kWh		厂内消纳	
						1000	kWh		1000	kWh		厂内消纳	
						1000	kWh		1000	kWh		厂内消纳	
	4	电	工	作	电	1000	kWh		1000	kWh		厂内消纳	
						1000	kWh		1000	kWh		厂内消纳	
						1000	kWh		1000	kWh		厂内消纳	
						1000	kWh		1000	kWh		厂内消纳	
						1000	kWh		1000	kWh		厂内消纳	
二	电	工	作	电	1000	kWh		1000	kWh		厂内消纳		
					1000	kWh		1000	kWh		厂内消纳		
					1000	kWh		1000	kWh		厂内消纳		
					1000	kWh		1000	kWh		厂内消纳		
					1000	kWh		1000	kWh		厂内消纳		
					1000	kWh		1000	kWh		厂内消纳		
					1000	kWh		1000	kWh		厂内消纳		
					1000	kWh		1000	kWh		厂内消纳		
					1000	kWh		1000	kWh		厂内消纳		
					1000	kWh		1000	kWh		厂内消纳		

		■	■	■						■	■	■	■		
		■	■	■						■	■	■	■		
■	■	■	■	■	■	■		■			■	■	■		
■	■	■	■	■	■	■	■	■	■	■	■	■	■	■	
		■													
		■													
		■													
		■													
		■													
		■													
		■													
	■	■	■	■	■	■	■	■	■	■	■	■	■	■	■
			■												
			■												
			■												
			■												
			■												
			■												
			■												
			■												
			■												
			■												
			■												
■	■	■	■	■	■	■	■	■	■	■	■	■	■	■	
		■													

表 9.2-2 污染物排放清单（二厂区）

■	■	■	■	■	■	■	■	■	■	■	■	■	■	■
■	■	■	■	■	■	■	■	■	■	■	■	■	■	■
			■											
			■											
			■											
			■											
■	■	■	■	■	■	■	■	■	■	■	■	■	■	■
			■											

		■	■	■				■		
		■	■	■				■		
		■	■	■				■		
■		■	■	■	■			■		
		■	■					■		
		■	■					■		
		■	■					■		
		■	■					■		
		■	■					■		
		■	■					■		
		■	■					■		
		■	■					■		
		■	■					■		
		■	■					■		
		■	■					■		
		■	■					■		
	■	■			■					
■		■	■	■	■			■		

9.3 环境监测

9.3.1 施工期监测计划

施工期主要的监测任务为噪声监测，在施工场地四周设置 4~6 个噪声监测点，选择高噪声机械作业日或多施工机械集中作业日监测，每次昼、夜各监测 1 次，监测因子为等效 A 声级（dB(A)）。

9.3.2 营运期监测计划

9.3.2.1 污染源监测计划

根据各环境要素环境影响评价技术导则、《排污单位自行监测技术指南总则》（HJ819-2017）、《排污单位自行监测技术指南涂装》（HJ1086-2020）、《排污许可证申请与核发技术规范 工业炉窑》（HJ1121-2020）、《江苏省污染源自动监测监控管理办法（2022 年修订）》等文件要求，制定生产运行期污染源监测计划见下表。

表 9.3.2.1-1 本项目污染源监测计划（一厂区）

序号	污染源名称	污染物名称	监测因子	监测位置
1	1# 喷漆房	颗粒物	PM10	厂界上风向
		挥发性有机物	苯、甲苯、二甲苯	厂界上风向
		颗粒物	PM10	厂界下风向
		挥发性有机物	苯、甲苯、二甲苯	厂界下风向
		颗粒物	PM10	厂界侧风向
		挥发性有机物	苯、甲苯、二甲苯	厂界侧风向
		颗粒物	PM10	厂界内
		挥发性有机物	苯、甲苯、二甲苯	厂界内
		颗粒物	PM10	厂界外
		挥发性有机物	苯、甲苯、二甲苯	厂界外
		颗粒物	PM10	厂界外
		挥发性有机物	苯、甲苯、二甲苯	厂界外
		颗粒物	PM10	厂界外
		挥发性有机物	苯、甲苯、二甲苯	厂界外
		颗粒物	PM10	厂界外
		挥发性有机物	苯、甲苯、二甲苯	厂界外
		颗粒物	PM10	厂界外
		挥发性有机物	苯、甲苯、二甲苯	厂界外

集装箱生产项目

雨水排放口有流动水排放时按月监测。若监测一年无异常情况，可放宽至每季度开展一次监测。

表 9.3.2.1-2 本项目污染源监测计划（二厂区）

集装箱生产项目

		■	■■■■■■■■■■	■	■■■■■■■■■■■■■■■■■■■■
		■	■	■	■■■■■■■■■■■■■■■■■■■■
	■	■	■■■■■■■■■■■■■■■■■■■■	■	■■■■■■■■■■■■■■■■■■■■
		■	■■■■■■■■■■	■	■■■■■■■■■■■■■■■■■■■■
		■	■	■	■■■■■■■■■■■■■■■■■■■■
■	■■■■■■■■■■	■■■■■■■■■■■■■■■■■■■■	■	■■■■■■■■■■■■■■■■■■■■	
■	■■■■■■■■■■	■■■■■■■■■■■■■■■■■■■■	■	■■■■■■■■■■■■■■■■■■■■	
■	■■■■■■■■■■	■■■■■■■■■■■■■■■■■■■■	■	■■■■■■■■■■■■■■■■■■■■	

9.3.2.2 环境质量监测计划

根据《环境影响评价技术导则 大气环境》、《环境影响评价技术导则 地下水环境》、《环境影响评价技术导则 土壤环境》、《工业企业土壤和地下水自行监测技术指南（实行）》，结合《排污单位自行监测技术指南 涂装》表 5。本项目环境质量跟踪监测计划如下：

表 9.3.2.2-1 环境质量跟踪监测计划（一厂区）

监测点	监测因子	监测位置	监测频率	监测方法
T1	VOCs	厂界上风向	1次/月	气相色谱-质谱法
		厂界下风向	1次/月	气相色谱-质谱法
		厂内	1次/月	气相色谱-质谱法
T2	VOCs	厂界上风向	1次/月	气相色谱-质谱法
		厂界下风向	1次/月	气相色谱-质谱法
T3	VOCs	厂界上风向	1次/月	气相色谱-质谱法
		厂界下风向	1次/月	气相色谱-质谱法
		厂内	1次/月	气相色谱-质谱法
		厂内	1次/月	气相色谱-质谱法

表 9.3.2.2-2 环境质量跟踪监测计划（二厂区）

监测点	监测因子	监测位置	监测频率	监测方法
T4	VOCs	厂界上风向	1次/月	气相色谱-质谱法
		厂界下风向	1次/月	气相色谱-质谱法

T				
T				
T				

9.3.3 应急监测计划

应急监测计划根据事故类型和事故大小，确定监测点布置，从发生事故开始，直至污染影响消除，方可解除监测。具体见表 6.2.8.3.4-1、表 6.2.8.3.4-2。

9.4 排污口规范化设置

本项目废水排放口、废气排放筒、固定噪声源和固体废物的贮存必须按照《江苏省排污口设置与规范化整治管理办法》（苏环控（97）122 号文）进行建设。须符合“一明显、二合理、三便于”的要求，即环保标志明显，排污口设置合理、排污去向合理，便于采集样品、便于监测计量、便于公众参与和监督管理。同时要求按照《（环境保护图形标志）实施细则（试行）》的规定，设置与排污口相应的环境保护图形标志牌。

9.4.1 废气排污口设置要求

[REDACTED]

[REDACTED]

[REDACTED]

[REDACTED]

[REDACTED]

[REDACTED]

[REDACTED]

[REDACTED]

[REDACTED]

[REDACTED]

[REDACTED]

[REDACTED]

9.4.2 废水排放口设置要求

[REDACTED]

[REDACTED]

[REDACTED]

[REDACTED]

[REDACTED]

[REDACTED]

[REDACTED]

[REDACTED]

[REDACTED]

[REDACTED]

[REDACTED]

[REDACTED]

9.4.3 雨水排放口设置要求

[REDACTED]

[REDACTED]

[REDACTED]

[REDACTED]

9.4.4 固定噪声排放源

按规定对固定噪声源进行治理，并在企业边界噪声敏感点且对外影响最大处设置标志牌。

9.4.5 固体废物堆放场所

一般固体废物应设置专用堆放场地，并采取二次扬尘措施；有毒有害固体废物等危险废物，应设置专用堆放场地，并必须有防扬散，防流失，防渗漏等防治措施。危废暂存库区域应按要求设置警示标志牌。

本项目污染物排放口标志见下表：

表 9.4-1 环境保护图形符号一览表

排放口名称	排放物名称	排放浓度	排放速率	排放总量
1	2	3	4	5
6	7	8	9	10
11	12	13	14	15
16	17	18	19	20
21	22	23	24	25
26	27	28	29	30

9.5 总量控制分析

污染物排放总量控制是针对工程分析、环保治理措施及环境影响预测和分析的结果，贯彻清洁生产的原则，结合当地环保部门的管理要求确定该项目污染物排放总量，分析确定本项目废气污染物和废水的排放总量控制平衡方案，为环境主管部门提供监督管理的依据。

9.5.1 总量控制因子

根据《江苏省排放水污染物总量控制技术指南》及《省政府办公厅关于印发江苏省排污权有偿使用和交易管理暂行办法的通知》（苏政办发〔2017〕115号），结合拟建工程的排污特征，确定本项目总量控制因子为：

大气：二氧化硫、氮氧化物、颗粒物、挥发性有机物；

废水：化学需氧量、氨氮、总磷、总氮；

固废：综合处置量。

本项目污染物排放总量指标详见表 9.5.1-1。

表 9.5.1-1 本项目建成后一厂区全厂污染物总量汇总表(t/a)

集装箱生产项目

I	II	1	2	3	4	5	6		
		1	1	1	1	1	1		
		1	1	1	1	1	1		
		1	1	1	1	1	1		
		1	1	1	1	1	1		
		1	1	1	1	1	1		
		1	1	1	1	1	1		
II	II	1	1	1	1	1	1		
		1	1	1	1	1	1		
		1	1	1	1	1	1		
		1	1	1	1	1	1		
		1	1	1	1	1	1		
		1	1	1	1	1	1		
		1	1	1	1	1	1		
		1	1	1	1	1	1		
		1	1	1	1	1	1		
		1	1	1	1	1	1		
		1	1	1	1	1	1		
		1	1	1	1	1	1		
		1	1	1	1	1	1		
		1	1	1	1	1	1		
		1	1	1	1	1	1		
		1	1	1	1	1	1		
		II	II	1	1	1	1	1	1
				1	1	1	1	1	1
1	1			1	1	1	1		

注：“/”前为接管量，后为外排量；固体废物为产生量。

表 9.5.1-2 本项目污染物产排情况汇总表（二厂区）

II	1	1	1	1	1	1
	1	1	1	1	1	1
	1	1	1	1	1	1

集装箱生产项目

		████	████	████	████	████
		█	████	████	████	████
		█	████	████	████	████
		████	████	████	████	████
█	████	█	████	████		█
		████	████	████		█
		████████	█	█		█
		█	████	████		█
		█	████	████		█
		████	████	████		█
		████	████████	████████		█
		█	████	████		█
		█	████	████		█
		████	████	████		█
		█	████	████		█
		█	████████	████████		████
		█	████	████		█
		█	████	████		█
█	████	█	█	█		█
		████	█	█		█
		████████	█	█		█
		█	█	█		█
		█	█	█		█
		████	████	█		████
		████	████	█		█
		████	████	█		████
		█	████	█		████
		█	████	█		████
█	████	████	█		████	
		████	█			
		████	█			
		█	█			
		████	█			
		█	████			
		████████	████			
		████████	█			
		█	████			
		█	█			
		████████	████			
		████	█			
		████	████			
		████	████			



10 环境影响评价结论

10.1 项目概况

扬州日新通运物流装备有限公司成立于 2012 年 12 月 12 日，前身为江苏江之都工业化住宅系统有限公司，公司专注于工业化住宅模块房箱、特种集装箱及相关物流装备的研发生产。

公司拟投资 30000 万元，在江都沿江经济开发区建设集装箱生产线项目，项目建成后，一厂区可形成年产 20 万台集装箱的生产能力，二厂区可形成年产 10 万台集装箱的生产能力。项目于 2025 年 12 月 31 日在江苏省江都经济开发区行政审批局备案，备案证号为：江开行审备〔2025〕165 号，项目代码为：2512-321056-89-02-530837。建设内容及规模为：二厂区设立预处理车间、机加工车间、焊接车间、涂装车间、总装车间、测试间，购置行车、开卷机、剪板机、辊涂机、焊接机、抛丸机、涂装生产线、自动远程控制系统、污染防治设备等，配套设立 30 立方撬装式加油站一座，采用智能化预处理、焊接、抛丸、涂装、总装测试等工艺，项目建成后可形成单线年产 10 万台集装箱的生产能力；同步对一厂区现有生产线、生产布局、环保设施进行改造，改造后形成年产 20 万台集装箱的生产能力。

10.2 环境质量现状

（1）环境空气

① 基本污染物

2024 年扬州市环境空气中 SO₂、NO₂、PM₁₀、PM_{2.5}、CO 的相关指标符合《环境空气质量标准》（GB3095-2012）二级标准，O₃ 的相关指标超过《环境空气质量标准》（GB3095-2012）二级标准浓度限值。

2024 年扬州市环境空气中 SO₂、NO₂、PM₁₀、CO 的相关指标符合《环境空气质量标准》（GB3095-2026）二级标准，PM_{2.5}、O₃ 的相关指标超过《环境空气质量标准》（GB3095-2026）二级标准浓度限值。

因此，项目所在区域为大气不达标区，对照 GB3095-2012，不达标因子为 O₃；对照 GB3095-2026，不达标因子为 PM_{2.5}、O₃。

② 其他污染物

根据监测结果：TSP 浓度满足《环境空气质量标准》（GB3095-2012）二级标准，苯、甲苯、二甲苯、氨、硫化氢、TVOC 浓度满足《环境影响评价技术导则 大气环境》（HJ2.2-2018）中附录 D 表 D.1 中相关浓度限值，非甲烷总烃满足《大气污染物综合排放标准详解》中非甲烷总烃标准要求。

（2）地表水

本项目废水接管至光大水务（扬州）有限公司，尾水通过圣荣涵排放至长江。根据《扬州市江都区二〇二四年度环境质量简报》，2024 年长江高港码头（左岸）断面和嘶马闸东断面水质各项指标年均值均符合地表水 II 类水质标准，均达到 II 类水质考核目标。根据现状监测结果，评价区域地表水水质中各因子评价指数均小于等于 1，符合《地表水环境质量标准》（GB3838-2002）III 类标准。

（3）地下水

对照关于印发《扬州市地下水污染防治分区》的通知（扬土治办[2022]3 号），本项目所在区域为重点防控区域，因此本项目地下水环境质量根据《地下水质量标准》（GB/T14848-2017）中相应标准作评价。监测结果表明，项目所在区域地下水质量总体较好。

（4）噪声

本项目一厂区南、西厂界噪声满足《声环境质量标准》（GB3096-2008）中 3 类标准限值，东、北厂界噪声满足《声环境质量标准》（GB3096-2008）中 4a 类标准限值，周边的敏感点满足《声环境质量标准》（GB3096-2008）中 2 类标准限值；二厂区北厂界满足《声环境质量标准》（GB3096-2008）中 4a 类标准限值，其他厂界满足《声环境质量标准》（GB3096-2008）中 3 类标准限值，项目周边声环境质量良好。

（5）土壤

土壤环境现状监测结果表明，本项目厂区内土壤监测点及厂界外土壤监测点各监测项目均符合《土壤环境质量标准 建设用地土壤污染风险管控标准》（GB36600-2018）中第一类、第二类用地筛选值要求以及《土壤环境质量 农用地土壤污染风险管控标准（试行）》（GB15618-2018）中相关标准限值，土壤环境质量总体良好。

10.3 污染物排放情况

[REDACTED]

10.4 主要环境影响

(1) 大气环境影响预测结果

[REDACTED]

[REDACTED]

本项目所在区域虽为不达标区，但是本项目在采取了相应的大气污染防治措施后，新增污染源正常情况下排放的污染物贡献值较小，污染物能做到达标排放，整个区域的环境质量正逐步改善，本项目大气环境影响可以接受。

(2) 地表水环境影响预测结果

[REDACTED]不会对污水处理厂的处理能力和处理效果造成冲击，对周边环境影响较小，满足依托的环境可行性要求。企业水污染控制和水环境影响减缓措施是可行的，依托污水处理厂的污水设施也是可行的，地表水环境影响可以接受。

(3) 声环境影响预测结果

[REDACTED]

(4) 固体废物环境影响预测结果

项目运营期间产生的危险废物废均委托有资质单位处理处置；一般工业固体废物外售综合利用；生活垃圾集中收集后由环卫部门统一清运处理。

本项目产生的固体废物均得到了妥善处置和合理利用，可做到固废“零排放”，对环境的影响可减至最小程度。

(5) 土壤环境影响预测结果

本项目进行严格的防治措施，可将污染物对土壤的影响降至最低，可保证污

染物垂直入渗对厂区内土壤环境的影响可控。

(6) 地下水环境影响预测结果

[REDACTED]

(7) 环境风险

本项目建设单位应严格按照国家有关规范的要求对生产过程严格监控和管理，按要求编制突发环境事故应急预案，并认真落实本次环评提出的安全对策措施，在采取以上风险防范措施之后，环境风险事故发生的风险较小，采取应急措施后对周边环境的影响在可接受。

10.5 公众意见采纳情况

本项目公众参与工作按照《环境影响评价公众参与办法》要求，采取网络公示、报纸公示等方式进行公开，公示期间未收到反馈意见。

10.6 环境保护措施

根据建设项目污染防治措施可行性分析章节的内容可知，本项目实施后，废水、废气、噪声治理方案切实可行，能够保证达标排放；固废处置方案可行，全部做到有效、安全处置。

10.7 环境影响经济损益分析

本项目采取相应废气、废水、固废、噪声处理设施后，有效的降低了项目对环境的负面影响，各项污染防治措施的经济投入小于污染防治措施实施后产生的直接和间接正向环境效益，故从经济角度分析，本项目采用的各项污染防治措施是合理、可行的。

10.8 环境管理与监测计划

本项目在运行期会对环境质量造成一定影响，因此，除了加强环境管理，还应定期进行环境监测，了解项目在不同时期对周围环境的影响，以便采取相应措施，最大程度上减轻不利影响。

建设项目建成后，建设单位应当按照国务院环境保护行政主管部门规定的标准和程序，对配套建设的环境保护设施进行验收，编制验收报告。在加强环境管理的同时，定期进行环境监测，以便及时了解建设项目对环境造成影响的情况，并采取相应措施，消除不利因素，减轻环境污染，使各项环保措施落到实处，以期达到预定的目标。

10.9 总结论

环评单位通过调查、分析和综合评价后认为：本项目符合国家和地方有关环境保护法律法规、标准、政策、规范及相关规划要求；生产过程中遵循清洁生产理念，所采用的各项污染防治措施技术可行、经济合理，能保证各类污染物长期稳定达标排放；预测结果表明项目所排放的污染物对周围环境和环境保护目标影响较小；通过采取有针对性的风险防范措施，项目的环境风险可接受。建设单位开展的公众参与结果表明公众对项目建设表示理解和支持。综上所述，在落实本报告书中的各项环保措施以及各级环保主管部门管理要求的前提下，从环保角度分析，本项目的建设具有环境可行性。同时，本项目在设计、建设、运行全过程中还必须满足消防、安全、职业卫生等相关管理要求，进行规范化的设计、施工和运行管理。

上述评价结果是根据扬州日新通运物流装备有限公司提供的生产规模、工艺流程、原辅材料用量及与此对应的排污情况基础上得出的，若该公司生产品种、规模、工艺流程和排污情况有所变化，应由扬州日新通运物流装备有限公司按环保部门要求另行办理相关手续。